

Т. А. ЧУКОВА

АЛТАРЬ
ДРЕВНЕРУССКОГО
ХРАМА
КОНЦА X-ПЕРВОЙ ТРЕТИ XIII в.

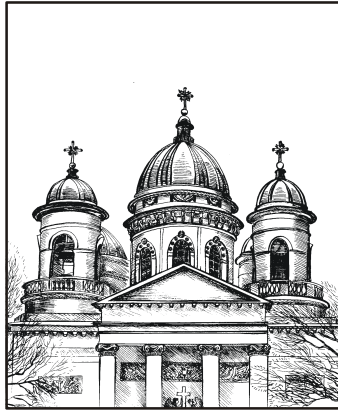

SLAVICA PETROPOLITANA

RUSSIAN ACADEMY OF SCIENCES
INSTITUTE FOR THE MATERIAL CULTURE HISTORY

T. A. Chukova

**THE CHANCEL
OF THE ANCIENT RUSSIAN CHURCH:
LATE 10TH TO EARLY 13TH CENTURY
THE PRINCIPAL ARCHITECTURAL ELEMENTS
ACCORDING TO ARCHAEOLOGICAL DATA**



St. Petersburg
2004

РОССИЙСКАЯ АКАДЕМИЯ НАУК
ИНСТИТУТ ИСТОРИИ МАТЕРИАЛЬНОЙ КУЛЬТУРЫ

Т. А. Чукова

**АЛТАРЬ
ДРЕВНЕРУССКОГО ХРАМА
КОНЦА X—ПЕРВОЙ ТРЕТИ XIII В.**

**ОСНОВНЫЕ АРХИТЕКТУРНЫЕ ЭЛЕМЕНТЫ
ПО АРХЕОЛОГИЧЕСКИМ ДАННЫМ**



Санкт-Петербург
2004

УДК 930.26(471.0)
ББК Э372.24-505+Т4(2)431.2

*Издание осуществлено при финансовой поддержке РГНФ
(проект № 02-01-16051д)*

Т. А. Чукова. Алтарь древнерусского храма конца X—первой трети XIII в. Основные архитектурные элементы по археологическим данным. — СПб.: Петербургское Востоковедение, 2004. — 224 с. (Slavica Petropolitana).

ч 88

Монография посвящена основным литургическим конструкциям алтарей древнерусских храмов домонгольского времени (конец X—первая треть XIII в.) — алтарным преградам, престолом, кивориям, запрестольным крестам, угольникам. Рассматриваемая территория охватывает все земли домонгольской Руси, на которых в это время велось кирпично-каменное строительство. Автором собраны, систематизированы и интерпретированы данные, полученные при археологических и реставрационных исследованиях более чем пятидесяти архитектурных памятников. В книге выявлены основные типы литургических устройств и прослежена их эволюция на различных этапах развития домонгольского зодчества, обозначены их конструктивно-художественные особенности, характерные для древнерусских строительных центров XI—первой трети XIII в.

No part of this publication may be reproduced, stored in a retrieval systems or transmitted in any form or by any means: electronic, magnetic tape, mechanical, photocopying, recording or otherwise without permission in writing form of the publishing house.

ISBN 8-85803-266-4



9 785858 032663

- © Т. А. Чукова, 2004
- © Вал. А. Булкин, предисловие, 2004
- © А. Е. Мусин, послесловие, 2004
- © В. А. Лапшин, автор рисунков, 2004
- © В. С. Семенов, автор рисунков, 2004
- © «Петербургское Востоковедение», 2004

Оглавление

Предисловие (<i>Вал. А. Булкин</i>)	7
Введение	10
Глава I. Алтарные преграды	15
Глава II. Престолы	45
Глава III. Кивории. Запрестольные кресты	76
Глава IV. Синтроны	83
Глава V. Угольники	104
Приложение. Убранство полов	108
Заключение	130
Послесловие литургиста (<i>А. Е. Мусин</i>).	135
Указатель памятников	155
Указатель памятников по главам	158
Именной указатель	160
Географический указатель	163
Библиография	165
Архивные источники	173
Список сокращений	175
Summary	176
Иллюстрации	179

Contents

Preface (<i>V. A. Bulkin</i>)	7
Introduction	10
Chapter I. Chancel barriers	15
Chapter II. Communion tables	45
Chapter III. Ciborium	76
Chapter IV. Synthronons	83
Chapter V. Coal receptacle	104
Supplement: floor covers	108
Conclusion	130
Afterword of a liturgy historian (<i>A. E. Musin</i>).	135
Indexes	155
Bibliography	165
Archive resources	173
List of abbreviations	175
Summary	176
Illustrations	179

Предисловие

Монография Т. А. Чуковой — результат многолетних занятий архитектурой алтарной части древнерусских храмов домонгольского времени. Поставленная исследовательницей задача была не из простых. Храмов X—XIII вв., сохранивших первоначальное устройство алтаря, не существует. Это и предопределило главную сложность исследования.

Обратившись к исследованиям по истории древнерусского зодчества XIX—XX вв., нетрудно заметить, что авторы многочисленных трудов преимущественное внимание уделяют наружному облику храмов, иначе говоря, объемной композиции и сопутствующему ей декору. Интерьер, как правило, характеризуется суммарно, анализ его структуры и художественных особенностей часто ограничивается лишь планом. Такой подход нельзя объяснить только субъективными причинами, т. е. отнестись на счет пишущих об архитектуре авторов. Важен и объективный фактор — особенности описываемого и анализируемого предмета, т. е. церковного здания, которое в домонгольский период представляет по сути дела за все зодчество в целом.

Воспринятый Русью из Византии тип крестово-купольного храма претерпел в XI—XIII вв. впечатляющие изменения. Достаточно сопоставить грандиозные постройки первой половины XI в. с многочисленными храмами конца XII—начала XIII в. На смену сложным объемно-пространственным композициям раннего времени пришли максимально простые варианты, в большинстве случаев того же архитектурного типа. Типологические параметры крестово-купольного храма остаются неизменными, но при этом его объемная композиция оказывается предрасположенной к более динамичному развитию, чем интерьер, стабильность которого обеспечивается неизменностью четырехстолпной архитектуры и конструктивного решения основного ядра постройки. Интерьер эволюционировал много медленнее. Разнообразие в его решениях достигалось в значительной степени внеархитектурными средствами (настенная живопись, иконопись, предметы прикладного искусства). Среди тех средств, которые способствовали индивидуализации интерьера, надо назвать и т. н. «малые архитектурные формы» — алтарную преграду, престол, киворий, синтрон и др. Представить без них интерьер восточнохристианского хра-

ма невозможно. Наделенные огромным символично-догматическим содержанием, они играют заметную роль и как элементы художественного строя храмового пространства, важные для понимания его функциональных особенностей, эстетического качества и, конечно, сакрального смысла алтаря и церкви в целом. Все это придает несомненную актуальность теме, за разработку которой взялась Т. А. Чукова.

Характеризуя монографию в целом, можно уверенно утверждать, что она является сводом всего известного на сегодня материала по архитектуре малых форм древнерусского храма домонгольского времени. В ней обобщены результаты многочисленных архитектурно-археологических и реставрационных изысканий, учтены и критически осмыслены суждения исследователей XIX—XX вв. Особое значение для разработки отдельных аспектов темы, как справедливо подчеркивает автор, имеют труды М. К. Каргера, Н. Н. Воронина, Г. М. Штендера, П. А. Раппопорта. Вышедший в 2000 г. сборник статей «Иконостас» (редактор-составитель А. М. Лидов) также стал важным стимулом для новой оценки старых и вновь поставленных проблем, относящихся к происхождению, конструкции и символике алтарной преграды и иконостаса восточнохристианского храма. Основополагающими для автора монографии послужили материалы, полученные в ходе археологических раскопок памятников X—XIII вв.

Конечно, исследование осложнялось скудностью материала, его фрагментарностью и разрозненностью. Археологические данные по алтарным конструкциям приходилось собирать буквально по крупицам, делая тщательную выборку из публикаций и отчетов исследователей, в которых следы алтарных форм часто лишь констатируются без их детального описания. Критического отношения требовали и предлагаемые реконструкции. Суждения об алтарных преградах, престолах, кивориях и других элементах алтарного пространства приходилось выносить чаще всего по фрагментам каменных плит, остаткам деревянных субструкций, следам древесного тлена, пазам в стенах и т. д. Собранный воедино и внимательно проанализированный, даже такой весьма далекий от первоначального состояния материал дает исследовательнице возможность не только установить расположение, тип, иногда размеры и пропорции того или иного устройства, но и «проследить эволюцию архитектуры литургических конструкций, отметить некоторые тенденции в их развитии на протяжении более чем двух столетий». Следует особо подчеркнуть, что автор в своих выводах очень осторожно выходит за тот предел, который диктуется спецификой архитектурно-археологического материала, избегая соблазна реконструкции художественного облика алтарных сооружений и их символической интерпретации.

Первостепенное место в монографии Т. А. Чуковой занимают вопросы, связанные с алтарной преградой. Этот элемент храмового интерьера давно является предметом пристального исследовательского интереса. Начало разработки этой темы в отечественной науке положено еще в дореволюционный период Г. Д. Филимоновым и Е. Е. Голубинским, а в советское время продолжено В. Н. Лазаревым, М. А. Ильиным, Л. В. Бетиным, В. Д. Сарабьяновым, И. А. Шалиной и другими учеными. Фунда-

ментальный труд по этой теме на грузинском материале принадлежит Р. О. Шмерлинг. Структура алтарной преграды, ее конструкция, функции, символика и эволюция рассматриваются в тесной связи с происхождением и формированием высокого иконостаса, который в русской богослужебной практике появился в начале XV в. Поэтому даже археологические данные по преградам домонгольского времени обретают серьезную научную значимость (это прежде всего относится к алтарным преградам новгородских храмов), особенно с учетом большого числа непроясненных вопросов, которые связаны с происхождением и эволюцией иконостаса, а также с трансформацией алтарной преграды в многоярусную композицию иконостаса.

Уверен, что для будущих исследователей древнерусского зодчества книга Т. А. Чуковой станет не только надежным справочным пособием, но и побудительным импульсом для дальнейшей разработки темы. Как мне представляется, особое значение книга будет иметь для полевых архитектурно-археологических исследований. Собранный и классифицированный материал, выводы, сделанные на его основе, позволят с большей, чем прежде, точностью прогнозировать местоположение следов алтарных конструкций, несомненно будут способствовать усилению исследовательской зоркости при работе в сакральной зоне храма.

Вал. А. Булкин

Введение

Как церковная архитектура, так и христианское изобразительное искусство не имеют иной цели, кроме обрамления литургического действия.

о. Иоанн Мейендорф

Одна из наименее разработанных тем в истории древнерусского зодчества домонгольского времени — архитектура интерьера. Между тем подавляющее большинство памятников этого времени — храмы, в архитектуре которых именно интерьер играл ведущую роль, с наибольшей полнотой отражая их идейное содержание и функциональное назначение.

Осознание необходимости заполнения этого пробела традиционно для отечественной историографии. Так, в 1887 г. А. В. Прахов, характеризуя состояние изученности памятников древнерусской архитектуры, писал: «Вопрос о внутреннем убранстве храма остается в тени... Следует в настоящее время сосредоточить наши силы на научной постановке и решении этой капитальной задачи. Задача эта не новость в России, но решение ее путем строго научным было бы новостью и новостью практически и теоретически полезно» (Прахов 1887: 26).

За прошедшие сто лет не появилось ни одной специальной работы, посвященной архитектуре древнерусского храмового интерьера домонгольского времени в целом. Причиной тому прежде всего современное состояние источников — чрезвычайная фрагментарность внутреннего архитектурного убранства памятников. Так, от литургических конструкций в большинстве домонгольских храмов сохранились фрагменты оснований каменных конструкций или несколько нижних рядов кирпичной кладки, а порою только их отпечатки на растворе или грунте. Следы деревянных алтарных преград — это, как правило, полосы древесного тлена, отпечатки волокон дерева на штукатурке или гнезда от истлевших деревянных балок в кладке столбов и стен.

Вопрос об изучении древнерусского интерьера домонгольского времени в отечественной историографии после длительного перерыва вновь

был поставлен М. К. Каргером в статье «К вопросу об убранстве интерьера в русском зодчестве домонгольского периода» (Каргер 1947: 15—50). Статья в ее разделе, касающемся домонгольского интерьера в целом, носила декларативный характер (сама работа была посвящена хронологии полов древнерусских храмов конца X—начала XIII в.), но в ней заново было заявлено о необходимости актуализации изучения интерьера: «К числу наименее изученных вопросов древнерусского зодчества принадлежит проблема оформления интерьера древнерусского храма... В большинстве случаев исследователей древнерусского зодчества привлекали задачи изучения плана, конструкции, строительной техники и особенно проблемы реконструкции внешнего облика здания, вплоть до мельчайших особенностей декорировки фасадов. Вопросы интерьера разбирались почти исключительно с точки зрения тех или иных решений плана здания... Однако материалы, накопившиеся за более чем столетний период изучения памятников, разбросанные по различным археологическим и реставрационным отчетам и описаниям отдельных памятников, остаются до настоящего времени не только не изученными, но и элементарно не систематизированными» (Каргер 1947: 15, 17).

В последние десятилетия, особенно в последние годы, появился целый ряд работ, посвященных исследованию отдельных элементов древнерусского церковного интерьера, в том числе и литургических конструкций. Однако заключение М. К. Каргера остается в значительной степени справедливым и сегодня. Обобщающие исследования по истории архитектуры алтаря домонгольского времени по-прежнему малочисленны.

Наиболее разработаны в отечественной и зарубежной историографии сюжеты, касающиеся истории алтарных преград. Российские историки обращались к этой теме еще в XIX в., но их исследования были лишены базы археологических данных. Одной из первых таких работ стала монография Г. Д. Филимонова «Церковь св. Николая Чудотворца на Липне, близ Новгорода» (Филимонов 1859), в которой впервые было указано на то, что в древнерусских памятниках высокий иконостас возник в «позднее» время, сменив предшествующую ему алтарную преграду.

В 1872 г. вышла работа Е. Е. Голубинского «История алтарной преграды или иконостаса в православных церквях» (Голубинский 1872). Используя обширный материал, собранный по письменным источникам, Е. Е. Голубинский рассматривал историю алтарной преграды, начиная с ранневизантийских памятников. К этой теме историк обратился и в главе «Внутреннее устройство церквей» в «Истории Русской Церкви» (Голубинский 1904: 195—215). Е. Е. Голубинский полагал, что алтарные преграды в древнерусских церквях представляли собой «сложенные из кирпича стенки, затем они могли быть деревянные и металлические, глухие стенки или сквозные решетки... Решительно преобладающей формою была глухая деревянная стена» (Голубинский 1904: 200).

Первой работой об основных категориях архитектурных литургических устройств домонгольского храма, написанной на основании археологических данных, стала статья Г. М. Штендера «К вопросу об архитектуре малых форм Софии Новгородской» (Штендер 1968: 83—107), от-

крывшая новый этап в исследовании древнерусского церковного интерьера. Софии Новгородской, ее главному и придельным алтарям, была посвящена и написанная в соавторстве с С. И. Сивак статья Г. М. Штендера 1995 г., опубликованная в Трудах Санкт-Петербургского общества византино-славянских исследований (редактор-составитель К. К. Акентьев). Не случайно и сегодня интерьеры новгородских домонгольских памятников остаются наиболее изученными. По полноте исследованности с ними могут сравниться только памятники Смоленска, материалы раскопок которых были обобщены в капитальной монографии Н. Н. Воронина и П. А. Раппопорта «Зодчество Смоленска XII—XIII вв.» (Воронин, Раппопорт 1979).

В 1977 г. в статье В. М. Ковалевой «Алтарные преграды в трех новгородских храмах XII в.» были рассмотрены результаты исследования деревянных алтарных преград церковей Благовещения на Мячине, Спаса-Нередицы и Рождества Богородицы в Антониевом монастыре (Ковалева 1977: 55—64), позволившие пересмотреть ряд установленных положений, касающихся истории домонгольских преград. При этом В. М. Ковалева отметила, что «иконологические типы» преград еще далеко не изучены, причиной чего является «недостаточность натурных данных, почти полная археологическая неизученность» (Ковалева 1977: 55).

В 2000 г. вышла статья В. Д. Сарабьянова, в которой были учтены новые археологические данные о памятниках новгородской архитектуры, полученные в последние десятилетия. На сегодня это наиболее полное исследование алтарных преград домонгольского Северо-Запада (Сарабьянов 2000: 312—359).

Работа В. Д. Сарабьянова была опубликована в сборнике материалов международного симпозиума «Иконостас. Происхождение — Развитие — Символика» (редактор-составитель А. М. Лидов), прошедшего в 1996 г. в Москве. Многие из вошедших в этот сборник статей (Л. А. Беляева, А. М. Лидова, Э. С. Смирновой, И. А. Стерлиговой, И. А. Шалиной и др.) также посвящены различным аспектам истории алтарных преград.

Престолы, кивории, синтроны домонгольских храмов привлекали внимание исследователей и в XIX в. Вопросы, связанные с их архитектурой, рассматривались в работах Е. Е. Голубинского (Голубинский 1904), П. Лашкарева (Лашкарев 1898) и др.

На протяжении последних десятилетий происходило накопление археологических данных об этих архитектурных конструкциях алтарей, но специальных работ, посвященных им, все еще немного. Кроме уже названного исследования Г. М. Штендера и С. И. Сивак об интерьере Софийского собора в Новгороде следует отметить статьи В. Г. Пуцко (Пуцко 1980; 1983; 1986) о Софии Киевской, а также написанный С. В. Лалазаровым историко-архитектурный раздел коллективной монографии «Церковь св. Георгия в Старой Ладогe» (Лалазаров 2002).

Археологические данные о малых архитектурных формах интерьера были включены в свод П. А. Раппопорта «Русская архитектура X—XIII вв. Каталог памятников» (Раппопорт 1982а). Этот свод стал первичной источниковой базой настоящей монографии, посвященной архитек-

турному убранству алтаря — *алтарным преградам, престолом, кивориям, запрестольным крестам, синтронам, угольникам* — элементам интерьера, наиболее тесно связанным с назначением храма, его литургической сущностью.

Рассмотрение архитектуры алтаря как системы функционально обусловленных категорий в контексте истории литургии является наиболее плодотворным методом исследования этой одной из важнейших тем в истории русского зодчества. А. П. Голубцов называл церковь «постоянным средоточием литургической практики» (Голубцов 1918: 35). Прежде всего это относится к архитектуре интерьера, являющегося, по выражению Г.-И. Шульца, «литургическим обрамлением» (цит. по кн.: Тафта 2000: 20). Поэтому необходимым условием изучения церковной архитектуры, в первую очередь архитектуры алтаря, должно являться обращение к ее функциональной определенности, а следовательно, к истории обряда. В связи с этим следует отметить, что история древнерусской, прежде всего домонгольской, литургии, еще ждет своих исследователей, что неоднократно отмечалось историками Церкви (Дмитриевский 1882: 138; Муретов 1897: 3). Однако для рассматриваемого периода правомерно обращение и к истории византийской литургии. Так, характеризуя отношения древнерусской и собственно византийской церковных культур в первые века после принятия Русью христианства, И. Мейендорф отмечал, что «апелляция к греческим обрядовым... традициям характерна для домонгольской Руси... Административный контроль греков над русской церковью в значительной степени объясняет тождество русских и византийских литургических текстов и обрядов» (Мейендорф 1990: 28, 29).

Хронологические рамки работы охватывают весь домонгольский период древнерусского зодчества. Рассматриваемая *территория* включает все земли домонгольской Руси, на которых в конце X—начале XIII в. велось монументальное строительство. Источниками основной части работы послужили материалы, полученные при архитектурно-археологических исследованиях *более чем пятидесяти храмов*. В Приложении к основной части монографии, в котором рассматривается убранство полов храмов, учтены данные о *более чем ста памятниках*.

Изложение материала в главах строится по *территориально-хронологическому* принципу — памятники сгруппированы по землям, при перечислении которых соблюдается очередность, принятая в своде «Русская архитектура X—XIII вв.» П. А. Раппопорта. При обозначении памятников используются названия, приведенные в своде.

К сожалению, эта работа, будучи уже написанной, в силу разных причин долгое время оставалась неопубликованной, но надеюсь, что и сегодня она будет полезна моим коллегам — археологам и реставраторам, занимающимся изучением древнерусского домонгольского зодчества.

Я глубоко признательна моим учителям, коллегам и друзьям за помощь, которую я ощущала и при написании своей диссертации на соискание ученой степени кандидата исторических наук (она легла в основу этой монографии), и при работе над книгой. Одной из самых больших удач для меня стало то, что мои научные интересы свели меня с

П. А. Раппопортом, М. В. Малевской, А. Н. Кирпичниковым, М. В. Седовой, В. Д. Белецким, Л. Г. Хрушковой, А. А. Песковой, О. М. Иоаннисяном, К. К. Акентьевым, С. В. Белецким. Я высоко ценю помощь всех своих коллег по Отделу славяно-финской археологии ИИМК РАН, которые всегда внимательно выслушивали меня и помогали своими суждениями и советами. Мне было бы также очень трудно обойтись в моей работе без щедрой и бескорыстной помощи Л. М. Всевиова, Л. Б. Кирчо, Р. М. Коган, А. А. Липатова, М. Е. Мазуренко, без любимой библиотеки и архивов ИИМК РАН.

Моя особая благодарность — Вал. А. Булкину и А. Е. Мусину, откликнувшимся на мою просьбу представить мою книгу читателям и сопроводить ее своими комментариями.

Я благодарю мою семью и ближайших друзей О. В. Великанову, Н. К. Жижину, Е. С. Климовцеву, Е. Б. Кочетову, В. Я. Снеговскую, неизменно поддерживавших меня при подготовке книги.

Глава I

Алтарные преграды

Уже в раннехристианское время обязательной принадлежностью церковного интерьера становятся алтарные преграды. Они известны с III—IV вв. (Красносельцев 1879: 8; Сперовский 1891: 341; Успенский 1963: 227; Delvoye 1965: 903, 904 и др.), а по мнению Е. Е. Голубинского, сооружались и во II в. (Голубинский 1872: 589). Появление преград было обусловлено стремлением христиан выделить алтарь из общего пространства храма как место доступное только для клира. Для сооружения преград использовались металл, камень, дерево (Голубинский 1872: 574; Филимонов 1859: 27; Delvoye 1965: 903, 904). С VI в., наряду с первыми преградами в виде невысоких решеток или парапетов, известны преграды с колоннами и архитравом (Красносельцев 1881: 241—252; Филимонов 1859: 28). С этого времени сложившиеся типы алтарных преград принципиально не меняются вплоть до Средневековья, но развивается, усложняясь, их декор (Бабин 1975: 6).

Утверждение центральных планов христианских церквей с их акцентированно освещенным подкупольным пространством определило то важное значение, которое придавалось архитектуре и художественному убранству алтарных преград в средневековом зодчестве. Преграда становится одним из наиболее существенных элементов церковного интерьера. Это находит соответствие в развитии литургии, в усилении роли великого и малого входов, Евхаристии (Mathews 1982: 130).

1

Лишь в двадцати шести древнерусских храмах конца X—начала XIII в. при археологических исследованиях были сделаны находки, атрибутируемые как фрагменты или следы алтарных преград (рис. 1—3).

Киевская земля

Десятинная церковь в Киеве

Мы не располагаем никакими достоверными археологическими данными об алтарной преграде Десятинной церкви в Киеве. На то, что эта преграда должна была быть ориентирована на лучшие образцы византийской архитектуры, указывают как личность заказчика храма, князя Владимира Святославича, так и столичное происхождение строителей церкви, константинопольских мастеров.

О высоком художественном уровне памятника свидетельствуют полученные при его исследовании археологические материалы. Так, рассматривая резной камень Десятинной церкви, Д. В. Айналов отметил «замечательное мастерство» его обработки, «неизвестное в Киево-Софийском соборе», его «прекрасную шлифовку» (Айналов 1905: 6). Особое внимание Д. В. Айналов обратил на «рельефные плиты белого проконисского мрамора... очень *внимательного* (курсив мой. — Т. Ч.) резца», превосходящие своими художественными достоинствами рельефы «Ярославовой гробницы» (Айналов 1905: 6).

Используя в убранстве Десятинной церкви привозной мрамор, греческие мастера должны были употребить его прежде всего на алтарную преграду, важнейший архитектурный компонент интерьера. Сохранившиеся от Десятинной церкви мраморные капители, резные плиты, карнизы (Раппопорт 1982: 7) свидетельствуют о том, что они могли являться фрагментами преграды-портика — с парапетом, колоннадой, фризом, — столь распространенной в памятниках византийского круга рассматриваемого периода (Erstein 1981: 1—28).

Софийский собор в Киеве

К сожалению, почти исключительно косвенными данными мы располагаем и о преграде Софийского собора в Киеве (рис. 14). Тем не менее в литературе, посвященной этому памятнику, предложено несколько вариантов реконструкции его алтарной преграды (Айналов 1905: 5—11, Лебединцев 1878а: 53—93, Нельговский 1959: 5—29, Пуцко 1983: 101—104), почти полностью основанных на материалах Софийского лапидария.

Первый опыт их функционального осмысления принадлежит Д. В. Айналову (Айналов 1905: 5—11). Так, им были отмечены мраморная «часть антаблемента... в 2 аршина и 3 вершка длины и 10,5 вершков ширины... с выпуклым наружу и наклонным наружу фризом, украшенным арочками, внутри которых изображены розетки, деревца, листья, кресты на шаре и голгофские кресты... Ниже названного фриза, представлявшего в архитектурном отношении карниз, идет ряд профилей. Поверхность плиты грубо выровнена, что указывает на ее приспособление для толщи стены над колоннадой. Эта замечательная по сохранности и исполнению плита из цельного блока мрамора могла принадлежать ал-

тарной преграде» (Айналов 1905: 8). Таким образом, Д. В. Айналовым косвенно было высказано предположение, что Софийская преграда относится к типу преград-портиков.

П. Г. Лебединцев полагал, что алтарная преграда Софийского собора имела в высоту «несколько аршин», «подтверждением сего служит то, что на передних алтарных пилонах, к которым примыкала эта преграда, уцелели фресковые изображения, начинающиеся на расстоянии 5 аршин от пола» (Лебединцев 1878а: 84). По гнездам «дверных пят в мраморном бруске», хранящемся в лапидарии, восстанавливается ширина одной из дверей алтарной преграды — около 124 см. К деталям преграды П. Г. Лебединцев отнес также мраморные капители, базы, фрагменты полуколонны, пилястры, фрагменты резного карниза (Лебединцев 1878а: 83, 84). Особо П. Г. Лебединцевым был отмечен найденный «под полом... против главного алтаря» железный прут длиной «во всю ширину алтарной арки», который мог предназначаться для алтарной завесы (Лебединцев 1878а: 83, 84). Таким образом, и П. Г. Лебединцевым реконструируется традиционная для византийских памятников XI в. преграда-портик.

Археологические исследования Софийского собора, проведенные М. К. Каргером, подтвердили, что преграда храма была каменной. Между предалтарными столбами были открыты отпечатки каменных плит, которые М. К. Каргер атрибутировал как следы преграды. Отпечатки были зафиксированы «на растворе, лежащем на поверхности ленточного фундамента» между северной лопаткой юго-восточного и южной лопаткой северо-восточного столбов. Западная граница отпечатков совпала с западной гранью боковых лопаток предалтарных столбов. Ширина полосы отпечатков плит — 30—50 см (Каргер 1961: 113, 199, 206, *рис.* 67).

Ю. А. Нельговский отнес открытые М. К. Каргером отпечатки не ко времени возведения собора, а к XII—XIII вв. на том основании, что раствор со следами каменных плит «покрывает первоначальный пол» (Нельговский 1959: 15). Ему же принадлежит и наблюдение, что среди фрагментов мрамора из Софийского лапидария есть плиты, совпадающие по форме с отпечатками, открытыми на растворе. По материалам лапидария и данным раскопок М. К. Каргера Ю. А. Нельговский предложил свой «проект реконструкции» преграды в виде невысокого парапета из шести квадратной формы резных каменных плит (с традиционным византийским орнаментом — розетка в медальоне) с проемом для царских врат в центре (Нельговский 1959: *рис. на с.* 13). Таким образом, Ю. А. Нельговский реконструирует иной, нежели его предшественники, тип преграды в виде низкого парапета.

К сожалению, Ю. А. Нельговский не конкретизировал, какие именно материалы Софийского лапидария были привлечены им для реконструкции. В. Г. Пуцко, проанализировав реконструкцию Ю. А. Нельговского, отметил, что она «не отвечает ни сохранившимся в фрагментарном виде реалиям, ни типу византийской алтарной преграды XI в.» (Пуцко 1983: 102).

В свою очередь, В. Г. Пуцко отнес к конструкциям алтарной преграды ныне утраченный фрагмент мраморного рельефа с изображением птицы из раскопок М. К. Каргера и некоторые из хранящихся в Софийском ла-

пидарии капителей колонн (Каргер 1961: 204, 205, Пуцко 1983: 101—104). На основании упомянутого фрагмента рельефа В. Г. Пуцко реконструирует на предполагаемом им архитраве преграды композицию «Источник Жизни», широко распространенную в XI в. в памятниках византийского круга (Пуцко 1983: 101, 102). По мнению В. Г. Пуцко, резной мраморный архитрав «имел гладкую поверхность с выделяющимися на ней рельефными изображениями и цветными вставками, заполнявшими углубления» (Пуцко 1983: 102).

Неоспоримым достоинством реконструкции В. Г. Пуцко является то, что она предлагается в широком контексте византийских памятников. Вместе с тем нельзя не отметить в построениях В. Г. Пуцко ряд спорных моментов. Фрагмент рельефа мал — около 12×24 см — и, как нам представляется, не столь выразителен, чтобы свидетельствовать, например, о «распластанности» композиции и на этом основании о принадлежности рельефа именно архитраву; нет данных и о наличии «цветных вставок» в убранстве Софийской преграды.

Следует отметить то обстоятельство, что всеми исследователями при реконструкции каменной алтарной преграды Киевской Софии привлекался лишь мрамор. При этом в описании резного камня собора Д. В. Айналовым упоминаются и фрагменты резного шифера (пиррофиритового сланца, местного, поднепровского происхождения), среди которых есть аналогичные по характеру обработки поверхности и орнаментации плиты парапета хоров Софии (Айналов 1905: 8). Как использовались эти плиты изначально, неизвестно. Даже в XIX в. их расположение на хорах было иным, нежели сейчас (Лебединцев 1878: 373). Основываясь на этом, Ю. А. Нельговский сделал предположение о том, что часть плит, находящихся ныне на хорах, первоначально была включена в конструкции алтарной преграды, кивория или амвона (Нельговский 1959: 18).

Внимания заслуживает и тот факт, что из десяти шиферных плит хоров одна — с двусторонним орнаментом, в то время как остальные с односторонним, что свидетельствует о различном изначально их применении (примечательно, что одна из плит парапета хоров Спасского собора в Чернигове тоже орнаментирована с обеих сторон, тогда как остальные с одной). Отметим, что именно двусторонняя обработка выделяется как один из признаков плит парапета алтарной преграды, обращенных обеими сторонами в открытые зоны: алтарь и наос. Поскольку шифер в XI в. в русской архитектуре становится наиболее характерным отделочным камнем, использовавшимся в интерьере храмов, можно предположить, что шиферные плиты могли включаться в конструкции алтарных преград. Характер орнамента ряда шиферных плит хоров Софийского собора в Киеве и Спасского собора в Чернигове находит соответствие в орнаменте мраморных плит парапета алтарных преград памятников византийского круга: разделение орнаментируемой поверхности на мелкие поля, различные сочетания медальонов и т. д. (Grabar 1976: LXXIV, LXXVIII, XLII).

Итак, ряд достоверных данных об алтарной преграде Софийского собора невелик. Мы можем констатировать использование камня в конст-

рукции преграды, расположение и размеры плит ее основания перед центральной апсидой, а также предположить, что архитрав преграды размещался на высоте около 350 см над уровнем древнего пола.

Поскольку археологические работы внутри собора проводились небольшими площадями и были в восточной части храма затруднены из-за наличия поздних иконостаса, престола и т. д., на многие вопросы получить ответы было невозможно (например, располагалась ли алтарная преграда только перед центральной апсидой или также и перед боковыми).

Исходя из истории византийского темплона, материалов Софийского лапидария и данных археологии (кроме уже упомянутого мраморного рельефа с изображением птицы из центральной апсиды собора происходят фрагменты мраморных капителей с растительным орнаментом, которые также могли относиться к алтарной преграде (РА ИИМК. Ф. 35, оп. 1. 1940, д. 123, л. 10), можно предположить, что каменная алтарная преграда собора имела парапет, колонны и архитрав, то есть относилась к типу преград-портиков.

Успенский собор Печерского монастыря в Киеве

Первое дошедшее до нас упоминание алтарной преграды в древнерусских письменных источниках связано с Успенским собором Печерского монастыря в Киеве (Художественная проза 1957: 176). При этом натурные данные о преграде Успенского собора крайне малочисленны. Так, один из первых исследователей собора П. Г. Лебединцев, не называя, к сожалению, своих источников, описывает древнюю преграду собора как состоящую из мраморных «столбов и плит» (Лебединцев 1886: 10, 11). В связи с этим отметим, что в ходе археологических работ в соборе неоднократно находили фрагменты шиферных плит, карнизов, которые также предположительно могут быть связаны с конструкциями алтарной преграды (Николаев 1902: 125, 126; Холостенко 1975: 139, рис. 28; сведения, сообщенные В. А. Харламовым устно).

Реконструкция преграды, предложенная Н. В. Холостенко (Холостенко 1975: 134—137, рис. 26), была основана на данных исследования руин собора и материалах лапидария монастыря. Полагая, что остатки преграды на уровне пола были уничтожены при сооружении поздней солеи и каналов отопительной системы, Н. В. Холостенко провел обследование предалтарных столбов с целью поиска на них следов примыкания конструкций преграды. На восточной грани южного столба было обнаружено два «прокладных пояса-карниза» (на высоте 302 см и 151 см от уровня древнего пола), связанных, по мнению Н. В. Холостенко, с конструкцией алтарной преграды (Холостенко 1975: 135). На северном столбе следы «прокладного пояса-карниза» были открыты только на высоте 302 см. Выше на обоих столбах (вероятно, на обращенных внутрь алтарной арки лопатках) были отмечены заложенные поздним кирпичом гнезда. Их Н. В. Холостенко связал с архитравом преграды (Холостенко 1975: 135), то есть, согласно его реконструкции, преграда собора представляла собою каменную колоннаду с парапетом, несущую архитрав.

Следует отметить, что в реконструкции Н. В. Холостенко, как нам представляется, присутствует избыточная детализация. Так, привлечение им для реконструкции преграды конкретных мраморных архитектурных деталей, якобы некогда украшавших Успенский собор и происходящих из Печерских церквей Антония и Введенской, основано на легендах и никоим образом не документировано.

Кирилловская церковь в Киеве

Линия преграды, идущая от северной до южной стены здания, обозначена на плане Кирилловской церкви в Киеве (**рис. 15**), опубликованном одним из исследователей памятника, Н. В. Холостенко (при этом чертеж не сопровождается никаким текстовым комментарием) (Холостенко 1960: 10, *рис. 5*).

Обратившийся к этому сюжету В. Г. Пуцко полагал, что преграда церкви размещалась перед центральной и южной апсидами и имела в высоту 314 см. Основанием для этого предположения послужил открытый в стене южной апсиды храма паз, который В. Г. Пуцко связал с конструкциями преграды, с ее тяблом (Пуцко 1979: 247, 250). В связи с этим отметил, что Г. Н. Логвин датирует паз XIX в. (Логвин 1977: 177, 178).

Церковь Апостолов в Белгородке

Следы алтарной преграды были открыты В. В. Хвойко при исследовании церкви Апостолов в Белгородке (**рис. 16, 1**): «Поперек всего храма... шла широкая (40 см) и глубокая (45 см) канава с остатками заложенных в ней деревянных подвалин» (Хвойко 1913: 80, 81). Среди архивных материалов В. В. Хвойко за 1909 г. сохранился чертеж, благодаря которому можно уточнить расположение преграды (РА ИИМК. Ф. 1. 1909, д. 123, л. 79): преграда пересекала храм от северной до южной стены, закрывая западные грани предалтарных крестообразных столбов. Западные лопатки столбов вдавались в алтарную преграду на половину ее ширины (около 20 см), при этом восточная граница преграды не достигала западных граней боковых лопаток предалтарных столбов.

Переяславльская земля

Спасская церковь в Переяславе-Хмельницком

Исследуя Спасскую церковь в Переяславе-Хмельницком (**рис. 17**), М. К. Каргер предположил, что кирпичная «вымостка», шириной в две плинфы (около 50 см), находящаяся за порогом из шиферных плит (ширина полосы плит — около 50 см) на границе алтаря и наоса, являлась «по-видимому, основанием алтарной преграды» (Каргер 1954: 14; РА ИИМК. Ф. 35, оп. 1. 1953, д. 71, л. 7, 8).

Необычное для древнерусской архитектуры решение интерьера храма — двухстолпный, с нишами в наосе, выполнявшими, вероятно, функции жертвенника и диаконника, — определило нетрадиционное расположение алтарной преграды — не на линии предалтарных столбов, а на границе наоса и алтарного полукружия (о том, что на линии столбов преграды не могло быть, свидетельствует сохранившийся пол из поливных плиток без следов каких-либо конструкций; ведь даже деревянная преграда потребовала бы закладки в уровень пола деревянного бруса). К сожалению, М. К. Каргер не высказал никаких предположений о типе конструкции преграды. Если преграда была выполнена из плинфы, следы продолжения кладки были бы видны на самой «вымостке», а также на торцах стенки, отделяющей апсиду от наоса, о чем ни в полевой документации, ни в публикации не упомянуто.

Чернигово-Северская земля

Спасский собор в Чернигове

В Спасском соборе в Чернигове археологические «исследования в месте алтарной преграды показали небольшие остатки горелого дерева и фрагменты шиферных плит в створе внутренних пилястр пилонов» (Холостенко 1974: 200). Таким образом, в конструкции преграды храма, вероятно, сочетались дерево и камень. Н. В. Холостенко высказал предположение, что «преграда была легкого типа, невысокая, скорее всего, в виде барьера» (Холостенко 1974: 200).

Мнение это кажется весьма спорным, если исходить из особенностей архитектуры интерьера Спасского собора (тем более, что Н. В. Холостенко не указал, на каких конкретных натуральных данных основан его вывод). Так, хоры в соборе располагались над нартексом и боковыми нефами и, таким образом, эти компартименты, занимавшие значительную часть храма, были двухъярусными (Комеч 1975: 10—13). Подчеркнутая двухъярусность интерьера должна была диктовать и определенную монументальность его архитектурным элементам. Низкая одноярусная преграда не создала бы необходимого для законченности композиции центральной части собора акцента.

Предположение Н. В. Холостенко о том, что преграда была «скорее всего в виде барьера», основывается, вероятно, на том, что не были зафиксированы следы ее конструкций в верхней части восточных столбов. Но если в конструкции преграды, как отметил Н. В. Холостенко, камень сочетался с деревом, то верхняя, несомая часть конструкции могла быть деревянной, и тогда свидетельством ее явились бы пазы тябла на предалтарных столбах, отпечатки древесины на штукатурке, на растворе кладки. Сохранность таких деталей менее вероятна, чем следы каменных конструкций, они зафиксированы в немногих памятниках, и, как правило, в результате целенаправленного поиска. Н. В. Холостенко отметил лишь самый факт сочетания горелого дерева и камня на предполагаемой линии преграды.

Борисоглебский собор в Чернигове

«Часть брусьев основания» деревянной алтарной преграды была выявлена при исследовании Борисоглебского собора в Чернигове (рис. 19, I) (Холостенко 1967а: 188—210). Сам факт использования дерева для сооружения алтарной преграды в этом памятнике примечателен, так как в убранстве Борисоглебского собора широко применялись шифер (престол, плиты пола) и, вероятно, резной мрамор (Холостенко 1967а: 195, 196; Остапенко 1950: 66).

Использование резного камня в архитектуре Чернигова было более широким, чем в других строительных центрах домонгольской Руси (за исключением городов Северо-Востока), и, казалось бы, именно камень должен был применяться здесь для сооружения столь важного компонента церковного интерьера, как алтарная преграда. Выбор строителями Борисоглебского собора для ее сооружения дерева показателен и затрагивает вопросы, которые выходят за рамки проблем, связанных только с этим памятником, и касаются значения деревянных алтарных преград в древнерусском домонгольском зодчестве в целом.

Благовещенская церковь в Чернигове

В Благовещенской церкви в Чернигове следов алтарной преграды *in situ* найдено не было, но, публикуя фрагменты белого резного камня, найденные при археологическом исследовании этого памятника в 1946 г., Б. А. Рыбаков отметил, что профилированные плиты, обнаруженные в подкупольном пространстве храма, «возможно... связаны с солеєю и алтарной преградой, но можно также допустить, что они представляли карнизы столбов под пятами арок» (Рыбаков 1949: 86). Как детали каменной резной преграды предположительно могут быть атрибутированы волюта от «капительки» и фрагмент «фриза» с орнаментом-плетенкой, также найденные в 1946 г. в церкви (Рыбаков 1949: 86).

Коллекция резного камня, происходящая из Благовещенской церкви, начала составляться еще в 1909 г. при раскопках памятника, проведенных Черниговской ученой архивной комиссией (коллекция погибла в 1941 г.) (Арх. ИА НАНУ. 1946. № 26, л. 26). Так, во время этих работ в алтарной части храма были найдены три белокаменных фрагмента «тонких колонок», покрытых плетеным орнаментом, «подобно колоннам Дмитриевского собора во Владимире», и фрагмент «фриза» с изображением птицы и орнаментом-плетенкой (Арх. ИА НАНУ. 1946. № 26, л. 84). Весь этот резной камень мог относиться как к алтарной преграде, так и к другим элементам интерьера, например к киворию.

Успенский собор Елецкого монастыря в Чернигове

С убранством алтарной преграды Успенского собора Елецкого монастыря в Чернигове Н. В. Холостенко предположительно связывает найденные им при археологическом исследовании памятника «в уровне древнего пола» многочисленные фрагменты цветных стекол (синих, ро-

зовых, красно-коричневых, желтых, лиловых, голубых) различной формы (круглой, шестиугольной, треугольной, сегментовидной и др.) Часть стекол расписана «с преобладанием изящно нарисованных растительных мотивов» (Холостенко 1961: 57). Отсюда происходят и мелкие фрагменты меди, из которой могли быть выполнены крепления для стекол на деревянной (?) конструкции преграды.

Владими́ро-Сузда́льская земля

Собор Рождественского монастыря во Владимире

Следы деревянной (?) алтарной преграды были зафиксированы перед центральной апсидой собора Рождественского монастыря во Владимире (состояние культурного слоя в северо-восточной и юго-восточной частях памятника не позволяет судить о том, располагалась преграда изначально только здесь или пересекала собор с севера на юг) (Отчет о работах во Владимире 1999: 24, 25) *.

Между предалтарными столбами собора были зафиксированы следы царских врат. Их круглые столбики-опоры (древесный тлен сохранился на высоту 30 см) диаметром 35—30 см располагались на расстоянии 130 см друг от друга. Столбики опирались на белокаменные блоки (30×55, 30×65 см), покрытые известковым раствором, между которыми располагалась порожняя белокаменная плита (Отчет о работах во Владимире 1999: 25).

Собор Рождества Богородицы в Боголюбове

«Несколько камней основания алтарной преграды» (насколько можно судить по фотографии, два массивных блока и фрагмент третьего — подквадратного сечения) было открыто западнее южного предалтарного столба собора Рождества Богородицы в Боголюбове (Воронин 1961: рис. 100). Здесь же были найдены обломки белокаменных колонок, которые исследовавший памятник Н. Н. Воронин атрибутировал как фрагменты алтарной преграды. Он предположил, что «преграда представляла собой невысокую аркаду на белокаменном цоколе и оставляла открытым пространство алтарных апсид, свободно сообщавшееся с помещением для молящихся» (Воронин 1961: 224, 225; РА ИИМК. Ф. 35, оп. 1. 1938, д. 13, л. 4).

Церковь Бориса и Глеба в Кидекше

При археологических исследованиях церкви Бориса и Глеба в Кидекше (рис. 22) были выявлены «остатки нижнего бруса двух иконостасных

* Я благодарю авторов раскопок собора Рождественского монастыря во Владимире и церкви Бориса и Глеба в Кидекше — В. П. Глазова, А. В. Жервэ, П. Л. Зыкова, О. М. Иоаннисяна за предоставленные мне неопубликованные полевые материалы.

преград, нижняя из которых первоначальная» (Гц — 0/456, л. 50). Вероятно, преграда располагалась только перед центральной апсидой церкви.

Георгиевский собор в Юрьеве-Польском

Интерьер Георгиевского собора в Юрьеве-Польском археологически не исследовался, но вопрос о преграде храма неоднократно привлекал внимание историков архитектуры (Щербов 1953: 123—129; Воронин 1962: 140—151; Вагнер 1964; Вагнер 1972: 162—197; Вагнер 1992: 57—59; Чукова 1990: 177—182). В предлагаемых реконструкциях использовались материалы Георгиевского лапидария и рельефы фасадов храма.

Гипотеза о существовании в соборе белокаменной резной преграды впервые была высказана в неопубликованной работе С. Г. Щербова: «Одна из ошибок исследователей Георгиевского собора заключается в том, что ими не учитывалась или игнорировалась возможность применения резных украшений в интерьере собора. Эта ошибка заставляла стремиться искать первоначальные места сохранившихся фрагментов резьбы только на фасадах собора и вызывала недоуменные высказывания о невозможности „втиснуть“ все на фасады. В интерьере собора места для резьбы легко представить — в первую очередь должна быть названа иконостасная стенка» (Щербов 1953: 123—129). В своей реконструкции С. Г. Щербов исходил не из форм алтарных преград памятников византийского круга XI—XII вв., а из форм архитектуры раннемосковского периода: «...можно представить иконостас Георгиевского собора в виде невысокой каменной стенки во всю ширину интерьера собора — от северного до южного притворов; соответственно трем алтарным апсидам иконостасная стенка должна была иметь три входа в алтарь из основного интерьера собора. Основу каменного иконостаса Георгиевского собора должны были составлять многофигурные композиции, сгруппированные по сторонам центрального входа в алтарь („царские врата“) вперемежку с однофигурными изображениями святых; главные места занимали „Преображение“ и „Вознесение“. Видимо, у боковых входов помещались большие фигуры святителей» (Щербов 1953: 125). Выше, по предположению С. Г. Щербова, размещалось «поле из полуфигурных изображений святых в кругах. Их принадлежность к иконостасу определяется несколькими длинными блоками камней, на каждом из которых вырезано не менее двух кругов со святыми; эти блоки играли роль архитрава, перекрывая входы в алтарь» (Щербов 1953: 126). В третий регистр С. Г. Щербов помещает полуфигурный Деисус, ныне хранящийся в соборе. К «оформлению иконостаса» С. Г. Щербовым отнесены и капители двух полуколонн и «поясок с изображением чередующихся масок людей и львов... Вверху иконостас был, вероятно, оформлен орнаментальным валиком... Все гладкие места между фигурными изображениями иконостаса были сплошь покрыты басменными узорами» (Щербов 1953: 126, 127). При разборке руин собора и его воссоздании В. Д. Ермолиным камни, составлявшие «иконостас» собора в XIII в., были помещены на фасады, так как «в XV веке обычай делать иконостасы с резными иконами уже не существовал» (Щербов 1953: 128).

Условность реконструкции С. Г. Щербова очевидна. Автор сам определил свое «построение» как «предположительное и неполное» (Щербов 1953: 127). Заслуга С. Г. Щербова состояла прежде всего в том, что он впервые стал рассматривать резные камни собора как возможные фрагменты декора интерьера (в связи с этим отметим, что подобная практика вторичного использования архитектурных фрагментов интерьера, в частности темплона, в убранстве фасадов памятников известна в византийской архитектуре — столбики, капители и плиты алтарной преграды Софийского собора в Охриде позднее были использованы в убранстве его фасадов (Шалина 2000: 53). По мнению С. Г. Щербова, рельефными композициями были украшены столбы и стены. Белокаменные рельефы заменили в соборе фреску: «Общее число таких изображений в интерьере собора могло быть довольно значительным и именно этим должно объясняться полное отсутствие следов фресковой росписи собора, всегда удивлявшее исследователей» (Щербов 1953: 128, 129). Хотя С. Г. Щербовым не была предложена аргументированная реконструкция размещения резного камня в интерьере, рассмотрение всего комплекса резьбы, находящейся ныне на фасадах, в контексте древнерусского храмового интерьера делало выдвинутое исследователем положение заслуживающим дальнейшего развития.

Критикуя тезис С. Г. Щербова о «развитом резном иконостасе», Н. Н. Воронин, тем не менее, исходя из «пышной узорчатости» фасадов Георгиевского собора, полагал, что «можно вполне допустить, что и алтарная преграда была богато украшена резьбой» (Воронин 1962: 149). К убранству преграды, по мнению Н. Н. Воронина, относился пятифигурный Деисус с изображением персонажей в полный рост (высота камней этого Деисуса — 60—61 см, ширина 21—31 см), чему свидетельством является то, что «фигуры этого Деисуса детализованы мельче, они рассчитаны на рассмотрение с небольшого расстояния; резьба носит „станковый“ характер» (Воронин 1962: 150). Тильные стороны камней гладко стесаны, рассчитаны на их «видимость»; сохранились и их боковые пазы. Общая длина камней Деисуса (вместе с тягами между ними) около 170—180 см (при ширине алтарной арки Георгиевского собора — 450 см). «Все это, — по мнению Н. Н. Воронина, — позволяет с большим основанием считать, что полнофигурный Деисус помещался в среднем звене алтарной преграды над ее царскими воротами» (Воронин 1962: 150). «Резные камни заменили иконы», — резюмирует Н. Н. Воронин (Воронин 1962: 150).

К интерьеру собора Н. Н. Воронин отнес и полуфигурный Деисус, от которого сохранилось несколько камней (два из них были помещены В. Д. Ермолиным в кладку восточной стены, остальные хранятся в лапидарии Георгиевского собора). Высота камней Деисуса — 34—39 см, ширина 31—41 см, протяженность Деисуса в целом — 177 см. Тильная сторона камней не обработана. Н. Н. Воронин сделал вывод, что они предназначались для стеной кладки, например, в тимпане над проемом апсиды Троицкого придела. «Таким образом, — заключает Н. Н. Воронин, — следует признать, что резной камень применялся и в интерьере Георгиевского собора» (Воронин 1962: 151).

Несомненность существования в соборе резной преграды признавал Г. К. Вагнер (Вагнер 1972: 162—197), при этом справедливо отмечавший, что «вопрос о внешнем виде стенки Георгиевского собора требует специального археологического исследования» (Вагнер 1972: 173). В свой вариант реконструкции убранства преграды Г. К. Вагнер включал три регистра изображений: нижний — четыре святителя, средний — пятифигурный Деисус, верхний — пророки. «Таким образом, — делает вывод Г. К. Вагнер, — алтарная стенка Георгиевского собора могла достигать в высоту до 2,5—3,0 м» (Вагнер 1972: 171). Изображения святителей («стоят... в повороте к центру... склонившимися в молении. В руках у них большие развернутые свитки») входили, по мнению Г. К. Вагнера, в композицию «Служба Свв. Отцов» («Божественная литургия»), располагавшуюся на алтарной преграде (Вагнер 1972: 172; см. также: Чукова 1990: 177—182; Вагнер 1992: 57—59).

Новгородская земля

Наиболее подробно изучены алтарные преграды памятников новгородской архитектурной школы XI—XII вв.

Софийский собор в Новгороде

При археологическом исследовании Софийского собора в Новгороде (рис. 23) на глубине около 120 см от уровня современного пола, в «древнейшем цемяночном растворе, обнаружен прекрасно сохранившийся отпечаток ранее лежавшего здесь деревянного бруса (нижняя, восточная и, частично, западная грани)» (Штендер 1968: 96). Ширина бруса — 30 см, высота полностью не восстанавливается. «С запада к брусу примыкает три слоя цемяночного раствора... Под брусом... слой цемяночной заливки (ниже исследование не проводилось из соображений музеефикации участка). На южной поверхности [южной] лопатки [северного предалтарного] столба виден след примыкания вертикальной стойки, западная грань которой находилась в 30 см от западного края [южной] лопатки» северного предалтарного столба (Штендер 1968: 96; вставки в цитате, взятые в квадратных скобки. — Т. Ч.). Г. М. Штендер отмечает, что «сечение стойки было меньше сечения горизонтального бруса... Перед нами бесспорные следы первоначальной алтарной преграды из дерева... Если в Киевской Софии алтарная преграда была каменной и располагалась в створе с западной гранью боковых лопаток предалтарных столбов, то в Новгородской она оказалась деревянной, сдвинутой на 30 см к востоку» (Штендер 1968: 96).

Реконструируя Софийскую преграду, Г. М. Штендер, исходя из размеров сечения ее опор и обычной высоты византийских темплов с колоннами и архитравом, предположил, что высота преграды собора составляла около 250 см (Штендер 1968: 96; Штендер, Сивак 1995: 289). Преграда имела пять пролетов и, соответственно, шесть деревянных стоек (Штендер 1968: 96).

Следы деревянной алтарной преграды-порттика середины XI в. были открыты у северной стены придела Иоанна Предтечи собора (Штендер 1968: 96; 1982: 13—15, 20; Штендер, Сивак 1995: 296, 297). От заглубленного в цемяночный пол бруса преграды сохранился канал (20×22,5 см), примыкающий к лопатке стены придела в 24 см восточнее ее западной грани (Штендер 1982: *рис. на с. 20*). На расстоянии около метра от лопатки линия преграды поворачивала на запад, образуя таким образом выступ.

Зафиксированные отпечатки стойки преграды свидетельствуют о том, что стойка имела фигурное сечение и, как предположил Г. М. Штендер, возможно, была составной. Западная поверхность стойки была «изрезана... гладкими вертикальными бороздами четкой трапециевидной формы» (Штендер 1982: 14). Конструкция преграды включала барьер. Г. М. Штендер отметил, что «доски барьера были тонкими, либо вместо дощатой забирки барьера здесь была ткань» (Штендер 1982: 14).

«След нижнего бруса преграды», датируемой временем не ранее XII в., был открыт и в приделе Рождества Богородицы Софийского собора. В XII в. преграда из дерева, возможно, включала в свою конструкцию «каменные столбики, впоследствии снова замененные деревянными» (Штендер, Сивак 1995: 297).

Таким образом, в Новгороде уже при строительстве первого каменного храма, то есть еще до формирования собственной архитектурной школы, была заложена традиция сооружения алтарных преград из дерева.

Церковь Рождества Богородицы в Антониевом монастыре в Новгороде

Хотя в церкви Рождества Богородицы в Антониевом монастыре в Новгороде конструкция преграды не сохранилась даже фрагментарно, рассмотрение системы фресковой живописи на столбах, фиксация отпечатков древесных волокон на цемяночном растворе позволили В. М. Ковалевой «предположить существование... конструкции темплона, составными элементами которой были два горизонтальных бруса, установленные в процессе кладки столбов, о чем свидетельствуют отпечатки фактуры бруса не на цемяночной обмазке, выполненной позднее, а на растворе кладки» (Ковалева 1977: 62). Верхний из горизонтальных брусьев располагался на высоте около 700 см от древнего пола, нижний — около 500 см (Ковалева 1977: 63) (им соответствуют на западных гранях восточных столбов полосы кладки, не затертые цемяночной обмазкой, ширина верхней из которых 23—30 см, нижней 53—55 см) (Ковалева 1977: 62). «Никаких следов вертикальных стоек или колонн» открыто не было, «что, конечно, не является утверждением их абсолютного отсутствия» (Ковалева 1977: 62). Следы парапета преграды обнаружены не были. Вместе с тем В. М. Ковалева допускала, что парапет мог отсутствовать в конструкции преграды изначально (Ковалева 1977: 62—64).

После разборки в церкви Рождества Богородицы конструкций иконостаса XVIII в. были получены новые данные, позволившие В. Д. Сарабья-

нову уточнить некоторые положения реконструкции В. М. Ковалевой. Было выявлено, что конструкция преграды включала «невысокий барьер», располагавшийся «в проеме алтарной арки, вплотную к ее западной грани» (Сарабьянов 2000: 317). Высота барьера не восстанавливается, но, как предположил В. Д. Сарабьянов, она соответствовала верхней границе «полотенец», изображенных на цокольной части столбов, и составляла около 130 см.

Единственное, согласно В. Д. Сарабьянову, тябло сечением около 25×25 см покоилось на высоте около 500 см над уровнем древнего пола на воздушных связях, прикрепленное к ним в центральной своей части, вероятно металлическими крюками. Оно примыкало к западным граням предалтарных столбов и пересекало здание с севера на юг. Тябло не имело креплений в боковых стенах церкви, у которых его «тяжелые концы были лишь подперты узкими столбцами» (Сарабьянов 2000: 318, 319).

В. Д. Сарабьянов предположительно относит сооружение преграды церкви Рождества Богородицы ко времени около 1122 г. (до росписи храма в 1125 г.) (Сарабьянов 2000: 319).

Никольский собор на Ярославовом дворище в Новгороде

В Никольском соборе на Ярославовом дворище в Новгороде в полу между предалтарными столбами были открыты следы двух деревянных алтарных преград домонгольского времени (Булкин 2002: 271). Нижний брус первоначальной преграды собора имел «округлую» форму сечения, а брус более поздней преграды, сооружение которой было связано с большими ремонтными работами, проведенными в храме, — прямоугольную (Булкин 2002: 271).

Церковь Благовещения на Мячине в Новгороде

В церкви Благовещения на Мячине в Новгороде (рис. 24) алтарная преграда располагалась только перед центральной апсидой. В цемяночном полу XII в. между предалтарными столбами по линии их западных граней был открыт прямоугольный в сечении (14–15×14 см) канал для деревянного бруса преграды (в кладку столбов брус заведен не был). На боковых стенках канала сохранились отпечатки фактуры древесины. Следы вертикальных стоек обнаружены не были. Высота парапета, фиксируемая по гнездам для верхней горизонтальной его доски в кладке столбов, — 110—115 см. Возможно, с конструкцией алтарной преграды был композиционно объединен брус воздушной связи, располагавшийся на высоте 478 см от уровня пола XII в. Брус сдвинут от оси столбов на запад и «отстоит от их западной грани на 15 см» (Ковалева 1977: 58). Сечение бруса — 19×21 см (Сарабьянов 2000: 323).

Церковь Пантелеймона в Новгороде

При археологическом исследовании церкви Пантелеймона в Новгороде (рис. 25) между предалтарными столбами была открыта «длинная впа-

дина шириной 15—16 см и глубиной 6—7 см, очевидно, след деревянного бруса алтарной преграды» (Арх. ИА. Р-1, д. 6935, л. 5, 6). Западная граница линии преграды совпадала с западными гранями столбов (РА ИИМК. Ф. 35, оп. 1. 1978, д. 4, л. 1). Вероятно, преграда была сооружена лишь перед центральной апсидой (место возможного расположения преграды перед северной апсидой было вскрыто раскопками, но на полевом чертеже никаких следов преграды в северном нефе не обозначено, не упомянуты они и в отчете; южная апсида и восточная часть южного нефа в площадь раскопа не вошли).

Церковь Спаса-Нередицы в Новгороде

Следы преграды в церкви Спаса-Нередицы в Новгороде были открыты в «диаконнике». На высоте около 400 см от уровня пола XII в., между южной стеной храма и юго-восточным столбом, сохранился фрагмент тябла (длиной 297 см) прямоугольного сечения (16×19 см). Тябло, установленное в процессе возведения здания, было вмонтировано в кладку предалтарных столбов заподлицо с их западными гранями (Ковалева 1977: 59). Торцы тябла крепились в боковых стенах храма (Сарабьянов 2000: 321).

Следы нижнего горизонтального бруса преграды в виде отпечатков волокон древесины в древнем цемяночном полу были открыты у западной грани юго-восточного столба. Толщина бруса 19—20 см (Ковалева 1977: 60).

В церкви Спаса-Нередицы сохранились и следы вертикальных конструкций преграды: на западной грани тябла — гнезда для двух стоек, одна из которых вплотную примыкала к юго-западному углу южного предалтарного столба (стойка отпечталась на его цемяночной обмазке), а вторая располагалась в 30 см от южной стены храма. Размеры гнезд на тябле — 13-14×16×4-5 см (Ковалева 1977: 59, 60). Отпечаток еще одной вертикальной конструкции сохранился на цемяночной обмазке северо-западного угла южного предалтарного столба. По мнению В. Д. Сарабьянова, это след «столбца» барьера преграды, высотой около двух метров (Сарабьянов 2000: 321).

Успенская церковь в Старой Ладогe

Следы деревянных алтарных преград были зафиксированы при реставрационном обследовании двух старолadoжских церквей XII в. — Успенской и Георгия. Преграды обоих храмов располагались только перед центральными апсидами и состояли из не соединенных между собой вертикальными деревянными конструкциями барьера и тябла.

В Успенской церкви барьер преграды, судя по отпечаткам его столбиков на фресковом грунте, был смещен на 5 см к востоку от западной грани предалтарных столбов. Располагавшееся еще восточнее, на высоте около 360 см над уровнем древнего пола, необычно широкое, составленное из двух положенных рядом брусьев тябло было заведено в кладку столбов, о чем свидетельствуют сохранившиеся гнезда сечением 35×65 см

(Сарабьянов 2000: 324).

Церковь Георгия в Старой Ладогe

В церкви Георгия в Старой Ладогe отпечатки столбцов шириной около 14—15 см, обнаруженные на штукатурке предалтарных столбов, свидетельствуют о том, что здесь барьер преграды располагался на одной линии с их западными гранями (Лалазаров 2002: 105; Сарабьянов 2000: 323). На цемяночном полу был зафиксирован отпечаток горизонтального бруса преграды длиной 278 см (Лалазаров 2002: 105). Роль тябла, вероятно, играла балка воздушной связи, располагавшаяся на высоте около 370 см над уровнем древнего пола, смещенная относительно барьера на 35 см на восток (Сарабьянов 2000: 323; Лалазаров 2002: 106).

Церковь Дмитрия Солунского в Пскове

Из дерева были сооружены и алтарные преграды псковских храмов XII в. При археологическом исследовании церкви Дмитрия Солунского (рис. 28), проведенном В. Д. Белецким, «в цемяночном полу в подкупольной части... на линии западных сторон восточных столбов, между ними, обнаружена узкая, в 18 см шириной полоса, где цемяночной заливки не было», заполненная углем (Арх. ИА. Р-1, д. 3038, л. 13). Полоса древесного угля перед боковыми апсидами в полевом отчете не упомянута.

Собор Ивановского монастыря в Пскове

При реставрационном обследовании соборов Ивановского и Мирожского монастырей в Пскове по сохранившимся в кладке XII в. гнездам была определена высота крепления тябла преград над уровнем древнего пола храмов: тябло (сечение 35×35 см) преграды собора Ивановского монастыря проходило «от южной стены к северной по наружной линии алтарных столбов» (Михайлов 1988: 99) на высоте около 500 см над уровнем древнего пола (Сарабьянов 2000: 322).

Спасский собор Мирожского монастыря в Пскове

Тябло преграды Спасского собора Мирожского монастыря в Пскове располагалось перед центральной апсидой храма на высоте 470—500 см (Сарабьянов 2000: 324).

Таким образом, «весьма значительная высота», отмеченная В. М. Ковалевой как отличительная особенность новгородских деревянных алтарных преград XII в. (Ковалева 1977: 64), была характерна для всей новгородской архитектурной школы этого времени.

Смоленская земля

Церковь Ивана Богослова в Смоленске

Галереи церкви Ивана Богослова в Смоленске (**рис. 30**) сохранили фрагменты редких, если не уникальных, для древнерусского домонгольского зодчества алтарных преград из плинфы, оштукатуренных и расписанных. Никаких следов деревянных конструкций, дополняющих кирпичную кладку, при археологическом исследовании зафиксировано не было (Воронин, Раппопорт 1979: 123, 125, 126; Арх. ИА. Р-1, № 2287, л. 8, 9). В северной галерее толщина кладки преграды — 21—22 см, ширина входа в алтарь — 79 см. На небольших сохранившихся участках грунта под росписью различимы следы охристой и зеленой краски.

В южной галерее алтарная стенка сохранилась на высоту около метра. Толщина ее кладки — 22—24 см, ширина входа в алтарь — 72 см. Со стороны, обращенной в наос, алтарную преграду покрывали «полилития» и изображения крупных красно-коричневых ромбов, кругов и треугольников на белом или зеленом фоне (Воронин 1977: табл. 55, 56; Воронин, Раппопорт 1979: 125, 126, рис. 58, 59).

С северной стороны от преград в толще восточных торцовых стен галерей были устроены полукруглые ниши, вероятно, предназначавшиеся для совершения проскомидии. Сохранившаяся в южной галерее на стене под нишей фреска составляла единый ансамбль с росписью алтарной преграды (Воронин, Раппопорт 1979: 125, 126).

Церковь Василия на Смядыни в Смоленске

Следы преграды в церкви Василия на Смядыни в Смоленске (**рис. 32**) были открыты в 1909 г. И. Ф. Борщевским. Материалы этих раскопок кратко опубликовала Е. Н. Клетнова, заметившая по поводу алтарной преграды храма, что она «кстати сказать почти совсем не сохранилась» (Клетнова 1910: 166). И. Ф. Борщевским на основании данных раскопок был составлен план храма, на котором преграда была обозначена перед центральной апсидой (в западных закрестьях предалтарных столбов) (Фотоарх. ИИМК. I. 76694). Н. Н. Воронин и П. А. Раппопорт полагали, что преграда церкви была деревянной (Воронин, Раппопорт 1979: 158).

Собор на Протоке в Смоленске

Следы алтарной преграды, располагавшейся по всей ширине здания — от южной до северной стены, были зафиксированы в соборе на Протоке в Смоленске (**рис. 33**). Преграда «читается в плане по вырубленной в известковом полу полосе шириной 35—40 см, проходящей по линии западных закрестий восточных столбов. Отсутствие фундамента позволяет думать, что преграда, скорее всего, была деревянной. Она входит в западные закрестья столбов и крепились в них. Как показала тщательная расчистка юго-западного закрестья юго-восточного столба, здесь делались какие-то сейчас непонятные крепления. Ставился ли в угол какой-либо вертикальный брус для крепления преграды, мы не знаем: отпечатков дерева на штукатурке нет — она совершенно гладкая. Рядом с закрестьем встречены обломки известкового раствора с отпечатками на их

тыльной стороне вертикальных кругляшей диаметром 6—8 см*. Их назначение неясно. Не имитировала ли деревянная преграда каменную с ее архитравом на колоннах. Боковые части преграды выступали к западу от плоскости столбов на 45—50 см, об этом говорят расширенные здесь и регулярные по очертаниям выбоины пола. Преграда частично закрывала роспись столба. По-видимому, боковые преграды были сдвинуты к северной стене (здесь вырубка кончается, не дойдя до стены) и к южной. Южный проход заняла гробница... В ее северной стенке есть углубление — в растворе отпечатались грани вертикальной деревянной стойки и торец горизонтального бруса порога преграды» (Воронин 1977: 21).

Церковь на Воскресенской горе в Смоленске

Из дерева была сооружена и преграда церкви на Воскресенской горе в Смоленске (рис. 35, 2) (Раппопорт 1982: 88, 89; Воронин, Раппопорт 1979: 243; Арх. ИА. Р-1, № 2972, л. 5). Следы преграды («перерыв росписи в юго-западном углу диаконника и загиб ее штукатурной основы к северу, т. е. на преграду» (Воронин, Раппопорт 1979: 243)) были зафиксированы в южной апсиде храма. Публикуя материалы археологического исследования памятника, Н. Н. Воронин и П. А. Раппопорт отметили ширину преграды — 28 см и то, что она «проходила перед восточной парой столбов» (Воронин, Раппопорт 1979: 243).

Таким образом, в трех из четырех памятников Смоленска, в которых были открыты следы алтарных преград, они были деревянными. Возможно, в их конструкциях повторялась идея «высоких» каменных преград «с архитравом на колоннах» (Воронин 1977: 21).

Черная Русь

Нижняя церковь в Гродно

В Нижней церкви в Гродно следы алтарной преграды сохранились в виде проходящей перед восточной парой столбов полосы угля шириной 25 и глубиной 15—20 см (Воронин 1954: 114—117). В северном нефе полоса угля в полу продолжалась вдоль северной стены храма. Вероятно, преграда имела боковые крылья, повернутые вдоль боковых стен здания на запад (симметричный участок пола в южном нефе разрушен погребениями).

При расчистке линии преграды, в особенности у столбов, было собрано множество железных гвоздей, костылей и крючьев, по-видимому, скреплявших деревянную раму преграды и служивших, как полагал исследовавший Нижнюю церковь Н. Н. Воронин, для подвески икон и пе-

* В связи с этим Н. Н. Воронин упоминает, что «подобная подробность» была отмечена им и в церкви на Воскресенской горе (Воронин 1977: 110—113).

лен. Здесь же было отмечено большое количество расплавленного свинца (Воронин 1954: 117).

С убранством алтарной преграды Н. Н. Воронин связывал и многочисленные медные пластинки, найденные по линии расположения преграды и рядом с нею. На одной из пластин, сохранивших следы золочения, был изображен святой, вероятно Феодот или Иоанн Богослов, в медальоне в обрамлении плетеного орнамента. Н. Н. Воронин отметил сходство стиля и техники исполнения этой пластины с двумя другими, также происходящими из Нижней церкви (раскопки И. Йодковского и З. Дурчевского). Первая из этих пластин, с изображением апостола Павла, имела отверстия для гвоздей, что свидетельствует о том, что она крепилась на некую основу. Другая, с изображением Св. Симеона, завершалась полукольцевым вырезом, который мог использоваться для ее привешивания (Воронин 1954: 117, 118).

В угольном заполнении линии преграды в полу была найдена и целая серия фрагментов «фигурно-вырезных пластин с гравированным орнаментом и обломки круглых медных обоймиц с загнутым внутрь верхним краем и отогнутым наружу нижним с отверстиями для гвоздей» (загнутый верхний край является, по мнению Н. Н. Воронина, креплением для «круглых вставок») (Воронин 1954: 118). Н. Н. Воронин отметил, что обоймица почти точно совпадает по размеру с круглым вырезом на пластине с изображением апостола Петра: «Обоймицы, очевидно, частью соединялись с пластинами в единое целое» (Воронин 1954: 118). Н. Н. Воронин полагал, что обоймицы, закреплявшиеся на самой преграде или на иконах, были украшены вставками цветного стекла, также найденными на полу храма (раскопки И. Йодковского). Вставки, выпукло-плоские или выпукло-вогнутые, имели закраины для соединения с гнездами обоймиц. Большинство вставок круглой формы, но были найдены также овальные, ромбообразные, прямоугольные (молочно-зеленые с коричневыми разводами и одноцветные светло-зеленые, зеленые, черно-синие) (Воронин 1954: 118).

К убранству алтарной преграды Н. Н. Воронин предположительно отнес пластину с розеткой и орнаментом «книжного характера», а также фрагмент литой медной полосы-«скобы» с фигурными прорезями, которая могла использоваться для крепления деревянных частей преграды (на ее оборотной стороне отлит паз, «как бы для доски, прижимавшейся этой „скобой“») (Воронин 1954: 118).

Суммировав эти многочисленные, но фрагментарные материалы, Н. Н. Воронин предложил следующую реконструкцию декора преграды Нижней церкви: «Пластина с изображением Павла могла включаться в горизонтальный бордюр с фигурным нижним краем, сочетающийся со вставками цветных стекол в обоймицах. Такой фриз мог „оковывать“ икону или помещаться на горизонтальной тяге самой преграды. Пластина с изображением Симеона относится к иной системе; ее верхний край криволинейный, на нем сохранилась часть выступа от полукруглого выреза как бы для подвешивания вещи, к оковке которой принадлежала пластина, — такой вещью могла быть, например, лампада или маленький

хорос с деревянным ободом. Пластина с изображением Феодота не сохранила своих краев, и судить, как и к чему она была прикреплена, мы не можем. Отметим лишь, что только Симеон изображен в фас; Павел и Феодот, изображенные в полоборота с жестом моления, могли входить в состав композиции деисусного характера. Остальные фрагменты фигурных пластин, возможно, оковывали резные части преграды, какие-либо колонки с „дыньками“ и т. п. Одна из пластин — угольник — оковывала, вероятно, угол иконы. Стилистическое единство всех описанных фрагментов и тождество их технического исполнения свидетельствуют, что все они — лишь жалкие, утерьявшие богатый покров „жженого золота“ остатки единого, искусно выполненного богатого ансамбля алтарной преграды. В него включались шитые пелены и иконы. Возможно, что некоторые из икон были мозаичными. Найдены... три выпавших мозаичных кубика — два золотых на сургучеобразной основе, третий — охровый на белой основе» (Воронин 1954: 118, *примеч.*).

Безусловным является существование в XII в. в Нижней церкви алтарной преграды, представляющей собою сложную деревянную конструкцию, основа которой была украшена накладными золочеными пластинами с гравированными изображениями святых и орнаментов, обоймицами с цветными стеклянными вставками.

Галицкая земля

Успенский собор в Галиче

Косвенные свидетельства существования каменной алтарной преграды были открыты при исследовании Успенского собора в Галиче (Пастернак 1944: 123, 124). В камнях, отнесенных Я. Пастернаком к ее конструкции, был вытесан неглубокий уступ цоколя. В одном из камней сохранилось отверстие, которое Я. Пастернак счел следом от столбика царских врат (Пастернак 1944: *табл. V, б*).

Церковь в Василёве

От алтарной преграды церкви в Василёве сохранился фундамент из необработанных камней (к сожалению, в публикации материалов археологического исследования памятника не указано точное местоположение этого фундамента) (Логвин, Тимошук 1961: 41).

2

Приведенный обзор данных, полученных при археологических и реставрационных исследованиях памятников древнерусской церковной архитектуры конца X—начала XIII в., показывает, что в большинстве случаев возможно выделение признаков, весьма поверхностно характери-

зующих конструкции алтарных преград:

- материал,
- расположение,
- высота.

Материал

Наиболее общий из этих признаков, устанавливаемый для большинства памятников, — материал. В трех из пяти храмов XI в., в которых были открыты фрагменты и следы алтарных преград, они были выполнены из камня (табл. I) (Спасский собор в Чернигове, Софийский собор в Киеве, Успенский собор Печерского монастыря в Киеве); в одном случае (Спасский собор в Чернигове) камень, вероятно, сочетался с деревом. В двух памятниках (Софийский собор в Новгороде, Борисоглебский собор в Чернигове) преграды были сооружены из *дерева*. Каменные преграды реконструируются как преграды-порттики — с парапетом, архитравом, колоннами, — известные в византийской архитектуре этого времени. Материалы исследования Софии Новгородской позволяют сделать вывод о том, что и ее деревянные преграды повторяли тип каменных конструкций киево-черниговских памятников.

Мозаики церкви архангела Михаила в Киеве, созданные в самом начале XII в., сохранили в сцене «Евхаристии» изображение алтарной преграды без колонн и архитрава, с низким парапетом (Лазарев 1966: табл. 4б). Здесь мы, вероятно, сталкиваемся с временным отставанием иконографии от реальных архитектурных форм. Отметим, что аналогичные наблюдения, касающиеся иконографии византийских кивориев, сделаны К. Весселем (Wessel 1973: 1061), а по наблюдениям А. И. Кирпичникова, русский иконописец XVII в. «изображая интерьер храма пишет не высокий иконостас, а Деисус», то есть алтарную преграду (Кирпичников 1839: 2). Иконография, изначально исходя из реальных форм, на определенном этапе эти формы «канонизирует», сдерживая их развитие в изображении. Таким образом, алтарная преграда в виде низкого парапета на памятниках изобразительного искусства XI—XII вв. не противоречит основанному на натуральных данных представлению о характерности для архитектуры этого времени преград-портиков.

Парапет алтарной преграды на Михайловской мозаике покрыт распространенной во фресковой живописи «полилитией», где она служит имитацией камня. Возможно, и в Михайловской «Евхаристии» этот прием использовался для обозначения мраморных плит парапета преграды (такой же прием применен, например, в изображении темплона на миниатюре Евангелия XI в. Paris. gr. 74 (Лазарев 1966: табл. 69)). Предположение, что на мозаике изображена кирпичная преграда, украшенная фреской, маловероятно, так как кирпичные алтарные преграды не были характерны для домонгольской архитектуры.

В XII—начале XIII в. основным материалом для сооружения древнерусских алтарных преград становится *дерево* (в семнадцати из двадцати одного учтенного памятника). Для этого времени деревянные алтарные

преграды известны в Среднем Поднепровье (Кирилловская церковь в Киеве, церковь Апостолов в Белгородке), на Северо-Востоке (собор Рождественского монастыря во Владимире), Северо-Западе (церковь Рождества Богородицы в Антониевом монастыре, Никольский собор на Ярославовом дворище, церкви Благовещения на Мячине, Спаса-Нередицы, Пантелеймона в Новгороде, церкви Успенская и Георгия в Старой Ладого, церковь Дмитрия Солунского, собор Ивановского монастыря, Спасский собор Мирожского монастыря в Пскове), в Смоленске (церкви Василия на Смядыни, собор на Протоке, церковь на Воскресенской горе), Гродно (Нижняя церковь).

В двух храмах XII—начала XIII в. (собор Рождества Богородицы в Боголюбове, церковь в Василёве) открыты следы *каменных* алтарных преград. Эти памятники относятся к Владимиро-Суздальской и Галицкой школам, развивавшимся под влиянием романской архитектуры, обусловившим формирование традиции белокаменного строительства в домонгольской Руси.

Еще в двух памятниках этого периода — Благовещенская церковь в Чернигове, Успенский собор в Галиче — каменные архитектурные детали, найденные переотложенными, атрибутируются как фрагменты преград предположительно (в связи с этим отметим, что ни в одном другом архитектурном центре XII в. традиция использования резного камня в убранстве построек из плинфы не была развита так, как в Чернигове).

Преграды церкви Ивана Богослова в Смоленске и, возможно, Спасской церкви в Переяславе-Хмельницком были сложены из *плинфы*.

Расположение

Расположение преграды только *перед центральной апсидой*, впервые зафиксированное в памятниках XI в., известно на протяжении всего домонгольского периода. Преграды, *пересекающие храм*, сооружают со времени не позднее первой половины XII в. Они зафиксированы как в трехапсидных, так и в одноапсидных памятниках Поднепровья (церковь Апостолов в Белгородке), Северо-Запада (церкви Рождества Богородицы в Антониевом монастыре, Спаса-Нередицы в Новгороде, собор Ивановского монастыря в Пскове), Смоленска (церковь на Воскресенской горе (?), Понеманья (Нижняя церковь в Гродно).

Зависимость расположения алтарной преграды по линии З—В *от формы предалтарных столбов* отмечена в памятниках с *прямоугольными, квадратными, Г-Т-образными* столбами. В этих случаях западная граница преграды, как правило, совпадает с западными гранями столбов (церкви Рождества Богородицы в Антониевом монастыре, Благовещения на Мячине, Спаса-Нередицы, Пантелеймона в Новгороде, Георгия в Старой Ладого, собор Ивановского монастыря, церковь Дмитрия Солунского в Пскове).

В соборе Рождества Богородицы в Боголюбове, с его *круглыми колоннами*, преграда проходит западнее их предалтарной пары, то есть колонны не связаны с преградой конструктивно.

Зафиксировано четыре варианта расположения алтарной преграды относительно предалтарных столбов *крестчатой* формы (рис. 8):

западная граница алтарной преграды совпадает с западными гранями боковых лопаток предалтарных столбов (Софийский собор в Киеве, церковь Василия на Смядыни в Смоленске);

западная граница алтарной преграды проходит восточнее западных граней боковых лопаток предалтарных столбов (Софийский собор в Новгороде);

западная граница алтарной преграды проходит восточнее торцов западных лопаток предалтарных столбов (Борисоглебский собор в Чернигове);

западная граница алтарной преграды проходит западнее торцов западных лопаток предалтарных столбов (церковь Апостолов в Белгородке, собор на Протоке, церковь на Воскресенской горе в Смоленске).

Высота

Высоты основных элементов конструкции преград (парапет, тябло) определены (достоверно или предположительно) лишь в девяти случаях (табл. II). Как следует из приведенных данных, древнерусские деревянные преграды XII в. в среднем более чем на метр превосходили каменные преграды XI в., высота которых определялась традициями «классического» византийского темплона, не превышавшего 350 см (Сарабьянов 2000: 325, 326).

Ограниченная выборка памятников XII в., при этом относящихся к одной архитектурной школе — новгородской, не позволяет сделать вывод о том, насколько «высокие» преграды (приближающиеся к 4 м и более) были характерны:

для деревянных преград других древнерусских архитектурных школ XII в.,

для древнерусских каменных преград XII в.

Решение этих вопросов превышает возможности натуральных данных, которыми мы располагаем.

3

Рассмотрим в контексте истории алтарных преград некоторые *памятники древнерусской резьбы по дереву*. Прежде всего это Олонецкое тябло (218×12×3 см), украшенное выполненными в плоском рельефе поименованными изображениями Св. Георгия, Ильи Пророка, Распятия с предстоящими, а также серафимов, херувимов и двух зооморфных фигур. В нескольких местах на дереве видны следы гвоздей для крепления. Опубликовавший тябло В. Щепкин отметил его северное происхождение и на основании иконографии, характера написания букв и «фонетики» надписей датировал XIII в. (Щепкин 1908). В. Н. Лазарев также отнес тябло к памятникам новгородского круга XIII в. (Лазарев 1971: 133, примеч. 36).

Э. С. Смирнова датировала тябло XVI в., отметив при этом, что, возможно, оно является упрощенной репликой некогда существовавших на Руси резных деревянных алтарных преград (Смирнова 1976: 356, 357). Таким образом, в случае принятия более ранней датировки можно рассматривать Олонецкое тябло как уникальный памятник, дающий представление о резном декоре древнерусских алтарных преград, их иконографической программе.

Свидетельством развитой традиции резьбы по дереву в домонгольской Руси служат находки, сделанные при археологических исследованиях Новгорода, других древнерусских городов. Из новгородского слоя происходят дубовые колонны, датированные Б. А. Колчиным 40—80-ми годами XI в. (Колчин 1971: табл. 9—12). Колонны украшены орнаментом, выполненным в низком рельефе, как и изображения Олонецкого тябла. В Новгороде были найдены и многочисленные балясины, фрагменты орнаментированных досок, которые обычно относят к жилой застройке средневекового города. При этом следует отметить, что в памятниках XII—XIV вв. на территории Македонии известны деревянные преграды, тябла которых составлялись из двух резных орнаментированных досок (медальоны с изображением крестов, птиц, розеток, растительные и геометрические орнаменты), располагавшихся одна над другой и соединявшихся фигурными балясинами (Sotiriou 1930: 173, 174).

Для рассмотрения истории и эволюции алтарных преград чрезвычайно важен вопрос о месте и роли в их убранстве *икон*. Большинство исследователей относят их появление на византийском темплоне к послеиконоборческому периоду (при этом К. Манго полагает, что иконами, мозаичными или живописными, был украшен темплон базилики Св. Артемия в Константинополе первой четверти VII в. (Mango 1979: 43)). Для нас важно, что помещение икон на алтарные преграды к моменту их появления на Руси несомненно.

«Для византийцев алтарная преграда, высеченная из мрамора и украшенная драгоценными шелковыми завесами, представляла *самодовлеющую* (курсив мой. — Т. Ч.) эстетическую ценность» и не спешила, по выражению В. Н. Лазарева, превращаться в «простую *подставку* (курсив мой. — Т. Ч.) для икон» (Лазарев 1971: 125, 126). Это было обусловлено прежде всего материалом, использовавшимся для сооружения византийского темплона. Мрамор подразумевал в качестве основного декоративного приема рельеф. Дерево естественной сочеталось с росписью. Поэтому ведущая роль в развитии живописного убранства алтарных преград, по-видимому, принадлежала деревянным конструкциям, на которых расписной эпистилий занял место резного архитрава.

В. Н. Лазарев полагал, что в Византии деревянные преграды в XI—XII вв. сооружались в «самых бедных храмах» (Лазарев 1971: 125). На Руси алтарные преграды из дерева получили более широкое распространение и в XII—начале XIII в. преобладали над каменными и кирпичными конструкциями. Сооружение деревянных преград в кафедральных, княжеских, монастырских храмах требовало соответствия их интерьерам —

стенописи, богатой утвари, дорогим тканям.

Деревянные архитектурные элементы преград расписывались. Так, согласно одному из протоколов заседания Императорской Археологической комиссии 1910 г., в церкви Спаса-Нередицы в Новгороде еще в начале XX в. сохранялась заведенная в гнезда столбов горизонтальная деревянная балка с росписью (Изв. ИАК: 10). Однако главную роль в живописном убранстве древнерусских деревянных преград должны были играть иконы. Как отметила И. А. Стерлигова, уже в домонгольское время, именно «драгоценные иконы... олицетворяют собою главную красоту церкви» (Стерлигова 2000: 66).

Проблема икононого убранства древнерусских преград рассматривалась в трудах Е. Е. Голубинского (Голубинский 1872; 1904) и В. Н. Лазарева (Лазарев 1946; 1951; 1971). Материалы симпозиума «Иконостас. Происхождение — Развитие — Символика» осветили развитие этой темы в современной историографии. «Никакая другая тема, — отмечал в 1991 г. Х. Бельтинг, — не занимает новейших исследователей икон в такой степени, как историческое развитие... иконостаса» (цит. по: Бельтинг 2002: 257*).

Сохранившиеся древнерусские иконы домонгольского периода столь малочисленны и представляют собою столь незначительную часть созданных в этот период памятников станковой живописи, что не могут служить полноценным источником для реконструкции живописного убранства алтарной преграды. Но даже на основании этого крайне ограниченного круга памятников можно предположить существование в домонгольский период на древнерусских преградах Деисусов, как в виде триумфаториев, так и состоящих из отдельных иконных досок: «Спас Эммануил с архангелами» (72×129 см, конец XII в.) (Государственная Третьяковская галерея 1995: 63, 64); «Спас, Богородица, Иоанн Предтеча» (61,5×146,5 см, первая треть XIII в.) (Государственная Третьяковская галерея 1995: 65, 66); «Ангел Златые власы» (38,8×48,8 см, начало XII—начало XIII в.) (Живопись 1974: 29—31).

О развитости деисусных композиций в домонгольское время свидетельствуют новгородские Софийские фрески 1144 г., включавшие семифигурный Деисус (Штендер 1980: 91, 92), бармы Каменнородского клада конца XII—начала XIII в., украшенные девятифигурной Деисусной композицией, в которую входили и древнерусские святые Борис и Глеб (Корзухина 1954: 105, 134).

Еще Е. Е. Голубинский обратил внимание на то, что в древнерусских письменных источниках алтарную преграду именуют *Деисусом*. Термин *тябло*, соответствующий греческому *темплон*, использовался русскими авторами в том случае, если речь шла о византийском храме (Голубинский 1904: 211). С. А. Усов, рассматривая семантику греческого слова *Деисус*, отметил, что под ним в Византии подразумевали непременно несколько икон и не использовали этот термин для обозначения изображений Иисуса и других персонажей Деисусной композиции, выполненных

* Belting H. Bild und Kult. Munchen, 1991.

на одной доске (такие композиции в византийских источниках назывались *тримофориями* или *триморфами* (Усов 1887: 53)). Возможно, употребление на Руси слова *Деисус* отразило одну из особенностей древнерусских алтарных преград, отличавших их от византийских темплов, на которую указал Е. Е. Голубинский: предпочтительность Деисусов, каждый персонаж которых изображался на отдельной доске, тримофориям. Обособление элементов тримофориев, превращение их в ансамбль из нескольких досок в убранстве древнерусских преград произошло, по мнению Е. Е. Голубинского, не позднее XI—начала XII в. (Голубинский 1872: 581), то есть именно в тот период, когда начинает складываться собственно древнерусский тип алтарной преграды.

Из убранства преграды может происходить и икона с изображением Св. Николы из Свято-Духова монастыря в Новгороде (52,5×67 см, середина XIII в.) (Смирнова 1976а: 150—156). Основанием для этого предположения служит существование традиции помещения иконописных изображений святых на византийские темпловы, а также включение регистров с изображением святителей в роспись алтарных апсид древнерусских домонгольских храмов, фресковые циклы которых стали одним из важнейших источников формирования живописной программы иконостаса (Духан 1988: 70, 71). «Никола» из Духова монастыря является редким сохранившимся образцом иконы, относящейся, возможно, к формировавшемуся местному чину древнерусских преград.

К числу предполагаемых храмовых образов местного чина могут быть предположительно отнесены «Дмитрий Солунский» из Дмитрова (108×156 см, конец XII—начало XIII в.) (Государственная Третьяковская галерея 1995: 66, 67); «Успение Богоматери» из Успенского Десятинного монастыря под Новгородом (128×155 см, начало XIII в.) (Государственная Третьяковская галерея 1995: 57—59); «Апостолы Петр и Павел из Белозерска (90×139 см, XII—первая половина XIII в.) (Живопись 1974: 27, 28), «Св. Георгий» из Георгиевского собора Юрьева монастыря под Новгородом (142×230 см, 30—40-е гг. XII в.) (Государственная Третьяковская галерея 1995: 45—47).

В местный чин могли также входить «Благовещение Устюжское» (168×238 см, 30—40-е гг. XII в.) (Государственная Третьяковская галерея 1995: 47—50); «Великая Панагия» (144×229 см, около 1114 г. — начало XIII в.) (Живопись 1974: 40—45); «Богоматерь Боголюбская» (105×185 см, около 1158 г.) (Живопись 1974: 37—39).

О существовании праздничных икон на алтарной преграде храма русского монастыря Св. Пантелеймона на Афоне свидетельствуют монастырские акты XII в. («*темплон святой церкви один с золотою резьбой имеет Господские праздники*») (Акты 1873: 55).

Интересно рассмотреть параграф описи монастырского имущества 1143 г., посвященный иконам. Первыми среди «святых икон» названы икона «Пресвятая Богородица», две иконы с изображением Христа и Деисус. Затем упоминаются «Господские праздники» темплона и девяносто «других икон». Возможно, и названные первыми поименованные иконы (Богородичная, с изображением Христа и Деисус), в отличие от

девьяноста «других икон», также относились к убранству преграды, составляя его местный и Деисусный чины. Справедливо предположить, что резная с золочением преграда храма афонской обители, хранящей не менее ста икон, могла иметь сложное живописное убранство. Отметим, что изучение русских афонских актов позволило В. Мошину сделать вывод о существовании в XII в. на Афоне высокого иконостаса (Мошин 1950: 36).

Свидетельством живописного убранства древнерусских преград служат царские врата, демонстрирующие развитость живописной композиции уже в XIII в. (к этому времени относятся древнейшие из сохранившихся царских врат; они происходят из Кривецкого погоста на Северной Двине (Смирнова 1976а: 166—170)).

Увеличение числа икон в регистрах, увеличение числа самих регистров на алтарных преградах должно было не противоречить развитию богослужебного обряда, а, возможно, именно обрядом, его эволюцией и обуславливаться. Одна из тенденций развития богослужебной практики средневизантийского времени выразилась в том, что «литургия постепенно делается все более обособленной... недоступной, невидимой» (Mathews 1982: 127). Молящиеся становились свидетелями все меньшего числа действий, происходящих в алтаре. Эти изменения в литургической практике, обозначившиеся, по мнению Т. Мэтьюза, не позднее второй половины XI в., определили и соответствующие изменения в церковной архитектуре. К ним Т. Мэтьюз отнес появление «непрозрачных» алтарных преград, то есть превращение преграды из условной границы между бемой и наосом, позволяющей мирянам видеть происходящее в алтаре, в сооружение, препятствующее этому (Mathews 1982: 127).

Следует отметить, что, независимо от истории восточнохристианской литургии, основываясь на данных об алтарных преградах Сербии и Македонии, А. Грабар определяет XII в. как «период общей трансформации» темплона, сутью которого стало появление на преграде регистра местных икон, заполнение ими интерколумниев (Grabar 1961: 22).

Недостаточная изученность древнерусской литургии X—XIII вв., в особенности ее обрядовых сторон, не позволяет установить, какую роль в процессе эволюции иконного убранства преград могла играть официальная церковная регламентация. В то же время мы не знаем и «никаких распоряжений относительно введения высоких иконостасов в церквях и в московский период» (Успенский 1901: 37).

«Общую трансформацию» темплона необходимо рассматривать и в контексте церковной истории, что могло бы составить сюжет отдельного исследования. Не ставя перед собой задачи раскрытия этой темы, отметим лишь, что тенденция усиления сакрализации византийской литургии, сокрытия ее основных моментов от мирян и, как следствие этого, изменение в храмовой архитектуре приходится на период, следующий непосредственно за разделением христианской церкви на православную и католическую. Это событие обусловило в культовом зодчестве процессы, в результате которых сформировались столь различные организмы — православный и католический храмы. Именно XI—XII века явились, по выражению И. Мейендорфа, временем «медленного... отчуждения между

церквями» в обрядовых и уставных вопросах (Мейендорф 1990: 37).

Одной из основных, если не главной отличительной особенностью православного храма становится иконостас. Формирование высокого иконостаса относят к послемонгольскому времени, связывая первые его образцы с рублевской эпохой. Домонгольская алтарная преграда долгое время отсекалась от этого процесса, что было связано с недостаточной изученностью преград конца X—начала XIII в. и с установившимся еще в историографии XIX в. противопоставлением иконостасов московского времени домонгольским преградам. Недолговечность дерева, материала, из которого выполнялось большинство русских преград XII—начала XIII в., разрушения, которым подверглось большинство домонгольских храмов, почти полное уничтожение фонда древнерусских домонгольских икон — все это сделало задачу воссоздания облика преград чрезвычайно сложной. Отметим при этом, что не сохранилось и ни одного иконостаса московского времени старше XVII в. (Ильин 1966: 79). Тем не менее рассмотрение материалов, полученных при архитектурно-археологических исследованиях древнерусских храмов, памятников древнерусской иконописи и их сопоставление с византийскими аналогами позволяет предположить, что именно в XII—начале XIII в. древнерусская преграда начинает превращаться в сложный живописный ансамбль.

В архитектуре раннего московского периода нашли свое продолжение и каменные домонгольские преграды Владимиро-Суздальской земли. Вероятно, отражением этой традиции являются алтарные стенки конца XIV—начала XV в., сооружавшиеся в храмах Нижнего Новгорода, Старицы, Москвы, Троице-Сергиева и Саввино-Сторожевского монастырей (Ильин 1966: 82). Так, белокаменная стенка Рождественского собора Саввино-Сторожевского монастыря первоначально была украшена резным архитравом, пилястрами, то есть «на глухую стенку была наложена декорация, имитирующая сквозную преграду» (Бетин, Шередега 1982: 53). Л. В. Бетин и В. И. Шередега рассматривают преграду Рождественского собора Саввино-Сторожевского монастыря как переходную форму от «сквозных» алтарных преград к «глухим» стенкам московских храмов (Бетин, Шередега 1982: 53).

Таблица I

Алтарные преграды. Материал

	Памятник	Дата	Материал
1	Софийский собор в Киеве	перв. пол. XI в.	камень
2	Успенский собор Печерского мон. в Киеве	втор. пол. XI в.	камень (?)
3	Кирилловская церковь в Киеве	перв. пол. XII в.	дерево (?)
4	Церковь Апостолов в Белгородке	кон. XII в.	дерево
5	Спасская церковь в Переяславе-Хмельницком	нач. XII в.	плинфа (?)
6	Спасский собор в Чернигове	перв. пол. XI в.	камень + дерево
7	Борисоглебский собор в Чернигове	кон. XI в.	дерево
8	Собор Рождественского мон. во Владимире	кон. XII в.	дерево

9	Собор Рождества Богородицы в Боголюбове	втор. пол. XII в.	камень
10	Церковь Бориса и Глеба в Кидекше	сер. XII в.	дерево
11	Софийский собор в Новгороде преграда главного алтаря преграда придела Иоанна Предтечи	сер. XI в. сер. XI в.	дерево дерево

Окончание таблицы I

	Памятник	Дата	Материал
	преграда придела Рождества Богородицы	XII в.	дерево + камень (?)
12	Церковь Рождества Богородицы в Антониевом мон. в Новгороде	нач. XII в.	дерево
13	Никольский собор на Ярославовом дворище в Новгороде	<i>преграда</i> первоначальная нач. XII в.; <i>преграда</i> втор. пол. XII в.	дерево дерево
14	Церковь Благовещения на Мячине в Новгороде	кон. XII в.	дерево
15	Церковь Спаса-Нередицы в Новгороде	кон. XII в.	дерево
16	Церковь Пантелеймона в Новгороде	нач. XIII	дерево
17	Успенская церковь в Старой Ладоге	сер.—втор. пол. XII в.	дерево
18	Церковь Георгия в Старой Ладоге	втор. пол. XII в.	дерево
19	Церковь Дмитрия Солунского в Пскове	перв. пол. XII в.	дерево
20	Собор Ивановского мон. в Пскове	перв. пол. XII в.	дерево
21	Спасский собор Мирожского мон. в Пскове	сер. XII в.	дерево
22	Церковь Ивана Богослова в Смоленске	втор. пол. XII в.	плинфа
23	Церковь Василия на Смядыни в Смоленске	кон. XII в.	дерево
24	Собор на Протоке в Смоленске	кон. XII в.	дерево
25	Церковь на Воскресенской горе в Смоленске	нач. XIII в.	дерево
26	Нижняя церковь в Гродно	кон. XII в.	дерево
27	Успенский собор в Галиче	сер. XII в.	камень (?)
28	Церковь в Василёве	нач. XIII в.	камень

Таблица II

Алтарные преграды. Высота основных элементов конструкции

	Памятник	Дата	Материал	Барьер (см)	Архитрав- Тябло (высота распо- ложения над уровнем дре- внего пола) (см)
1	Софийский собор в Киеве	перв. пол. XI в.	камень	—	около 350
2	Успенский собор Пе- черского мон. в Киеве	втор. пол. XI в.	камень (?)	—	«выше» 302

3	Церковь Рождества Богородицы в Антониювом мон. в Новгороде	нач. XII в.	дерево	130 (?)	500
4	Церковь Благовещения на Мячине в Новгороде	кон. XII в.	дерево	110— 115	478 (?)

Окончание таблицы II

	Памятник	Дата	Материал	Барьер (см)	Архитрав-Тябло (высота расположения над уровнем древнего пола) (см)
5	Церковь Спаса-Нередицы в Новгороде	кон. XII в.	дерево	—	400
6	Успенская церковь в Старой Ладоге	сер.—втор. пол. XII в.	дерево	—	360
7	Церковь Георгия в Старой Ладоге	втор. пол. XII в.	дерево	—	370
8	Собор Ивановского мон. в Пскове	перв. пол. XII в.	дерево	—	около 500
9	Спасский собор Мирожского мон. в Пскове	сер. XII в.	дерево	—	470—500

Глава II

Престолы

Наиболее сакрализованное сооружение церковного интерьера — престол: «он есть не только жертвенник, но и трапеза, питающая верующих бессмертной пищею, и престол, на котором восседает сам Христос, и гроб или вместилище останков святых» (Красносельцев 1881: 264). Уже в раннехристианское время престолы приобретают «определенную и однообразную форму» (Красносельцев 1881: 271), но эти «определенность» и «однообразие» не породили строгого канона конструкции. Среди восточнохристианских престолов — престолы-столы, престолы-ковчег, престолы-блоки.

Престолы-*столы* (**рис. 9**) (горизонтальная верхняя плита опирается на один или несколько — четыре, пять — столбов, реже на две стенки; вероятно, наиболее древний тип христианского алтаря (Wessel 1963: 113)) известны в раннехристианских памятниках, на латинском Западе, но прежде всего характерны для восточнохристианской архитектурной традиции (Braun 1924: 187). Предписываемая верхним доскам престолов (трапезам) прямоугольная форма определяет расположение опор.

Появление престолов-*ковчег* (**рис. 10, 1, 3, 4**) (горизонтальная верхняя плита покоится на основании из трех или четырех стенок, образующих квадратную или прямоугольную в плане конструкцию) связывают с устройством в их внутреннем пространстве погребений (Braun 1924: 191).

В отличие от престолов-ковчег престол-*блок* (**рис. 10, 2**) представляет собою сплошную кирпичную или каменную кладку, прямоугольную или квадратную в плане, покрытую плитой. Размеры верхней плиты престолов совпадают с размерами основания или, как правило, несколько превосходят их (Braun 1924: 220).

Материал, из которого сооружались престолы, в сочинениях восточнохристианских канонистов вплоть до начала XIV в. не регламентируется. Известны престолы из камня, кирпича, металла, дерева (Braun 1924: 115).

1

В первоначальном виде не сохранился ни один древнерусский престол домонгольского времени (следует отметить, что очень немного престолов этого периода известно в памятниках византийского круга в целом). Фрагменты или следы престолов открыты при археологических исследованиях в более чем тридцати древнерусских храмах XI—начала XIII в. (рис. 4—6).

Киевская земля

Софийский собор в Киеве

Мы не располагаем никакими достоверными археологическими данными о домонгольских престолах Софийского собора в Киеве (рис. 14). По описанию Павла Алеппского, в XVII в. в соборе были алтари, посвященные Св. Софии (центральная апсида); архангелу Михаилу (крайняя южная апсида); Св. Георгию, патрону строителя собора — князя Ярослава Мудрого (крайняя северная апсида) (Лебединцев 1878а: 68). Стенопись собора позволила Д. В. Айналову и Е. К. Редину предположить, что в апсиде, непосредственно примыкающей к центральной с южной стороны, мог располагаться придельный алтарь, посвященный Иоакиму и Анне, а в апсиде, соседствующей с центральной с севера, — апостолу Петру (Айналов, Редин 1889: 10). П. Г. Лебединцев также полагал, что уже при первом освящении собора в нем было несколько престолов (при этом П. Г. Лебединцев отметил и существование «мнения», согласно которому, изначально в Софии был только один алтарь; основным аргументом сторонников этого «мнения» была «одноалтарность» Софии Константинопольской, явившейся образцом для киевского кафедрального собора (Лебединцев 1878а: 69; 1882: 10, 11)).

О существовании традиции придельных алтарей в храмах домонгольской Руси свидетельствуют древнерусские письменные источники. Так, согласно летописям, придельный алтарь Иоанна Предтечи существовал в XII в. в Успенском соборе Печерского монастыря в Киеве; в Софии Новгородской в конце XII в. были приделы Рождества Богородицы и Свв. Иоакима и Анны. В грамоте новгородского князя Всеволода Мстиславича, данной в 1135 г. новгородскому храму Иоанна Предтечи, упоминается «придел святого Захария на полатах» (Лебединцев 1878а: 68). По мнению А. В. Поппэ, придельный алтарь, посвященный Св. Клименту, был в Десятинной церкви в Киеве (Поппэ 1968: 87).

В 1940 г. в Георгиевском приделе Софийского собора М. К. Каргером были проведены археологические работы, в отчете о которых отмечено, что «древнего престола не сохранилось вовсе» (РА ИИМК. Ф. 35, оп. 1. 1940, д. 123, л. 6). Ранее, в 1936 г., был раскопан Михаилоархангельский придел (сведения об этих работах были включены М. К. Каргером в от-

чет 1940 г.). Древний престол придела в полевом отчете не упомянут (отмечено, что «в полукружии апсиды пола не было», что исключало даже возможность установления местоположения и размеров престола), но в перечень находок включено несколько шиферных плит и «по-видимому, остатки какого-то разрушенного погребения (2 берцовые и 2 бедренные кости)» (РА ИИМК. Ф. 35, оп. 1. 1940, д. 123, л. 8).

Напомним, что Михайловский придел находится в крайней южной апсиде собора. Как отмечает Э. С. Смирнова, «южная сторона храма связывалась в византийской и вообще христианской теологии с райским блаженством и грядущим воскресением», а также с образом архангела Михаила, культ которого, имевший «многочисленные оттенки», включал и тему загробной жизни (Смирнова 2000: 279, 280). Этим объясняется посвящение архангелу Михаилу, почитавшемуся как «проводник душ усопших в загробном царстве», храмов-усыпальниц (Смирнова 2000: 279, 280). Приделы архангела Михаила, в которых «часто устраиваются погребения выдающихся лиц» (Смирнова 2000: 279), могли быть отражением этой же традиции. Таким образом, найденные в южной апсиде Софийского собора в Киеве шиферные плиты и кости, вероятно, являлись остатками саркофага и погребения, как и предполагал М. К. Каргер.

Но эти находки могли относиться и к придельному престолу — ковчегу. Напомним, что именно с устройством погребений внутри престолов связывается появление конструкции этого типа (Braun 1924: 191), фрагментами которой и могли быть найденные в южной апсиде собора шиферные плиты (престол-ковчег из шиферных плит известен в архитектуре Чернигова конца XI в.). О существовании традиции сооружения престолов над погребениями в домонгольской Руси свидетельствуют и данные археологического исследования церкви Дмитрия Солунского в Пскове (Белецкий 1971: 277).

Главный престол Софии Киевской неоднократно обновлялся. Для того, чтобы открыть фрагменты или следы его первоначальной конструкции, необходимо было устранить многочисленные наслоения, разобрать существовавший к моменту раскопок престол. Между тем исследования М. К. Каргера в центральной апсиде, судя по полевому отчету, носили ограниченный характер. Тем не менее здесь, согласно полевой описи, было найдено более тридцати фрагментов мрамора домонгольского времени (РА ИИМК. Ф. 35, оп. 1. 1940, д. 123, л. 15, 16), часть которых — *in situ* (три мраморных порога и плиты, которыми облицована стена над синтроном). Использование мрамора в оформлении порогов и облицовке стен дает основание предположить, что и престол главного алтаря был выполнен из этого наиболее дорогого и редкого из применяемых строителями собора камня.

Касаясь вопроса об использовании поделочного камня при сооружении престолов Софии Киевской, следует еще раз упомянуть шиферные плиты хоров собора. Как уже отмечалось, Ю. А. Нельговский предположил, что часть этих плит первоначально была включена в конструкции алтарной преграды, кивория или амвона (Нельговский 1959: 18). Добавим, что плиты равно могли быть использованы и в конструкции престола.

Церковь на Владимирской улице в Киеве

В центральной апсиде церкви на Владимирской улице в Киеве в 1833 г. К. Лохвицким был открыт «подпрестольный камень цельный малиновый» (Лохвицкий 1836: 267) (шифер?) — плита-основание престола. Плиту К. Лохвицкий обозначил на плане (Каргер 1961: *рис.* 82), относительно точности которого М. К. Каргером были высказаны сомнения (Каргер 1961: 219). На чертеже К. Лохвицкого плита-основание имеет размеры 209×216 см (ориентирована по линии С—Ю).

В 1974 г. Н. В. Холостенко привел сведения о том, что на плите из церкви на Владимирской улице сохранились «следы мест заделки четырех столбиков престола, а между ними отверстие с бортиком для крышки тайника» (Холостенко 1974: 201). При этом Н. В. Холостенко сослался на публикацию К. Лохвицкого 1836 г., в которой следы столбиков и тайник не упомянуты. Вероятно, Н. В. Холостенко видел эту плиту сам или пользовался неизвестным нам источником, но в своей статье 1974 г. ошибочно сослался на заметку К. Лохвицкого. Если сведения, приведенные Н. В. Холостенко, достоверны, то тип престола церкви на Владимирской улице очевиден: его верхняя плита опиралась на четыре угловых столба на общем каменном основании, под которым помещалась мощеница.

Успенский собор Печерского монастыря в Киеве

Киево-Печерский Патерик свидетельствует о том, что престол Успенского собора Печерского монастыря в Киеве был каменным, со столбами-опорами («каменная плита и столбики для устройства престола») (Художественная проза 1957: 181). Количество опор в Патерике не уточняется, но П. Г. Лебединцев описал древний престол собора как состоящий из мраморной плиты на четырех мраморных столбиках (Лебединцев 1886: 11). Приводимые П. Г. Лебединцевым конкретные подробности заставляют сожалеть о том, что он не ссылается на источник своих сведений. Тем более, что вопреки утверждению П. Г. Лебединцева, что престол был мраморным (возможно, терминологическая неточность: примеры использования слова «мрамор» как некоего общего названия для поделочных камней встречаются в работах XIX в.), есть основания полагать, что он был сооружен из шифера.

При археологических работах в центральной апсиде Успенского собора были открыты каменные архитектурные детали, из которых с престолом XI в. Н. В. Холостенко связал шиферную плиту (88×123 см; использована вторично в престоле XVII—XVIII вв.) и шиферный столб, нижняя часть которого сохранилась на высоту около 50 см (согласно реконструкции Н. В. Холостенко, всего престол собора имел пять столбов-опор) (Холостенко 1967: 60; 1975: 127, *рис.* 18). Столб, прямоугольный в сечении (14×18 см), был заглублен в грунт на 20 см и закреплен на растворе (Холостенко 1974: 200). Вокруг столба была сделана «выстилка», характер которой неясен (Холостенко 1975: 60). Сопоставляя сведения

Патерика и данные исследований Н. В. Холостенко, можно предположить, что престол Успенского собора представлял собой конструкцию, состоящую из плиты, опирающейся на столбы, но в отличие от престола церкви на Владимирской улице, вероятно, не имел общей для всех столбов-опор плиты-основания.

У открытого при раскопках столба престола был устроен «тайник», связанный, по мнению Н. В. Холостенко, с обрядом заложения храма (Холостенко 1974: 200). При сооружении нового престола в XVII в. «тайник» был потревожен, но от него сохранились «крышка» и «разбитый древнерусский горшочек с мощами-косточками» (Холостенко 1974: 200).

Фрагменты шиферных «столбиков» и плиты, «сколотой с восточной стороны», были найдены в северной апсиде Успенского собора (Холостенко 1967: 64). Н. В. Холостенко рассматривал эти находки как части конструкции жертвенника. К западу от столбиков была зафиксирована «вымостка в виде полукруга, сделанная из древнего раствора (XI в.)... сверху сильно закопченная» (Холостенко 1967: 64). В центре вымостки была найдена нижняя часть «горшка», заполненного углем. «Горшок был заделан на растворе в выстилку и нижней частью входил в нижележащий грунт» (Холостенко 1967: 64). Таким образом, «горшок» был конструктивно связан с «вымосткой», а она, в свою очередь, с шиферными столбиками (Холостенко 1967: 64).

В связи с этим отметим, что конструкции в северных апсидах храмов не обязательно являются жертвенниками, так как могли быть и придельными престолами. Закрепление функций жертвенника и диаконника за боковыми апсидами, регламентация их расположения относительно главного алтаря (северная апсида — жертвенник, южная — диаконник) происходит в восточнохристианской церкви в поздневизантийское или поствизантийское время (Descœudres 1983: 156—159). В XI—XII вв. это разделение существует, но в виде складывающейся традиции. А. Е. Мусиным было сделано примечательное наблюдение об «отсутствии для XII—XV вв. терминов „жертвенник“ и „диаконник“» в письменных источниках для обозначения северной и южной апсид храмов (Мусин 1999: 14).

Одна апсида могла сочетать функции жертвенника и придельного алтаря (в этом случае роль жертвенника исполняли, например, ственные ниши). Вместе с тем найденный в северной апсиде собора сосуд с углями можно рассматривать как свидетельство того, что она использовалась как жертвенник — обряд проскомидии со времени не позднее IX в. включал приготовление кадила (Descœudres 1983: 96, 97), с чем и могло быть связано угольное заполнение «горшка».

Церковь архангела Михаила в Киеве

В центральной апсиде церкви архангела Михаила в Киеве был открыт прямоугольной формы престол из плинфы, размером 148×188 см (Ивакин 1999: 41), ориентированный, вероятно, по линии С—Ю.

Кирилловская церковь в Киеве

При исследовании интерьера Кирилловской церкви в Киеве (рис. 15) было выявлено, что первоначальный престол храма был сложен из плинфы. В «центре» престола были обнаружены «нижняя часть деревянного столба-креста и около него разграбленный в XV в. тайник» (Холостенко 1974: 201). Вероятно, Кирилловский престол, исходя из наличия у него полого «центра», следует отнести к престолом-ковчегам, состоящим из четырех плинфяных стенок. Этот тип престола, один из ранних образцов которого был зафиксирован в Кирилловской церкви, стал наиболее распространенным в древнерусской архитектуре XII—начала XIII в. Судя по чертежу, опубликованному исследовавшим церковь Н. В. Холостенко, основание престола было квадратным (около 150×150 см) (Холостенко 1960: 7, рис. 1). Престолы-ковчег, как и престолы-столы, поднимались на платформу. Такая плинфяная платформа была зафиксирована и в Кирилловской церкви (Холостенко 1960: 5—9).

Поскольку Кирилловская церковь была построена артелью, пришедшей в Киев из Чернигова (Раппопорт 1986: 149), можно предположить, что тип престола-ковчеха был принесен сюда черниговскими строителями.

Церковь Апостолов в Белгородке

Описывая раскопанную в 1909 г. церковь Апостолов в Белгородке (рис. 16, 1), В. В. Хвойко упомянул «место престола, отмеченное двумя рядами уложенных здесь кирпичей» (Хвойко 1913: 13), а Н. Д. Полонская отметила, что в то время, как пол всей центральной апсиды храма был покрыт майоликовыми плитками, «под престолом пол вымощен неполновыми кирпичами с заостренной одной из коротких сторон» (Полонская 1911: 11). Все эти конкретные детали дают основание рассматривать план церкви Апостолов из отчета В. В. Хвойко как достоверную фиксацию. На плане престол имеет форму креста с широкими рукавами (РА ИИМК. Ф. 1. 1909, д. 96, рис. 79). Размеры престола (план В. В. Хвойко без масштаба, размер восстановлен по сопоставлению с данными обмеров стен и столбов церкви) — около 200×280 см (ориентирован по линии З—В). Исходя из этих размеров, превосходящих средние размеры престолов, можно предположить, что на плане обозначено основание платформы, на которой возвышался несохранившийся престол. Вместе с тем следует отметить, что, возможно, на плане без масштаба дано лишь условное обозначение престола.

Переяславльская земля

Спасская церковь в Переяславе-Хмельницком

Престол-блок был открыт в апсиде Спасской церкви в Переяславе-Хмельницком (рис. 17). Нижняя часть престола, сложенного из плинфы, сохранилась на высоту около полуметра (Каргер 1953: 6—8; 1954: 14).

Престол невелик — 56×71 см (ориентирован по линии С—Ю), что обусловлено небольшими размерами, подчеркнутой камерностью Спасской церкви. Престол оштукатурен, но не расписан, хотя не только стены храма, но и его синтрон были покрыты росписью. Отметим, что кирпичные престолы, украшенные фреской, известны как на Руси, так и в памятниках византийского круга — престол церкви на Окопном кладбище в Смоленске (РА ИИМК. Ф. 35, оп. 1. 1967, д. 143, л. 4), церковь Георгия в Курбиново в Македонии (Бычков 1983: 23, *рис. 1*) и др.

В убранстве Спасской церкви был использован шифер (сохранились *in situ* плиты порога, отделяющего алтарь от наоса). Верхняя плита престола также могла быть выполнена из этого камня. Обычная форма плиты прямоугольная, но в алтарях небольших церквей она могла быть и квадратной. Поскольку плита должна быть того же размера, что и основание престола, или несколько больше (Braun 1924: 245, 250, 251), размеры несохранившейся напестольной плиты Спасской церкви, вероятно, приближались к 60-65×75-80 см.

В восточной стене наоса, с обеих сторон от входа в алтарь, были устроены полукруглые в плане, украшенные фреской ниши. Северная ниша (ширина — 90, глубина — 46 см), вероятно, служила жертвенником; южная (ширина — 96, глубина — 58 см) могла предназначаться для хранения литургической утвари. Ниши располагались на высоте 70—75 см от уровня древнего пола, что могло соответствовать высоте престола церкви.

Воскресенская церковь в Переяславе-Хмельницком

При раскопках Воскресенской церкви в Переяславе-Хмельницком (*рис. 18*) был открыт престол-ковчег из плинфы. Сохранились его фундамент и один ряд кладки стенок (Каргер 1954: 23, *рис. 11*; РА ИИМК. Ф. 35, оп. 1. 1953, д. 67, л. 46, 47; 1953, д. 68, л. 2—10). Престол прямоугольный в плане, размером 80×135 см (ориентирован по линии С—Ю), сложен в той же технике (равнослойная), что и стены церкви. С западной стороны к нему примыкала прямоугольная «выкладка» из плинфы без фундамента, сохранившаяся на один ряд, размером 60×135 см (ориентирована по линии С—Ю) (РА ИИМК. Ф. 35, оп. 1. 1953, д. 67, л. 46). Возможно, это своеобразная ступень (отметим, что обычная ширина ступеней плинфяных престолов около 20 см). Кладка могла быть связана и с более поздним расширением престола.

В северной апсиде Воскресенской церкви была открыта конструкция из плинфы, сохранившаяся на два ряда кладки и занимавшая восточную часть апсиды, вписываясь в ее полукружие (длина основания «сегмента» кладки по линии С—Ю — 102 см). М. К. Каргер отметил, что назначение этой «кладки» «осталось невыясненным» (Каргер 1954: 23, 29). Расположение сегментообразной в плане конструкции в северной апсиде дает основание предположить, что она служила столом-жертвенником или придельным престолом «без обхода».

П. А. Раппопорт полагал, что Спасская и Воскресенская церкви были возведены артелью, построившей Кирилловскую церковь в Киеве и при-

шедшей в первой половине — середине 40-х годов XII в. в Переяславль (Раппопорт 1993: 51). В этом случае можно сделать вывод о том, что одна строительная артель могла использовать разные типы престолов. Их форма не регламентировалась, как видно на примере двух переяславльских памятников, и местной епархиальной традицией.

Чернигово-Северская земля

Спасский собор в Чернигове

В центральной апсиде Спасского собора в Чернигове под развалом престолов XVII и XII вв. найдены «остатки первоначального... От него сохранились остатки шиферного столба, поставленного на основание из шиферной плиты, через которую он был пропущен в забутовку в грунт и фрагменты его шиферных плит» (Холостенко 1974: 199). Верхняя плита престола XI в. крепилась на центральном и, как полагает исследовавший памятник Н. В. Холостенко, единственном столбе-опоре. Подпрестольная шиферная плита треснула «в процессе послестроительной осадки» и просела (Холостенко 1974: 200).

В подпрестольной плите была обнаружена крышка тайника (10×16 см), расположенного к северу от столба. Подобные плиты-основания престолов с отверстиями для мощниц известны как в древнерусских, так и в византийских памятниках (Холостенко 1974: 200, 201; Macridy 1964: 249—278). В ненарушенном, опущенном в грунт тайнике был найден серебряный ларец-мощница, размером 8×12×5,5 см, с прочеканенными на крышке именами «тех, чьи частицы мощей вложены в ларец: Пантелеймон, Акакий, Маккавей» (Холостенко 1974: 200, 201, рис. 2). Следует отметить, что это единственный случай нахождения мощей в древнерусском домонгольском престоле в непотревоженном состоянии.

Мощи с IV в. — «необходимая и узаконенная» принадлежность христианского престола, что неоднократно подтверждалось соборными постановлениями (Никольский 1894: 798). Местоположение мощей в престоле строго не регламентировалось; оно конкретизировалось лишь в случае архиерейского освящения, чин которого также не был единообразен. Согласно одному из таких чинов, «мощи святых полагают под престолом в особо устроенном ящике» (Никольский 1894: 798). К. Вессель отмечал, что для восточнохристианской церкви помещение мощей в верхнюю плиту престола или непосредственно под нее не было характерно. Традиционные ларцы-реликварии, располагаемые *под* престолами или в *нишах их центральных столбов-опор* (Wessel 1963: 119).

Шиферный престол Спасского собора пострадал «в одном из ранних разрушений при пожаре» (Холостенко 1974: 199). В XII в. на плите-основании первоначального престола был сооружен новый, из плинфы XI в.

Борисоглебский собор в Чернигове

Престол в центральной апсиде Борисоглебского собора в Чернигове (рис. 19, 1) относится к типу престолов-ковчегов. Он состоял из пяти шиферных плит, соединенных в паз (четыре плиты служили основанием, на которое опиралась пятая, верхняя плита, украшенная резным орнаментом). Престол был найден разобранным под полом XVII в. (Холостенко 1967а: 196).

Борисоглебский престол — самый ранний из зафиксированных престолов-ковчегов и представляет собою переходный тип от шиферных престолов-столов XI в. к плинфяным престолом-ковчегам XII в. Смену типа престола, возможно, следует связывать с появлением в Чернигове новой строительной артели.

Церковь во Вщиже

Престол из плинфы был открыт в центральной апсиде церкви во Вщиже (рис. 20) (Памятники 1850: 33; Уваров 1910: 387, рис. 129). Судя по тому, что, как было выявлено при раскопках, внутри престола была «сделана сзади печурка, где найдены кости животных» (Памятники 1850: 33), престол имел внутреннюю камеру (тип престола-ковчуга). Сооружение в нем «печурки» относится, вероятно, к 1238 г. (Памятники 1850: 39). Форма и размеры престола восстанавливаются по чертежу, опубликованному А. С. Уваровым (Уваров 1910: 387, рис. 129), — квадратный, 87×87 см. В северной апсиде церкви во Вщиже, по данным чертежа, был открыт жертвенник или придельный престол (43×53 см; ориентирован по линии С—Ю).

При повторном исследовании храма в 1940 г. Б. А. Рыбаковым никакие данные об убранстве алтаря, в том числе и о престоле, получены не были (Рыбаков 1953: 75—120; РА ИИМК. Ф. 35, оп. 1. 1940, д. 19).

Рязанская земля

Борисоглебский собор в Старой Рязани

Лишь дважды в памятниках XII—начала XIII в. отмечены престолы-стола. Фрагмент одного из них был открыт в центральной апсиде Борисоглебского собора в Старой Рязани (рис. 21). Основание престола в виде двух ориентированных по линии З—В невысоких параллельных стенок было выполнено из камня. Судя по чертежу автора раскопок Д. Тихомирова, расстояние между стенками — около 60 см (при этом сам Д. Тихомиров отмечает, что расстояние это равно половине аршина, то есть 35,5 см) (Тихомиров 1844: 11, рис. III; Монгайт 1955: 788, рис. 44). Другие примеры подобной конструкции среди древнерусских престолов XII—начала XIII в. не зафиксированы.

Владими́ро-Сузда́льская земля

Собор Рождественского монастыря во Владимире

«Следы трех строительных этапов», один из которых безусловно относится к домонгольскому времени, были выявлены при исследовании престола собора Рождественского монастыря во Владимире (Отчет о работах во Владимире 1999: 25, 26). От древнейшей части квадратного в плане престола (190×190 см) сохранились белокаменные блоки «нижнего яруса», уложенные на песчаную подсыпку (Отчет о работах во Владимире 1999: 25).

Новгородская земля

Софийский собор в Новгороде

Среди древнерусских домонгольских престолов наиболее подробно изучен и опубликован престол Софийского собора в Новгороде (рис. 23) (Штендер 1968: 83—88). Открытые раскопками фрагменты престола Г. М. Штендер отнес ко времени не ранее XII в. Датировка основана на стратиграфии памятника: «принимая во внимание бесспорное единство раствора под престолом, в кладке ступени престола и под плитами основания мозаичного пола, можно заключить, что все они одновременны, но не первоначальны, так как возникли с более поздними мозаичными полами» (мозаичный пол Софийского собора Г. М. Штендер датировал XII в.) (Штендер 1968: 87, 88).

Престол «представляет собой плиту на пяти каменных столбах (верхняя плита заменена в XIII в.), для которых основанием служила опорная плита — подпрестольный камень. Соединения вертикальных и горизонтальных элементов делались в „шип“ с зачеканкой щелей свинцом. Вокруг престола была устроена ступень с заглублением в центральной части (ковчег)» (Штендер 1968: 87). Ступень была сложена из плинфы (сохранились отпечатки нескольких кирпичей). Размеры каменной плиты основания — 132×192×6 см. Расстояние между столбами, судя по чертежу, опубликованному Г. М. Штендером (Штендер 1968: 97), по линии С—Ю — около 105 см, по линии З—В — около 60 см.

Центральный столб сохранился полностью. Он выполнен из известняка, его высота — 126 см. Шип столба, входящий в паз верхней плиты престола, овального сечения. Поверхность камня отшлифована. С восточной стороны в столбе была устроена ниша, предназначавшаяся для мощей (как уже отмечалось, помещение мощей в нишах в столбах-опорах престолов К. Вессель рассматривает как одну из особенностей восточно-христианского обряда (Wessel 1963: 119)). Ниша вытянута по вертикали. Ее ширина — около 10 см, высота не определяется, так как нижняя часть ниши закрыта кирпичной обкладкой столба, выполненной в XIII в. (верх-

няя граница ниши располагается на 70 см ниже верхней грани столба). Сечение всех пяти столбов прямоугольное: центрального — 11×15 см, угловых — 8×21 см (все столбы ориентированы по линии С—Ю) (Штендер 1968: 84).

В 1211 г. была заменена верхняя плита престола, столбы-опоры были обложены кирпичом, оштукатурены и покрыты «фресковой росписью „политии“, имитирующей флорентийскую мозаику белых, красных, желтых и черных тонов» (Штендер 1968: 84). Сечение столбиков по кирпичной кладке 34×41-46 см, размеры верхней плиты — 98-99×175-176 см. Обновление престола в начале XIII в. Г. М. Штендер связывал с именем Добрыни Ядрейковича (архиепископа Антония), который в 1211 г. возвратился в Новгород из Константинополя и, как полагал Г. М. Штендер, «привез с собою меру „гроба Господня“ в виде ленты (175 см. — *Г. III.*) с концами, запечатанными сургучом» (Штендер 1968: 88). Эта «мера», возможно, и стала эталоном для верхней плиты престола. Вместе с тем, отмечает Г. М. Штендер, 175 см — это и так называемая «мерная сажень», один из самых распространенных в Древней Руси модулей (Штендер 1968: 88).

Все работы в Софийском соборе в начале XIII в., связанные с престолом (дату этих работ Г. М. Штендер, независимо от того, был ли к ним причастен Добрыня Ядрейкович, устанавливает на основе стратиграфии и особенностей кирпича, использованного при обновлении престола), не затронули типа его конструкции и лишь несколько изменили внешне.

Сохранение типа престола XII в. при проведении работ в соборе в начале XIII в., характерность престолов-столов на столбах-опорах для XI в. и смена этой традиции в XII в. престолами иных типов, в том числе и в новгородских памятниках (престол-ковчег/блок), позволяют предположить, что форма стола на пяти опорах была для Софийского престола начальной.

Следы «квадратного» (Штендер, Сивак 1995: 297) «древнейшего каменного престола» (северная грань длиной около метра) были открыты и в приделе Иоанна Предтечи Софийского собора (Штендер 1982: 13, *рис. 2б*; см. также: Жервэ 1999: 7).

Церковь Спаса-Нередицы в Новгороде

В центральной и северной апсидах церкви Спаса-Нередицы в Новгороде «были открыты сложенные из плинфы и плитнякового камня первоначальные престола: два прямоугольных столбика, сохранившиеся на разную высоту... удалось обнаружить крышки престолов, вытесанные из известняка и имеющие характерные канты на лицевой поверхности и отпечатки от кладки столбиков на тыльной стороне» (Седов 2002: 69).

Церковь Благовещения на Мячине в Новгороде

Размеры престола церкви Благовещения на Мячине в Новгороде (*рис. 24*) — 115×155 см (ориентирован по линии С—Ю) (Ковалева 1977: 56).

Церковь Пантелеймона в Новгороде

«Основание небольшого квадратного престола» (60×60 см) было открыто в центральной апсиде церкви Пантелеймона в Новгороде (**рис. 25**) (РА ИИМК. Ф. 35, оп. 1. 1978, д. 4, л. 1, 15; Арх. ИА. Р-1, № 5935а, рис. 3). Этот сооруженный из плинфы престол (стенки сложены в один кирпич) относится к типу ковчегов. Имел ли престол фундамент, неизвестно, так как конструкция не была разобрана и прослежена в глубину.

Пятницкая церковь в Новгороде

В Пятницкой церкви в Новгороде «сохранились остатки... трех престолов» (Булкин 1986: 271).

Спасская церковь в Старой Ладогe

Наши представления о престолах новгородской школы XII—начала XIII в. расширяются благодаря памятникам Старой Ладогe. Так, в Спасской церкви (**рис. 26**), исследованной Н. Е. Бранденбургом, был открыт уникальный по своей конструкции для древнерусских храмов, возведенных в XII в., престол-стол на каменных столбах-опорах. В центральной апсиде сохранились *in situ* четыре столба «из местной плиты» (Бранденбург 1896: 125), при этом северо-восточный, вероятно, на полную высоту — около 110 см над уровнем древнего пола (все размеры восстанавливаются по архивному чертежу Н. Е. Бранденбурга: РА ИИМК. Ф. 1. 1886, д. 17, л. 104). Квадратные в сечении столбы заглублены в грунт на равном расстоянии друг от друга — около 60 см. Таким образом, длина сторон несохранившейся верхней плиты престола должна была приближаться к метру.

Обращает на себя внимание значительная высота опор престола. При этом высота открытого в северной апсиде «каменного жертвенника» (РА ИИМК. Ф. 1. 1886, д. 17, л. 104) более традиционная для подобных конструкций — 87 см. Размеры жертвенника в плане 85×117 см (ориентирован по линии С—Ю). Судя по чертежу Н. Е. Бранденбурга, «жертвенник» (изображен с западной стороны без разреза) относится к типу ковчегов или блоков. Называя «жертвенник» «каменным», Н. Е. Бранденбург мог подразумевать как кирпичную кладку, так и кладку из плитняка или их комбинацию. Восточнее жертвенника в северной апсиде открыт «помост» (62×117 см, ориентирован по линии С—Ю). Высота «помоста» неизвестна (Н. Е. Бранденбург отмечает лишь, что «помост» «невысокий») (РА ИИМК. Ф. 1. 1886, д. 17, л. 74).

Церковь на Ладожке в Старой Ладогe

В церкви на Ладожке в Старой Ладогe (**рис. 27**), также исследованной Н. Е. Бранденбургом, престол сохранился на полную высоту — 96 см (РА ИИМК. Ф. 1. 1886, д. 17, л. 81 об., 104; Бранденбург 1896: 127, табл. X). Престол был сложен из плинфы и оштукатурен. Его размеры (восстановле-

ны по архивному чертежу Н. Е. Бранденбурга) — 85×107 см (ориентирован по линии С—Ю). Верхняя плита престола, по определению Н. Е. Бранденбурга, «квадратная» (Бранденбург 1896: 127). Если Н. Е. Бранденбург терминологически точен, плита имела размеры не менее 107×107 см.

Церковь Георгия в Старой Ладогe

В церкви Георгия в Старой Ладогe в центральной апсиде на цемяночном полу были зафиксированы отпечатки «юго-восточного угла и участка северной грани» престола, что позволило определить его размеры по линии С—Ю — 102 см (размеры по линии З—В, по мнению исследовавшего памятник С. В. Лалазарова, скорее всего, составляли 82 см) (Лалазаров 2002: 106). Престол, вероятно, был сложен из плинфы (Лалазаров 2002: 106).

В боковых апсидах храма частично сохранились столообразные конструкции, также сложенные из плинфы и затертые цемяночным раствором. Они имеют сегментообразную форму и вплотную примыкают к стенам апсид. Внутри конструкции в северной апсиде, которая могла являться как жертвенником, так и придельным престолом «без обхода», была устроена ниша, неоднократно в древности ремонтировавшаяся (Лалазаров 2002: 107).

Церковь Дмитрия Солунского в Пскове

Квадратный престол-ковчег (100×100 см) сохранившийся на высоту 16—20 см, был открыт в центральной апсиде церкви Дмитрия Солунского в Пскове (рис. 28) (Белецкий 1966: 15; 1971: 272; Арх. ИА. Р-1, № 3038, л. 12, рис.18). К престолу примыкала ступень: с востока, севера и юга ширина ступени составляла 25 см, с запада — 15 см, ее высота — 22 см. Престол был сложен из плинфы в сочетании с известняковыми плитами, в то время как ступень — только из плинфы. Под престол был подведен фундамент, глубиной около 50 см, из обработанного известняка. Рядом с престолом были найдены многочисленные фрагменты штукатурки с фреской. Вероятно, престол был расписан (сведения, сообщенные В. Д. Белецким устно).

Престол в южной апсиде церкви Дмитрия Солунского (на атрибуции конструкции, открытой в южной апсиде, остановимся ниже), сложенный также из плинфы в сочетании с известняком, сохранился на пять рядов кладки (95×105 см, ориентирован по линии С—Ю). Судя по чертежу, этот придельный престол, как и главный, относился к типу престолов-ковчегов. Фундамента у престола не было, основанием ему служила двухрядная кладка из крупных известняковых плит (Арх. ИА. Р-1, № 3038, л. 12).

Под престолом была обнаружена пустая могильная яма. По мнению В. Д. Белецкого, именно здесь в 1138 г. был погребен князь Всеволод Мстиславович, останки которого в 1192 г. были перенесены в Троицкий собор Пскова. Престол, по наблюдениям В. Д. Белецкого, «однажды на

короткое время разбирался до уровня пола и затем вновь был сложен из того же материала и в той же технике» (Белецкий 1971: 277). В. Д. Белецкий полагал, что разборка престола была связана с перезахоронением князя (Белецкий 1971: 277). Погребение в южной апсиде свидетельствует о том, что апсида эта была не служебным помещением храма, а, вероятно, придельным алтарем. Можно предположить, что этот придельный алтарь, как и алтарь в крайней южной апсиде Софийского собора в Киеве, был посвящен архангелу Михаилу, покровителю душ усопших.

Конструкция, которая могла быть как жертвенником, так и придельным престолом, аналогичная по типу и технике кладки (сохранились три ее ряда) главному престолу церкви Дмитрия Солунского, была открыта также в северной апсиде храма (80×90 см, ориентирована по линии С—Ю) (Арх. ИА. Р-1, № 3038, л. 12).

Смоленская земля

Церковь Петра и Павла в Смоленске Бесстолпная церковь в детинце в Смоленске

В центральных апсидах церкви Петра и Павла (рис. 29) (Воронин, Раппопорт 1979: 77, 86, рис. 35; Арх. ИА. Р-1, № 3329а, рис. 5) и Бесстолпной церкви в детинце в Смоленске (рис. 31) (РА ИИМК. Ф. 35, оп. 1. 1964, д. 106, л. 7) обнаружены основания престолов из плинфы. К сожалению, не удалось определить тип престолов (блок или ковчег), что, вероятно, объясняется крайне фрагментарной сохранностью их конструкций. Размеры престолов близки: церковь Петра и Павла — около 100×120 см, Бесстолпная — около 80×120 см. С трех сторон (северной, южной, западной) к престолу Бесстолпной церкви примыкала ступень шириной 20—30 см (РА ИИМК. Ф. 35, оп. 1. 1964, д. 106, л. 7).

Церковь Ивана Богослова в Смоленске

В церкви Ивана Богослова в Смоленске (рис. 30) основания престолов (?) из плинфы, сохранившиеся на несколько рядов кладки, были открыты в обеих боковых апсидах храма. Длина сторон квадратной в плане конструкции в южной апсиде — 96—98 см, в северной (восстанавливаются только по линии С—Ю) — 89—90 см. К престолом примыкали ступени из плинфы, сложенные на глине, в отличие от основных конструкций, возведенных на цемянке. Ступени сохранились частично и зафиксированы с северной и восточной сторон. Ширина ступеней — 15—20 см, высота (зафиксирована только в северной апсиде) — 15—18 см (Сапожников 1998: 223, 224). Тип конструкции престолов — блок или ковчег — из-за их фрагментарной сохранности не уточнен.

Сооружение этих конструкций в боковых апсидах исследовавший их Н. В. Сапожников относит не к моменту постройки храма, а ко времени «переустройства» его интерьера (одновременно «были настланы новые полы, причем пол в центральной апсиде отличался своей красотой и богатством»), предположительно к 1177 г. (повторное вокняжение в Смоленске Романа Ростиславича, строителя церкви Ивана Богослова). Как справедливо отмечает Н. В. Сапожников, обновление и последующее освящение храма, приуроченные к возвращению князя из Киева, могли сопровождаться появлением новых, придельных, алтарей (Сапожников 1998: 226). Это дает основание для предположительной атрибуции конструкций в боковых апсидах церкви Ивана Богослова как престолов.

Придельные престолы из плинфы сохранились и в апсидах галерей храма. В северной галерее было обнаружено несколько рядов кладки основания престола размером 70×85 см (ориентирован по линии С—Ю) (Арх. ИА. Р-1, № 2287, л. 9). В северном плече восточной стены галереи — разрушенная полукруглая в плане ниша, шириной 75 см, вероятно, выполнявшая роль жертвенника придельного алтаря. В южной галерее найдено основание престола (сложено из обломков лекальной плинфы), размером 63×83 см (ориентирован по линии С—Ю) (Воронин, Раппопорт 1979: 137, *рис.* 63). В престоле с восточной стороны была устроена прямоугольная в плане ниша — 30×45 см (ориентирована по линии З—В). В глубине ниши в 20 см от восточной стенки престола было обнаружено углубление (13×15 см; ориентировано по линии З—В), вероятно, предназначавшееся для мощевика (Воронин, Раппопорт 1979: 124, *рис.* 57). К северу от апсиды, в толще восточной стены галереи, на высоте 80 см от уровня древнего пола, располагалась полукруглая в плане ниша, шириной 75 см (Воронин, Раппопорт 1979: 124, 125, *рис.* 57).

Церковь Василия на Смядыни в Смоленске

Престол-ковчег из плинфы был открыт и в церкви Василия на Смядыни в Смоленске (*рис.* 32). Согласно плану И. Ф. Борщевского, проводившего раскопки церкви, длина престола 107 см, ширина 75 см (ориентирован по линии З—В) (Фотоарх. ИИМК. О. 1776. 20; в связи с использованием данных этого плана отметим, что, по сведениям Н. Н. Воронина и П. А. Раппопорта, при раскопках храма в 1909 г. чертежи не выполнялись; на плане И. Ф. Борщевского из Фотоархива ИИМК даты нет). Престол сохранился на высоту 89 см (возможно, это изначальная его высота). С восточной стороны в нижней части престола — «прямоугольно-удлиненное отверстие» (ниша?) шириной 24 см, глубиной 27 см, высотой около 40 см (Клетнова 1912: 291). «Отверстие» несколько смещено от центральной оси престола З—В к северу. Нижняя часть «отверстия» была со временем закрыта «позднейшей заделкой» (Клетнова 1912: 291). Е. Н. Клетнова, опубликовавшая материалы раскопок церкви, предположила, что ниша в престоле могла предназначаться для запасных святых даров (Клетнова 1912: 291).

В северной апсиде церкви Василия были найдены остатки конструкции, которую Е. Н. Клетнова определяет как жертвенник (Клетнова 1912: 291). Размеры «жертвенника» (по плану И. Ф. Борщевского) — 70×75 см (ориентирован по линии С—Ю) (Фотоарх. ИИМК. О. 1776. 20). Высоту, на которую сохранился «жертвенник», упомянувшая его Е. Н. Клетнова не указывает.

Собор на Протоке в Смоленске

Престолы из плинфы были открыты в двух смоленских памятниках конца XII—начала XIII в. — собор на Протоке (рис. 33) и церковь на Окопном кладбище. Среди оснований для выводов о том, что два эти памятника были построены «в очень близкое время и, видимо, одной строительной артелью» (Воронин, Раппопорт 1979: 299), Н. Н. Воронин и П. А. Раппопорт отметили и особенности архитектуры их алтарей (Воронин, Раппопорт 1979: 298, 299).

Престол-ковчег в центральной апсиде собора на Протоке сохранился на пять рядов кладки (103×149 см; ориентирован по линии С—Ю). Со всех четырех сторон к престолу примыкала ступень шириной 33—39 см и высотой 12—14 см. Толщина его стенок, сложенных в один кирпич, — 26 см. Престол был поставлен на несколько превосходящий его по размерам фундамент, из булыжников без следов раствора, уходящий на глубину 40 см (Воронин, Раппопорт 1979: 298, 299; Арх. ИА. Р-1, № 2683, л. 13).

Престол-ковчег в северной апсиде собора (на обосновании атрибуции конструкций в боковых апсидах собора на Протоке и церкви на Окопном кладбище мы остановимся ниже) сохранился на полную высоту — 91 см (112×125 см; ориентирован по линии С—Ю). Верхний ряд плинфы был положен «с напуском». Таким образом, кладка имитировала каменную плиту престола, несколько превосходящую по размерам его основание. В убранстве собора на Протоке камень не зафиксирован (даже пороги порталов были деревянными), и, возможно, эта имитация плиты была вынужденной, из-за отсутствия камня. Престол оштукатурен, но не расписан (в связи с этим отметим, что ни в публикациях, посвященных собору на Протоке, ни в полевой документации не упомянуто как наличие, так и отсутствие штукатурки на престоле в центральной апсиде; вероятно, он оштукатурен не был). В восточной стенке престола на высоте около 18 см от уровня древнего пола располагался проем (ширина около 50, высота около 30 см) во внутреннюю камеру (ширина около 70, высота около 55—60, глубина около 80 см; все размеры восстановлены по мелкомасштабному чертежу) (Воронин, Раппопорт 1979: 304, 305, рис. 163). Проем был «обрамлен брусьями и оштукатурен» (Воронин, Раппопорт 1979: 306). В заполнении камеры внутри престола (гумус) была найдена бронзовая книжная накладка (Воронин, Раппопорт 1979: 306). Она могла попасть туда случайно, но, возможно, является свидетельством того, что, как предположили Н. Н. Воронин и П. А. Раппопорт, во внутренней камере престола хранились богослужебные книги (Воронин, Раппопорт 1979: 306). Использование престолов-ковчегов для хранения предметов,

связанных с литургией, известно, по наблюдению Й. Брауна, с XIII в. (Braun 1924: 212).

Престол в южной апсиде собора сохранился лишь на один ряд кладки (110×115 см; ориентирован по линии С—Ю). Как и престол в северной апсиде, он был оштукатурен, но не расписан (Воронин, Раппопорт 1979: 307, 308).

Церковь на Окопном кладбище в Смоленске

К типу ковчегов относятся и все три престола церкви на Окопном кладбище (рис. 34). Престол в центральной апсиде (100×114 см; ориентирован по линии С—Ю) сохранился на высоту 67 см. Стенки престола, сложенные в один кирпич, толщиной 25—26 см. В восточной стенке престола — проем во внутреннюю камеру. Ширина проема — около 20 см, размеры внутренней камеры — около 60×60 см (размеры камеры и проема восстанавливаются по мелкомасштабному чертежу) (Воронин, Раппопорт 1979: 290, 292, рис. 154; РА ИИМК. Ф. 35, оп. 1. 1967, д. 143, л. 4). Описывая конструкцию престола, Н. Н. Воронин и П. А. Раппопорт отметили, что в его «нижней... части имеется ряд кирпичей, поставленных на торец и служащих как бы облицовкой нижней части внутреннего пространства. Дно внутри алтарного престола было выложено обломками плитки на известковом растворе, ниже шел слой (толщиной 12 см) булыжников также на растворе, а под булыжниками слой подсыпки под пол, идентичный таким же слоям на других участках здания» (РА ИИМК. Ф. 35, оп. 1. 1967, д. 143, л. 4). С трех сторон — западной, северной и южной — к престолу примыкала ступень высотой 12 см. С запада ширина ступени — 42 см, с севера и юга — 26 см. Престол был оштукатурен и расписан; отмечены ярко-красный и желтый цвета фрески (РА ИИМК. Ф. 35, оп. 1. 1967, д. 143, л. 4).

Престол в северной апсиде храма (100×108 см), необычной ориентации — по линии З—В, сохранился на высоту 25 см. Его восточная стенка целиком разрушена. Размеры внутренней камеры — 30×80 см (ориентирована по линии З—В). Престол сложен в один кирпич, толщина его стенок — 25—26 см (РА ИИМК. Ф. 35, оп. 1. 1967, д. 143, л. 4).

Престол в южной апсиде, квадратной в плане формы (85×87 см; к сожалению, мы не знаем степени его сохранности), также был сложен в один кирпич, но если при сооружении двух других престолов храма плитка была положена тычком, то здесь — ложком. Толщина стенок престола — 20 см. На плане престол выглядит как лишенный проема в восточной стенке, но мог и не фиксироваться — в том случае, если сохранились только нижние ряды кладки. Размеры внутренней камеры престола — 40×40 см (РА ИИМК. Ф. 35, оп. 1. 1967, д. 143, л. 4).

Северный и южный престолы, в отличие от центрального, не имели ступеней. Как и центральный, они были оштукатурены, но при этом не расписаны (РА ИИМК. Ф. 35, оп. 1. 1967, д. 143, л. 4). Западные грани боковых престолов совпадают на плане с линией торца северной стены центральной апсиды (южная стена центральной апсиды вынесена на за-

пад относительно северной на 50 см), в то время как центральный престол выступает западнее этой линии на 90 см. Таким образом, боковые престолы были расположены восточнее центрального. Такое же соотношение в расположении боковых и центрального престолов мы наблюдаем и в соборе на Протоке.

Размеры и пропорции престолов обоих памятников сходны, но не совпадают.

	Центральная апсида	Северная апсида	Южная апсида
Собор на Протоке	103×149 см	112×125 см	110×115 см
Церковь на Окопном кладбище	100×114 см	100×108 см	85×87 см

Это свидетельствует об отсутствии постоянной «меры» даже внутри одной строительной артели (как уже упоминалось, Н. Н. Воронин и П. А. Раппопорт, исследовавшие памятники, сделали вывод о том, что собор на Протоке и церковь на Окопном кладбище были построены одними мастерами). Возможно, выбор этой «меры» определялся неизвестными нам и, может быть, весьма практическими причинами: например, длина сторон престола могла обуславливаться размерами имеющейся в распоряжении мастеров каменной плиты, используемой для его покрытия.

В византийской архитектуре, как в столочной, так и в провинциальной, известны примеры, когда каждая из апсид храма была придельным алтарем (Mathews 1982: 134). Общим для этих памятников является использование ниш, находящихся как вне, так и внутри апсид, для совершения проскомидии (Mathews 1982: 134). Примеры таких предполагаемых ниш-протезисов известны и в древнерусских домонгольских памятниках (Спаская церковь в Переяславе-Хмельницком, церковь Ивана Богослова в Смоленске). В соборе на Протоке ниши с дополнительными камерами-углублениями были устроены в южной стене северной апсиды и в северной стене южной апсиды; ниши располагались на высоте около метра над уровнем древнего пола (в церкви на Окопном кладбище соответствующие стены не сохранились). Эти ниши могли использоваться для проскомидии литургии, служившей как в придельных, так и в главном алтарях. Как правило, ниши-протезисы помещались к северу от алтаря, но в домонгольский период, вероятно, было допустимым и расположение таких ниш южнее престола.

Следует упомянуть, что в соборе на Протоке в закрестье северо-восточного столба была открыта сложенная из кирпичного боя «чаша» с угольным заполнением (Воронин, Раппопорт 1979: 327). «Чаша» может служить свидетельством того, что именно в северной апсиде совершалась проскомидия, возможно, и для главного, и для придельного (или придельных) алтарей.

Т. Мэтьюз объясняет появление многопрестольных храмов процессом вытеснения в восточнохристианской церкви из каждодневной (не воскресной и праздничной) богослужебной практики «общественной» ли-

тургии литургией «частной» (Mathews 1982: 127). Р. Тафт также отмечает как одну из тенденций в развитии обряда «средне- и поздневизантийского периода» то обстоятельство, что «литургическая жизнь становится все более компактной и более „частной“» (Тафт 2000: 88).

Начало этого процесса связывают прежде всего с монастырями (Mathews 1982: 127). Примечательно, что Н. Н. Ворониным и П. А. Раппопортом было высказано предположение, что собор на Протоке был храмом крупного, возможно епископского, монастыря (Воронин, Раппопорт 1979: 327). Ими же отмечено, что «обилие аркосолий в стенах храма и галереях, а также погребения под полами комплекса превращают храм по преимуществу в мавзолей» (Воронин, Раппопорт 1979: 327), храм-усыпальницу, что обуславливало необходимость частных заупокойных служб, вероятно не одной в день (не считая литургии), что также определяло появление придельных алтарей.

Полоцкая земля

Церковь в Минске

В церкви в Минске в центральной апсиде, «как раз посреди ее», была открыта «тщательно обтесанная» прямоугольная плита, «достигающая 0,5 м длины» (Тарасенко 1952: 223). Плита была вертикально врыта в грунт и «примерно на четверть своей высоты выступала выше пола алтаря» (Тарасенко 1952: 128). Исследовавший церковь В. Р. Тарасенко рассматривал плиту как «камень заложения», который принято «помещать при закладке православных храмов под престолом» (Тарасенко 1952: 128). К сожалению, неясно, была эта плита целой или это пятидесятисантиметровый фрагмент плиты больших размеров (исходя из контекста, можно предположить скорее, что это целая плита). В том случае, если был открыт лишь фрагмент, плита могла быть одной из двух опорных стенок престола-стола, подобного по своей конструкции престолу Борисоглебского собора в Старой Рязани.

Черная Русь

Пречистенская церковь в Гродно

Единственный источник сведений о престоле Пречистенской церкви в Гродно (рис. 37, 1) — план храма И. М. Чернявского (Раппопорт 1982: рис. 28). Восстановленные по мелкомасштабному чертежу размеры престола составляют около 75×130 см (ориентирован по линии С—Ю).

Волынь

Церковь Иоанна Богослова в Луцке

В церкви Иоанна Богослова в Луцке (рис. 38, 2) при раскопках была зафиксирована восточная часть престола из плинфы (сохранился на высоту 30 см; три ряда кладки), который был «почти полностью скрыт установленным над ним более поздним престолом» (Малевская 1997: 17). Размер престола по линии С—Ю — 105 см. Его ширину, как и тип конструкции (ковчег/блок), определить не удалось.

Успенская церковь в Дорогобуже

В апсиде Успенской церкви в Дорогобуже (рис. 38, 1) также были открыты фрагменты престола из плинфы, длина западной стороны которого составляла около 140 см (Малевская, Пескова 1996: 58, 59, рис. 2).

Галицкая земля

Церковь в Василёве

Сложенный из «рваного камня» на растворе прямоугольный фундамент престола церкви в Василёве располагался «в центре главной апсиды» (Логвин, Тимошук 1961: 41).

2

Рассмотрим данные о древнерусских престолах домонгольского времени, выделяя такие признаки, как:

- тип конструкции и материал,
- размеры и пропорции,
- ступень,
- декор,
- расположение относительно боковых стен апсиды и конструкций в боковых апсидах.

Тип конструкции и материал

Типы конструкций с разной степенью подробности и точности восстанавливаются в тридцати восьми случаях (табл. III). Фрагменты престолов XI в. зафиксированы в четырех памятниках. При этом три из четырех престолов относятся к типу *столов на одной или нескольких опорах*. При принципиальном единстве конструкций престолы отличаются количеством опор и наличием или отсутствием единой для всех опор ка-

менной плиты-основания (табл. IV). Фрагменты престолов-столов были открыты в Спасском соборе в Чернигове, в церкви на Владимирской улице, в Успенском соборе Печерского монастыря в Киеве, то есть в памятниках, относящихся к одной строительной традиции.

О характерности каменных престолов-столов для XI в. свидетельствует и Киево-Печерский Патерик (Художественная проза 1957: 181). Этот тип престола в X—XI вв. являлся характерным для византийского архитектурного круга в целом (Macridy 1964: 249—278, *taf.* 25, 26; Кондаков 1902: табл. VI; Мавродинов 1959: *рис.* 173; 1966: *рис.* 12, 67, 81).

Появление в конце XI в. иного типа, *ковчега* (Борисоглебский собор в Чернигове), вероятно, было связано с приходом на Русь новой строительной артели.

Фрагменты престолов XII—начала XIII в., подразумевающие возможность принципиальной реконструкции, зафиксированы в тридцати четырех случаях. Преобладающим типом в этот период становится *престол-ковчег из плинфы* (в это же время престолы из кирпича известны в памятниках Кипра (Boyd 1974: *taf.* 9; Megaw 1962: 282), Сербии (Покрышкин 1906: *черт.* 4), Македонии (Бычков 1983: 23, *рис.* 1)). Смена шиферных престолов конструкциями из плинфы отразила степень использования в разные периоды в архитектуре домонгольской Руси поделочного камня: если XI в. — время относительно широкого применения шифера, то для XII в. он менее характерен. Вместе с тем известны памятники, в которых при использовании камня в интерьере (в том числе и шифера) престол возводился из плинфы (церковь во Вщиже, Спасская церковь в Переяславе-Хмельницком, церковь на Ладожке в Старой Ладоге). Определяющей, вероятно, явилась смена типа конструкции, которая повлекла замену камня плинфой как наиболее рациональным при новой форме престола материалом.

Фрагменты престолов-ковчегов из плинфы XII—начала XIII в. были открыты в Киеве, Переяславе-Хмельницком, Вщиже, Новгороде, Пскове, Смоленске, то есть в памятниках, принадлежащих разным строительным (артельным) традициям (Раппопорт 1985: 84—86), но демонстрирующих при этом преобладающее единообразие как типа престола (ковчег), так и материала, из которого он сооружается (плинфа). Среди храмов с плинфяными престолами-ковчегами — княжеские, монастырские. То есть тип конструкции и материал избирались независимо от заказчика и статуса храма. Памятники эти относятся и к различным епископиям, то есть выбор типа престола не обусловлен и местной церковной традицией.

Лишь в одном памятнике этого периода достоверно зафиксирован *престол-блок* (Спасская церковь в Переяславе-Хмельницком).

Престолы-столы XII в. отмечены трижды — в Софийском соборе в Новгороде, Борисоглебском соборе в Старой Рязани и Спасской церкви в Старой Ладоге. Софийский и Спасский престолы, как и престолы-столы XI в., представляли собою каменные столы с несколькими столбами-опорами. Возможно, мы сталкиваемся здесь с намеренным повторением формы древнейшего престола Софии Новгородской, «исключительное значение [которой. — Т. Ч.] в общественно-политической жизни новго-

родского средневековья как главного здания и символа государства обусловило решающую роль его архитектуры в становлении... северорусского зодчества...» (Штендер 1982: 6).

Работы, проведенные в Софии в XII в., коснувшиеся престола, могли выполняться артелью, которая строила и Спасскую церковь в Старой Ладге.

Уже в IV—V вв., по наблюдениям Й. Брауна, престолы «повсеместно» сооружались из камня (Braun 1924: 115). Вместе с тем Й. Браун упоминает и престол из *дерева* в памятнике IX в. (Braun 1924: 115). У восточнохристианских канонистов предписаний относительно материала престола нет. Лишь Симеон Солунский отмечает, что престол должен быть каменным, но при этом не противопоставляет камень каким-либо «неканоническим» материалам (Braun 1924: 115, 116). Косвенно указывает на отсутствие строгого канона в выборе материала Киево-Печерский Патерик: мастера не нашли каменную плиту для престола и «*положили деревянную доску. Но митрополит Иоанн не хотел, чтобы была на престоле деревянная доска в такой великой церкви*» (Художественная проза 1957: 181). Из самой интонации текста следует, что «деревянная доска» не была категорически неприемлема с точки зрения митрополита Иоанна, хотя престол все-таки был освящен только после чудесного появления каменной плиты. Возможность сооружения деревянных престолов в памятниках монументальной архитектуры не может быть исключена и должна учитываться при архитектурно-археологических исследованиях.

Размеры и пропорции

Следует отметить отсутствие видимой закономерности в абсолютных размерах и пропорциях как престолов-столов, так и престолов-ковчегов/блоков (табл. V—VI).

Ступень

Ступень престолов упоминается в восточнохристианских литургических текстах (так, у Симеона Солунского: «*Патриарх восходит на подножие святой трапезы*») (Никольский 1894: 5; Лисицын 1911: 48). При этом ступень не являлась непременным атрибутом престола. Об этом свидетельствуют как сохранившиеся престолы, так и данные иконографии.

В древнерусских домонгольских памятниках престолы со ступенями отмечены в пяти случаях (табл. VII). Даже столь ограниченная выборка данных позволяет сделать вывод о том, что ступень не являлась признаком хронологическим. Наличие ступени не было связано, вероятно, и с назначением памятника, с его статусом. Так, один из смоленских храмов — Бесстолпная церковь, — по мнению Н. Н. Воронина и П. А. Раппопорта, был княжеским, дворцовым, два других — собор на Протоке и церковь на Окопном кладбище — монастырскими. Следует отметить отсутствие регламентации числа сторон примыкания ступени (три, четыре), их ориентации (здесь можно лишь отметить, что при сооружении трех-

сторонней ступени она примыкает к престолу с северной, южной и западной сторон), а также высоты и ширины. Обращает на себя внимание также то, что четыре из пяти престолов со ступенями зафиксированы в храмах Смоленска.

Декор

Из восьми престолов, на которых *in situ* была зафиксирована *штукатурка*, только два были *расписаны* (табл. VIII): престол центральной апсиды церкви на Окопном кладбище в Смоленске и престол Софийского собора в Новгороде (в церкви Дмитрия Солунского в Пскове фрагменты штукатурки с фреской были найдены рядом с престолом в центральной апсиде; по мнению В. Д. Белецкого, они относились к престолу домонгольского времени). Отметим, что оштукатуренные престолы без росписи открыты и в храмах, стены которых были украшены фреской (Спасская церковь в Переяславе-Хмельницком, церковь на Ладожке в Старой Ладогге, собор на Протоке и церковь на Окопном кладбище в Смоленске).

Расположение

В расположении престолов *относительно боковых стен центральной апсиды* отмечено четыре варианта (рис. 11; табл. IX):

1 — престол целиком располагается в апсиде, при этом он несколько углублен в нее (церковь на Владимирской улице в Киеве, церковь Апостолов в Белгородке, Спасская церковь в Переяславе-Хмельницком, церковь во Вщиже, церковь Георгия в Старой Ладогге, Бесстолпная церковь в дегинце в Смоленске, Пречистенская церковь в Гродно);

2 — престол целиком располагается в апсиде, при этом его западная линия совпадает с линией торцов стен апсиды (Воскресенская церковь в Переяславе-Хмельницком, Софийский собор в Новгороде, церковь Пантелеймона в Новгороде, Спасская церковь и церковь на Ладожке в Старой Ладогге);

3 — престол частично располагается в апсиде, выступая западнее линии торцов стен апсиды (Кирилловская церковь в Киеве, Борисоглебский собор в Старой Рязани, церковь Благовещения на Мячине в Новгороде, церковь Георгия в Старой Ладогге, церковь Дмитрия Солунского в Пскове, церковь Василия на Смядыни, собор на Протоке, церковь на Окопном кладбище в Смоленске, церковь Иоанна Богослова в Луцке, Успенская церковь в Дорогобуже);

4 — престол целиком располагается вне апсиды, при этом его восточная линия совпадает с линией торцов стен апсиды (церковь Петра и Павла, церковь Ивана Богослова в Смоленске).

Таким образом, наиболее многочисленной является группа памятников (десять), относящихся к варианту 3, далее следуют варианты 1 (семь памятников), 2 (пять памятников) и 4 (два памятника).

Необходимо констатировать отсутствие в расположении престолов относительно стен апсиды какой-либо хронологической закономерности,

а также некоторые *территориальные особенности*, хотя и не безусловные. Так, вариант 2 отмечен почти исключительно в новгородских памятниках (вместе с тем среди новгородских храмов известны и варианты 1, 3), а в трех из пяти памятников Смоленска зафиксирован вариант 3.

Рассматривая варианты расположения престолов относительно стен апсиды, отметим, что все храмы, входящие в группу варианта 3, статус которых известен — Кирилловская церковь в Киеве, церковь Василия на Смядыни, собор на Протоке, церковь на Окопном кладбище в Смоленске, — монастырские. Возможно, в расположении престолов варианта 3 отразилась особенность монастырского обряда.

Сопоставление расположения конструкций в *центральных* и *боковых апсидах* показало, что в пяти из шести памятников (Спасская церковь в Старой Ладоге, церковь Дмитрия Солунского в Пскове, церковь Василия на Смядыни, собор на Протоке, церковь на Окопном кладбище в Смоленске) центральная конструкция располагается западнее. Лишь в церкви во Вщиже западная линия конструкции в северной апсиде совпадает с западной линией престола в центральной апсиде.

3

Сопоставление древнерусских домонгольских престолов с престолами византийскими показывает близость их типов. Так, престол-стол в X—XI вв. являлся характерным для византийской архитектуры, но при этом почти все престолы Константинополя (Macridy 1964: 249—278, *taf.* 25, 26), Греции (Кондаков 1902: *табл. VI*) и Болгарии (Мавродинов 1959: *рис. 173*; 1966: *рис. 12, 67, 81*) этого времени — столы с одной опорой-столбом. На Руси престол такой формы в XI в. известен лишь в Спасском соборе в Чернигове (примечательно, что с одним из константинопольских престолов — в соборе монастыря Липса (Macridy 1964: 249—278, *taf.* 25, 26) — его объединяет такая деталь, как прямоугольное отверстие для мощей в плите-основании).

Остальные древнерусские престолы-столы XI в. имели несколько столбов-опор. Наиболее близкая им аналогия — престол на четырех столбах из монастыря Хиландари. Престол датируется рубежом XII—XIII вв. (Millet 1919: 97, *fig. 90*), но изображение такой же конструкции на миниатюре Афонской псалтыри IX—X вв. свидетельствует о традиционности этой формы для Афона и в этот период (Braun 1924: 187). Подобная конструкция была открыта в северной апсиде Успенского собора Печерского монастыря в Киеве. Киево-Печерский монастырь был тесно связан с Афоном: один из основателей Печерской обители, преподобный Антоний, принял постриг на Афоне; покровительство, оказываемое Афоном Печерскому монастырю, неоднократно упоминается в Патерике (Приселков 1913: 238—254, 263—274).

Для реконструкции формы престолов и рассмотрения ее эволюции важным моментом могло бы быть привлечение иконографических дан-

ных (мозаики, фрески, миниатюры, памятники прикладного искусства). Однако использование иконографических материалов осложнено тем, что престолы изображаются, как правило, в «одеждах», что делает невозможным определение формы конструкции. Лишь немногие изображения позволяют судить о типе престола.

Таблица III

Престолы. Типы конструкций и материал

	Памятник	Дата	Тип конструкции	Материал
1	Церковь на Владимирской ул. в Киеве	XI в.	стол	камень
2	Успенский собор Печерского мон. в Киеве	втор. пол. XI в.	стол	камень
3	Церковь архангела Михаила в Киеве	нач. XII в.	ковчег/блок	плинфа
4	Кирилловская церковь в Киеве	перв. пол. XII в.	ковчег	плинфа
5	Спасская церковь в Переяславе-Хмельницком	нач. XII в.	блок	плинфа
6	Воскресенская церковь в Переяславе-Хмельницком	сер. XII в.	ковчег	плинфа
7	Спасский собор в Чернигове	<i>престол</i> перв. пол. XI в.;	стол	камень
		<i>престол</i> XII в.	ковчег/блок	плинфа
8	Борисоглебский собор в Чернигове	кон. XI в.	ковчег	камень
9	Церковь во Вщиже	нач. XIII в.	ковчег	плинфа
10	Борисоглебский собор в Старой Рязани	перв. пол. XII в.	стол	камень
11	Собор Рождественского мон. во Владимире	кон. XII в.	ковчег/блок (?)	белокам. блоки
12	Софийский собор в Новгороде	<i>престол</i> XII в.	стол	камень
13	Церковь Спаса-Нередицы в Новгороде	кон. XII в.	ковчег/блок (?)	плинфа+камень
14	Церковь Пантелеймона в Новгороде	нач. XIII в.	ковчег	плинфа
15	Спасская церковь в Старой Ладогe центральная апсида северная апсида	втор. пол. XII в.	стол ковчег/блок	камень камень
16	Церковь на Ладожке в Старой Ладогe	втор. пол. XII в.		плинфа
17	Церковь Георгия в Старой Ладогe	втор. пол. XII в.	ковчег/блок	?

Окончание таблицы III

	Памятник	Дата	Тип конструкции	Материал
18	Церковь Дмитрия Солунского в Пскове центральная апсида северная апсида южная апсида	перв. пол. XII в.	ковчег ковчег ковчег	плинфа+камень плинфа+камень плинфа+камень
19	Церковь Петра и Павла в Смоленске	сер. XII в.	ковчег/блок	плинфа
20	Бесстолпная церковь в детинце в Смоленске	сер. XII в.	ковчег/блок	плинфа
21	Церковь Ивана Богослова в Смоленске северная апсида южная апсида северная галерея южная галерея	втор. пол. XII в.	ковчег/блок ковчег/блок ковчег/блок ковчег	плинфа плинфа плинфа плинфа
22	Церковь Василия на Смядыни в Смоленске	кон. XII в.	ковчег	плинфа
23	Собор на Протоке в Смоленске центральная апсида северная апсида южная апсида	кон. XII в.	ковчег ковчег ковчег/блок	плинфа плинфа плинфа
24	Церковь на Окопном кладбище в Смоленске центральная апсида северная апсида южная апсида	нач. XIII в.	ковчег ковчег ковчег	плинфа плинфа плинфа
25	Церковь Иоанна Богослова в Луцке	втор. пол. XII в.	ковчег/блок	плинфа
26	Успенская церковь в Дорогобуже	втор. пол. XII в.	ковчег/блок	плинфа

Таблица IV

Варианты конструкций престолов-столов

	Памятник	Дата	Плита-основание	Опоры верхней плиты
1	Церковь на Владимирской ул. в Киеве	XI в.	+	4 (?)
2	Успенский собор Печерского мон. в Киеве	втор. пол. XI в.	—	?
3	Спаский собор в Чернигове	перв. пол. XI в.	+	+
4	Софийский собор в Новгороде	<i>престол</i> XII в.	+	5

Таблица V

Престолы-столы. Размеры элементов конструкций

	Памятник	Дата	Плита верхняя (см)	Плита- основание (см)	Расстояние между опорами (см)	Высота опор (см)	Сечение опоры (опор) (см)
1	Церковь на Владимир- ской ул. в Киеве	XI в.	?	209×216	?	?	?
2	Успенский со- бор Печерского мон. в Киеве	втор. пол. XI в.	88×123	?	?	?	14×18
3	Борисоглебский собор	перв. пол. XII в.	?	—	35,5 (?)	?	?
4	Софийский собор в Новгороде	<i>престол</i> XII в.	?	132×192×6	С—Ю 105; 3—В 60	126	центр. 11×15; углов. 8×21
		<i>престол</i> нач. XII в.	98-99× 175-176	132×192×6		126	34× 41-46
5	Спасская церковь в Старой Ладоге	втор. пол. XII в.	?	—	60	110	?

Таблица VI

Престолы-ковчег/блоки. Размеры элементов конструкций

	Памятник	Дата	Главный алтарь		Придельный алтарь или ритуальный стол	
			ширина- длина (см)	высота (см)	ширина- длина (см)	высота (см)
1	Церковь архангела Михаила	нач. XII в.	148×188	?		
2	Кирилловская церковь в Киеве	перв. пол. XII в.	150×150	?		
3	Спасская церковь в Переяславе-Хмель- ницком	нач. XII в.	56×71	?		
4	Воскресенская церковь в Переяславе- Хмельницком	сер. XII в.	80×135	?		

Продолжение таблицы VI

	Памятник	Дата	Главный алтарь		Придельный алтарь или ритуальный стол	
			ширина-длина (см)	высота (см)	ширина-длина (см)	высота (см)
5	Церковь во Вщиже центральная апсида северная апсида	нач. XIII в.	87×87	?	43×53	?
6	Собор Рождественско-го мон. во Владимире	кон. XII в.	190×190	?		
7	Церковь Благовеще-ния на Мячине в Новгороде	кон. XII в.	115×155	?		
8	Церковь Пантелеймо-на в Новгороде	нач. XIII в.	60×60	?		
9	Спасская церковь в Старой Ладого северная апсида	втор. пол. XII в.			85×117	87
10	Церковь на Ладожке в Старой Ладого	втор. пол. XII в.	85×107	96		
11	Церковь Дмитрия Солунского в Пскове центральная апсида северная апсида южная апсида	перв. пол. XII в.	100×100	?	80×90 95×105	? ?
12	Церковь Петра и Павла в Смоленске	сер. XII в.	100×120	?		
13	Бесстолпная церковь в детинце в Смоленске	сер. XII в.	80×120	?		
14	Церковь Ивана Бого-слова в Смоленске северная апсида южная апсида северная галерея южная галерея	втор. пол. XII в.			90×? 98×98 70×85 63×83	? ? ? ?
15	Церковь Василия на Смядьни в Смоленске центральная апсида северная апсида	кон. XII в.	75×107	89 (?)	70×75	?
16	Собор на Протоке в Смоленске центральная апсида северная апсида южная апсида	кон. XII в.	103×149	?	112×125 100×115	91 ?

Окончание таблицы VI

	Памятник	Дата	Главный алтарь		Придельный алтарь или ритуальный стол	
			ширина-длина (см)	высота (см)	ширина-длина (см)	высота (см)
17	Церковь на Окопном кладбище в Смоленске центральная апсида северная апсида южная апсида	нач. XIII в.	100×114	?	100×108 85×87	? ?
18	Пречистенская церковь в Гродно	XII в.	75×130	?		
19	Церковь Иоанна Богослова в Луцке	втор. пол. XII в.	?×105	?		
20	Успенская церковь в Дорогобуже	втор. пол. XII в.	?×140	?		

Таблица VII

Престолы со ступенями

	Памятник	Дата	Стороны примыкания ступеней	Ширина ступеней (см)	Высота ступеней (см)
1	Церковь Дмитрия Солунского в Пскове	перв. пол. XII в.	С, Ю, 3, В	С, Ю, В — 25; 3 — 15	22
2	Бесстолпная церковь в детинце в Смоленске	сер. XII в.	С, Ю, 3	20—30	?
3	Церковь Ивана Богослова в Смоленске	втор. пол. XII в.	С, В, ?, ?	15—20	15—18
4	Собор на Протоке в Смоленске	кон. XII в.	С, Ю, 3, В	33—39	12—14
5	Церковь на Окопном кладбище в Смоленске	нач. XIII в.	С, Ю, 3	С, Ю — 26; 3 — 42	12

Таблица VIII

Престолы из плинфы, оштукатуренные

	Памятник	Дата	Фреска
1	Спасская церковь в Переяславе-Хмельницком	нач. XII в.	—
2	Софийский собор в Новгороде	<i>престол</i> нач. XIII в.	+
3	Церковь на Ладожке в Старой Ладоге	втор. пол. XII в.	?

Окончание таблицы VIII

	Памятник	Дата	Фреска
4	Собор на Протоке в Смоленске северная апсида южная апсида	кон. XII в.	— —
5	Церковь на Окопном кладбище в Смоленске центральная апсида северная апсида южная апсида	нач. XIII в.	+ — —

Таблица IX

Расположение престолов относительно стен апсиды

	Памятник	Дата	Варианты расположения			
			1	2	3	4
1	Церковь на Владимирской ул. в Киеве	XI в.	+			
2	Кирилловская церковь в Киеве	перв. пол. XII в.			+	
3	Церковь Апостолов в Белгородке	кон. XII в.	+			
4	Спасская церковь в Переяславе-Хмельницком	нач. XII в.	+			
5	Воскресенская церковь в Переяславе-Хмельницком	сер. XII в.		+		
6	Церковь во Вщиже	нач. XIII в.	+			
7	Борисоглебский собор в Старой Рязани	перв. пол. XII в.			+	
8	Софийский собор в Новгороде	<i>престол</i> XII в.		+		
9	Церковь Благовещения на Мячине в Новгороде	кон. XII в.			+	
10	Церковь Пантелеймона в Новгороде	нач. XIII в.		+		
11	Спасская церковь в Старой Ладоге	втор. пол. XII в.		+		
12	Церковь на Ладожке в Старой Ладоге	втор. пол. XII в.		+		
13	Церковь Георгия в Старой Ладоге	втор. пол. XII в.	+			
14	Церковь Дмитрия Солунского в Пскове	перв. пол. XII в.			+	
15	Церковь Петра и Павла в Смоленске	сер. XII в.				+
16	Бесстолпная церковь в детинце в Смоленске	сер. XII в.	+			
17	Церковь Василия на Смядыни в Смоленске	кон. XII в.			+	
18	Собор на Протоке в Смоленске	кон. XII в.			+	
19	Церковь на Окопном кладбище в Смоленске	нач. XIII в.			+	
20	Пречистенская церковь в Гродно	XII в.	+			
21	Церковь Иоанна Богослова в Луцке	втор. пол. XII в.			+	
22	Успенская церковь в Дорогобуже	втор. пол. XII в.			+	

Примечание

Варианты расположения: 1 — престол целиком располагается в апсиде, несколько углублен в нее; 2 — престол целиком располагается в апсиде, его западная линия совпадает с линией торцов стен апсиды; 3 — престол частично располагается в апсиде, выступая западнее линии торцов стен апсиды; 4 — престол целиком располагается вне апсиды.

Глава III

Кивории. Запрестольные кресты

С престолами тесно связана (тематически и конструктивно) другая категория литургических устройств — *кивориев*. В восточнохристианской богословской традиции киворий, как и престол, полисемантичен. Он и символ неба, и надгробия (Никольский 1894: 13; Wessel 1965: 1055; Красносельцев 1881: 284; Петровский 1908: 572), а согласно константинопольскому патриарху Герману, «киворий поставляется в церкви для того, чтобы служить сокращенным изображением и распятия, и погребения, и Воскресения Христова» (Петровский 1908: 572), «изображает он также собою и кивот завета Господня» (Лашкарев 1897: 192, 193). Возведение кивория над престолом отражает также толкование престола как трона Христа (известны многочисленные миниатюры с изображением Христа, сидящего на троне под киворием) (Wessel 1965: 1057, 1058).

В письменных источниках кивории упоминаются с конца V—начала VI в. (Wessel 1965: 1055), а их изображения известны с IV—V вв. (Красносельцев 1879: 49, 50). Сооружались кивории из дерева, камня, металла (Wessel 1965: 1055). Опоры кивориев укреплялись на полу или заделывались в пол, но могли опираться и на углы самого престола (Голубинский 1904: 170).

1

Кивории — наименее обеспеченная археологическими данными категория литургических конструкций древнерусских храмов конца X—начала XIII в. Достоверные следы кивориев зафиксированы лишь в четырех домонгольских памятниках (**рис. 7**).

Киевская земля

Успенский собор Печерского монастыря в Киеве

Источником сведений об упоминающемся в литературе мраморном кивории Успенского собора Печерского монастыря в Киеве стала статья Н. В. Холостенко, проводившего археологическое исследование памятника (Холостенко 1975: 107—170). При этом, по сути, статья свидетельствует о том, что следов кивория в соборе найдено не было: «Что касается кивория, то его местоположение определяется древним престолом. Размер престола равняется размеру найденной верхней его шиферной плиты. Общий абрис в плане будет аналогичным найденным остаткам кивориев Спаса Черниговского, Софии Новгородской, Кирилловской церкви * и пр. ...Высота [кивория. — *Т. Ч.*] и архитектура могут быть обозначены, если взять за основу фусты колонн из Введенской церкви Ближних пещер» (Холостенко 1975: 136). Таким образом, достоверных сведений о каменном кивории в Успенском соборе Печерского монастыря нет.

Чернигово-Северская земля

Спасский собор в Чернигове

Основания «под два (из четырех. — *Т. Ч.*) столба» деревянного кивория были открыты в центральной апсиде Спасского собора в Чернигове (Холостенко 1974: 199). Эти «основания», вероятно, представлявшие собою углубления в полу храма, были заполнены плинфой на растворе. Зафиксированный диаметр «западного» деревянного столба кивория — 20 см (Холостенко 1974: 199). Столбы образовывали в плане прямоугольник — 240×280 см (Холостенко 1974: 199). Вероятно, киворий был ориентирован по линии С—Ю.

Киворий Спасского собора Н. В. Холостенко связывает с первоначальным престолом XI в.

Благовещенская церковь в Чернигове

По предположению Б. А. Рыбакова, белокаменный резной киворий был сооружен в алтаре Благовещенской церкви в Чернигове (Рыбаков 1949: 86, 87). С киворием Б. А. Рыбаков связал открытую во время раскопок 1909 г. плинфяную вымостку («кладка В»), служившую, по его мнению, единой платформой для кивория и престола. При этом никаких следов конструкций на кладке зафиксировано не было. Ширина кладки около 4 м (Рыбаков 1949: 87).

* К сожалению, ни в публикации данных исследования Кирилловской церкви, ни в оказавшихся доступными нам архивных материалах сведений о кивории этого памятника нет.

Б. А. Рыбаков относит к конструкциям кивория и несколько из найденных в храме фрагментов белого резного камня (архивольта, камня с орнаментом-плетенкой, с изображением птицы) (Рыбаков 1949: 86). Таким образом, достоверных сведений о существовании в Благовещенской церкви резного белокаменного кивория нет.

Новгородская земля

Софийский собор в Новгороде

Археологические свидетельства о деревянном кивории Софийского собора в Новгороде (рис. 23) — это «четыре круглых отверстия в полу от деревянных столбов-колонн» (Штендер 1968: 88). Г. М. Штендер связывает эти «отверстия» с киворием 1156 г., сооруженным при епископе Нифонте и упоминаемым в летописи (Штендер 1968: 88). Глубина отверстий 80—85 см, диаметр 18—19 см. При установке столбов в отверстия был залит цемяночный раствор. Расстояние между столбами кивория по линии С—Ю около 225 см, по линии З—В около 210 см (Штендер 1968: рис. на с. 85).

Никольский собор на Ярославовом дворище в Новгороде

В Никольском соборе на Ярославовом дворище в Новгороде «сохранились три отверстия прямоугольной формы под основание кивория и запрестольного креста» (Булкин 2002: 271).

Волынь

«Старая кафедра» во Владимире-Волинском

При исследовании «Старой кафедры» во Владимире-Волинском «в алтарной части храма... найдены остатки четырех деревянных столбов, окружавших престол и поддерживавших, вероятно, навес над престолом (киворий)» (РА ИИМК. Ф. 1. 1886, д. 65а, л. 19). К сожалению, автором раскопок, А. Праховым, не приведены размеры обнаруженной конструкции.

Галицкая земля

Церковь Спаса в Галиче

Среди белокаменных резных архитектурных деталей, происходящих из церкви Спаса в Галиче, — четыре фрагмента витых колонок (диаметр

15,5—16 см), относящихся, по мнению О. М. Иоаннисяна к концу XII— началу XIII в. (Иоаннисян 1986: 106, 107) (таким образом, эти колонки имеют более позднюю дату, чем сама церковь). О. М. Иоаннисян отмечает, что «в системе декоративного убранства самого храма они (колонки. — Т. Ч.) не находят места. Скорее всего они происходят из какого-то связанного с ним сооружения — возможно, кивория, который мог быть устроен в церкви и в то время, когда она уже функционировала» (Иоаннисян 1986: 107).

Успенский собор в Галиче

С киворием Успенского собора в Галиче, как полагал Я. Пастернак, могла быть связана найденная при раскопках храма капитель в форме усеченной с четырех сторон полусферы с размером импоста 38×38 см (Пастернак 1944: III, табл. VII, 7).

2

Итак, из восьми рассмотренных памятников достоверные данные о конструкциях кивориев были получены при исследовании четырех из них (табл. X):

Спасский собор в Чернигове,
Софийский собор в Новгороде,
Никольский собор на Ярославовом дворище в Новгороде,
«Старая кафедра» во Владимире-Волынском.

Во всех этих храмах кивории были выполнены из *дерева* и имели *четыре столба-опоры*. В трех храмах (Благовещенская церковь в Чернигове, церковь Спаса и Успенский собор в Галиче) найдены белокаменные резные детали, предположительно относимые исследователями к кивориям.

Таким образом, можно констатировать, что в храмах Чернигова, Новгорода, Волыни XI—XII вв. были известны деревянные четырехстолпные кивории, и предположить сооружение кивориев из камня в памятниках галицкой и черниговской архитектурных школ.

Даже если иметь в виду, что следы большинства кивориев не сохранились или не были зафиксированы при археологических исследованиях, обращает на себя внимание малочисленность памятников, в которых эти следы были найдены. Еще Е. Е. Голубинский отмечал, что в домонгольский период «небо» (то есть «материя», подвешиваемая над престолом) преобладало над кивориями. Сооружение кивория, по мнению Е. Е. Голубинского, основанному на данных письменных источников, считалось «делом *необыкновенным, летописным или историческим* (курсив мой. — Т. Ч.)» (Голубинский 1904: 171). Некоторые из храмов, кивории которых упоминаются в летописи, первоначально не имели их в течение длительного времени. Так, киворий Софийского собора в Новгороде был сооружен лишь в середине XII в. при епископе Нифонте (Голубинский 1904: 171). Как уже отмечалось, архитектурно-археологические исследования

Г. М. Штендера подтвердили эти летописные данные (Штендер 1968: 88). П. А. Раппопорт предполагал, что именно в это время Нифонт приглашает в Новгород византийского зодчего, возглавившего местную новгородскую артель (Раппопорт 1982: 201; Раппопорт 1986: 75). Вероятно, и работы в интерьере Софийского собора в середине XII в. (настилка мозаичных полов, переделка синтрона, сооружение нового престола) были проведены под руководством этого зодчего-грека, чем и может быть обусловлено появление в соборе кивория, столь традиционного для византийского храма (Голубинский 1904: 170).

Обращает на себя внимание то, что следы кивория найдены в Спасском соборе Чернигова, в храме, в котором, как отмечал А. И. Комеч, черты византийской архитектуры «выступают так ясно и полно», как «ни в одном другом памятнике Киевской Руси XI—XII вв.» (Комеч 1975: 14), и который, по его мнению, строили константинопольские мастера (Комеч 1975: 11). Возможно, для русских строителей и заказчиков храмов киворий не представлялся таким непременно атрибутом церковного интерьера, как для греков.

Если «монументальный» киворий заменялся сенью или напрестольным киворием или если колонки большого деревянного кивория не заделывались в пол, а устанавливались на него или на ступень престола, — такие конструкции не могут быть зафиксированы археологически.

Таблица X

Кивории. Материал, особенности конструкции, размеры

	Памятник	Дата	Материал	Количество опор	Форма и размеры сечения опор (см)	Глубина заведения опор в грунт (см)	Размеры кивория в плане (см, З—В×С—Ю)
1	Спасский собор в Чернигове	перв. пол. XI в.	дерево	4	круглая, диаметр — 20	?	240×280
2	Софийский собор в Новгороде	<i>киворий</i> 1156 г.	дерево	4	круглая, диаметр — 18—19	80—85	210×225
3	Никольский собор на Ярославовом дворе в Новгороде	нач. XII в.	?	4(?)	?	?	?
4	«Старая кафедра» во Владимире-Волынском	втор. пол. XII в.	дерево	4	?	?	?

* * *

Указания на обычай установки запрестольных крестов сохранились в сочинениях восточнохристианских богословов. Так, согласно Симеону Солунскому, «к востоку за престолом ставится четвероконечный божественный крест Спасителя, на котором Он... был пригвожден» (Вениамин 1908: 23, 24).

Находки, сделанные в трех памятниках середины XI—начала XIII в. свидетельствуют о существовании в архитектуре древнерусских домонгольских храмов традиции *запрестольных крестов*.

Новгородская земля

Софийский собор в Новгороде

В Софийском соборе в Новгороде (рис. 23) по линии восточных столбов кивория, на равном расстоянии от них и в 50 см к востоку от престола было зафиксировано отверстие глубиной 50 см, прорезающее полы середины XI и середины XII в. По мнению Г. М. Штендера, это отверстие от запрестольного креста (Штендер 1968: 89, 90). Были обнаружены следы двух деревянных оснований крестов, стоявших здесь хронологически последовательно. Древнейший крест относится ко времени до середины XII в. Сечение стержня-основания этого креста прямоугольное, размером 11×15 см. Уже в домонгольский период этот крест был заменен другим, впущенным в то же отверстие. Основание второго креста (при установке оно было залито цемяночным раствором) — прямоугольного сечения (9×13 см). Ориентированы основания крестов по линии С—Ю.

Никольский собор на Ярославовом дворище в Новгороде

В Никольском соборе на Ярославовом дворище в Новгороде «сохранились три отверстия прямоугольной формы под основание кивория и запрестольного креста» (Булкин 2002: 271).

Церковь Георгия в Старой Ладогe

Отпечаток основания запрестольного креста прямоугольного сечения, размером 9×9,3 см, был зафиксирован на цемяночном полу церкви Георгия в Старой Ладогe в 18 см на восток от престола (Лалазаров 2002: 107). Примечательно, что на расстоянии 21 см к югу от этого отпечатка (симметрично расположенный к северу участок пола не сохранился) был отмечен «след от вертикального круглого в сечении, вероятно, металлического стержня» диаметром 0,2—0,21 см, возможно, связанного конструктивно с запрестольным крестом.

Смоленская земля

Собор на Протоке в Смоленске

В соборе на Протоке в Смоленске (рис. 33) в центральной апсиде в 70 см к востоку от престола «в полу была открыта узкая строго прямоугольная выбоина» (Воронин, Раппопорт 1979: 305), размером 26×185 см, ориентированная по линии С—Ю. По мнению Н. Н. Воронина и П. А. Раппопорта, это «место деревянного постамента для запрестольной иконы или креста» (Воронин, Раппопорт 1979: 305).

Церковь на Окопном кладбище в Смоленске

Подобная находка сделана и при раскопках церкви на Окопном кладбище в Смоленске (рис. 34). На расстоянии 30 см к востоку от престола (Воронин, Раппопорт 1979: 292, рис. 156) в центральной апсиде было открыто «прямоугольное пространство», размером 25×130 см, не покрытое поливными плитками (Воронин, Раппопорт 1979: 298). По наблюдению Н. Н. Воронина и П. А. Раппопорта, эта полоса была не выбита в поливном полу, а изначально не имела покрытия из плиток. То есть место для предполагаемого запрестольного креста было подготовлено при устройстве пола храма.

Таблица XI

**Запрестольные кресты, размеры основания,
расположение относительно престола**

	Памятник	Дата	Размеры основания креста (см)	Расположение креста на восток относительно престола
1	Софийский собор в Новгороде	<i>запрестольный крест</i> не позднее сер. XII в.; <i>запрестольный крест</i> домонгольского времени	11×15 9×13	50 50
2	Церковь Георгия в Старой Ладогe	втор. пол. XII в.	9×9,3	18
3	Собор на Протоке в Смоленске	кон. XII в.	26×185	70
4	Церковь на Окопном кладбище в Смоленске	нач. XIII в.	25×130	30

Глава IV

Синтроны

Одна из наименее изученных категорий архитектурных литургических конструкций восточнохристианских храмов — синтроны (или сопрестолы). Между тем синтрон занимал важное место в символическом осмыслении церковного интерьера: он был «образом престола, на котором восседал Господь» (Красносельцев 1881: 252). Согласно Софронию Иерусалимскому и Симеону Солунскому, архиерей, обращаясь во время литургии к верующим с проповедью с синтрона, изображал Иисуса, а сидящие рядом священники — апостолов (Вениамин 1908: 13). Как полагал Е. Е. Голубинский, в «греческой Церкви» синтроны составляли «необходимую и существенную принадлежность» храмов (Голубинский 1904: 178).

Сюжеты, связанные с синтронами, весьма кратко рассматриваются в богословской литературе (Mathews 1982: 127). Почти все сведения об их устройстве относятся к раннехристианскому времени, при этом они не дают представления о том, что было в синтроне обязательным, а что могло претерпевать изменения в зависимости от статуса храма, вкусов заказчика и строителей.

Очевидна определенная эволюция синтронов при сопоставлении раннехристианских и средневековых храмов рубежа I—II тысячелетий. На смену высоким, многоступенчатым, точнее — многоуровневым, конструкциям приходят трех-, двух- или даже одноуровневые (иногда это «псевдосинтроны», настолько узкие, что для сидения они использоваться не могли). Этот процесс, по мнению Т. Мэтьюза, был связан с изменением роли проповеди, с уменьшением ее значения в средневековой литургии, а также с сокращением числа священников, участвовавших в службе (Mathews 1982: 127).

1

Данные для изучения древнерусских домонгольских синтронов получены при архитектурно-археологических исследованиях тридцати шести

памятников XI—начала XIII в. (все зафиксированные синтроны, кроме синтрона придела Рождества Богородицы Софийского собора в Новгороде, были сооружены в центральных апсидах храмов).

Киевская земля

Софийский собор в Киеве

Раскопками М. К. Каргера 1940 и 1952 гг. в Софийском соборе в Киеве (рис. 14) был открыт первоначальный синтрон XI в. (Каргер 1961: 205; РА ИИМК. Ф. 35, оп. 1. 1940, д. 123, л. 113; оп. 1. 1952, д. 101, л. 11, 15): «Конструктивной основой этой древней скамьи является полукоробовый свод, расположенный вдоль всей полукривизны стен, опирающийся на стену апсиды» (РА ИИМК. Ф. 35, оп. 1. 1940, д. 123, л. 12). «Канал» под коробовым сводом высотой «около метра» «доходит с обеих сторон до кресла, где прерывается... Сейчас этот канал заполнен смальтой, кусками мрамора... фрагментами мозаичного пола и шиферных плит» (РА ИИМК. Ф. 35, оп. 1. 1940, д. 123, л. 11). Двухуровневая скамья была сложена из плинфы, при этом «верхняя ступень (верхний уровень. — Т. Ч.) скамьи сохранилась хорошо, нижняя — в значительной части переложена в более позднее время. В средней части скамьи были открыты остатки древней кирпичной кладки митрополичьего трона, несколько возвышавшегося над уровнем верхней ступени скамьи. Ниже уровня нижней ступени сохранились остатки выложенной из плинфы ступени древней лестницы, которая вела к трону. На древней поверхности скамьи и трона не сохранилось почти никаких остатков облицовки, за исключением незначительного фрагмента мозаичного набора на южном торце скамьи, открытого еще в 1950 г. при исследовании примыкающих участков пола апсиды. Этот... незначительный по площади фрагмент свидетельствует о том, что вертикальные плоскости древней скамьи были декорированы мозаикой» (РА ИИМК. Ф. 35, оп. 1. 1940, д. 123, л. 12). Синтрон был «выстлан» шиферными плитами. Верхняя скамья, согласно чертежу 1940 г., имела в ширину 74 см и располагалась на высоте 108 см от уровня пола XI в., нижняя, шириной 60 см — на высоте 38 см (РА ИИМК. Ф. 35, оп. 1. 1940, д. 123, л. 113). Согласно чертежу 1952 г., ширина скамей та же, высота верхней — 96 см, нижней — 51 см (РА ИИМК. Ф. 35, оп. 1. 1952, д. 101, л. 15).

В. Г. Пуцко предположил, что верхняя ступень Софийского синтрона («полочка») предназначалась для литургических одежд, а нижняя служила сиденьем «для особ иерейского сана при слушании апостольских посланий в чине литургии» (Пуцко 1986: 78).

В Софийском соборе сохранился архиерейский трон XI в. Он состоял из мраморной спинки и шиферных плит-боквин. Высокая спинка (72×108 см) выполнена из плиты, тыльная сторона которой украшена ранневизантийским рельефом (Пуцко 1980: 107, 108). Плита, по мнению В. Г. Пуцко, первоначально служила парпетом алтарной преграды. При

вторичном использовании в Софийском синтроне она была обтесана заново (округлена ее верхняя часть) (Пуцко 1986: 78). Лицевая сторона спинки была декорирована резным орнаментом-плетенкой, инкрустирована разноцветной смальтой (Кресальный 1960: 256, 257). Д. В. Айналов полагал, что «внутри завитков» плетенки были еще вставлены «круглые довольно крупные... умбоны», которые «были вывернуты в неизвестное время» (Айналов 1905: 6).

Шиферные плиты-боковины трона при ширине 74,8 см и толщине 7,8 см косо срезаны: у стены апсиды высота правой 97,5 см, на противоположном конце 88,8 см, левой, соответственно, 97,8 и 88,5 см. С внутренней стороны плиты инкрустированы смальтой (Пуцко 1986: 78, 83). В. Г. Пуцко отметил близость смальтовых инкрустаций Софийского трона и шиферных плит пола собора XI в. (Пуцко 1986: 83).

Как уже отмечалось, трон «несколько возвышался» над скамьей. Судя по полевому чертежу и фотографиям 1952 г. (РА ИИМК. Ф. 35, оп. 1. 1952, д. 101, л. 11; Фотоарх. ИИМК. О. 2958. 16—19, 22), сиденье трона, шириной около 65 см, было поднято на высоту более 70 см.

В «Древнем Киеве» М. К. Каргер остановился на декоративном фризе на стене апсиды над синтроном, состоящем «из прямоугольных плит проконесского мрамора, чередовавшихся с полосами мозаичного орнаментального набора. Только немногие части древних мозаик этого пояса сохранились до наших дней» (Каргер 1961: 205). Подробнее данные обследования фриза были изложены в полевой документации и отчетах 1940, 1952 гг. (РА ИИМК. Ф. 35, оп. 1. 1952, д. 101, л. 11; оп. 1. 1940, д. 123, л. 12, 13). Так, было отмечено, что если древний раствор с отпечатками выпавшей смальты на фризе продолжался вплоть до уровня шиферных плит, покрывающих скамью, то чередующиеся с полосами мозаичного набора мраморные плиты не доходили до этого уровня, хотя древний раствор местами сохранился и ниже их.

Несовпадение размеров мраморных плит и участков стены, покрытых раствором, свидетельствует, по мнению М. К. Каргера, о том, что «в древности на месте мраморных плит находились какие-то значительно более тонкие, гладкие плиты. Для суждения о материале этих плит, чередовавшихся с мозаичными наборами, мы не располагаем пока достаточными данными. Судя по тому, что наряду с мраморными плитами в четырех местах сохранились фрагменты широких керамических плит, покрытых светлой поливой, не исключено, что первоначально полосы мозаичного набора чередовались с крупными керамическими плитками. Однако вопросы реконструкции алтарного фриза над скамьей требуют дополнительных исследований» (РА ИИМК. Ф. 35, оп. 1. 1952, д. 123, л. 13, 14). Полевой чертеж иллюстрирует описания М. К. Каргера: раствор зафиксирован на участках, непосредственно прилегающих к верхней скамье синтрона, в том числе и под мраморными плитами (полоса цемянки шириной 60—80 см). Сохранившаяся мозаика отмечена на чертеже на четырех участках к северу от архиерейского трона, а раствор с отпечатками мозаики — как на северном, так и на южном участках (РА ИИМК. Ф. 35, оп. 1. 1952, д. 101, л. 11). При всей своей подробности чер-

теж оставляет неразрешенным ряд вопросов: так, например, в условные обозначения наряду с цемяночным раствором включен «старый раствор». Что подразумевается под «старым раствором» — ни из текста отчета, ни из самого чертежа неясно.

Судя по материалам раскопок 1952 г., синтрон Софийского собора требовал дальнейших исследований.

Церковь архангела Михаила в Киеве

Синтрон церкви архангела Михаила в Киеве был сложен из плинфы и с внешней стороны покрыт «тщательно заглаженной цемяночной затиркой» (Ивакин 1999: 41). Ширина скамьи — 85 см. В центре синтрона был устроен «выступ для владычного места» (50 см по линии З—В от внутренней стенки скамьи).

Синтрон имел необычное завершение рукавов, которые продолжались несколько западнее торцов алтарных стен, примыкая к обращенным в апсиду граням их западных лопаток (Ивакин 1999: *рис. 1*).

Кирилловская церковь в Киеве

Основание плинфяного синтрона было открыто в Кирилловской церкви в Киеве (**рис. 15**) (Холостенко 1960; Холостенко. Отчет об исследовании Кирилловской ц., л. 35). Скамья имела две невысокие ступени подножия (высота нижней над уровнем пола — 10 см, верхней — 19 см, ширина каждой — около 20 см). Высота скамьи не восстанавливается, так как при последующих переделках синтрона верхняя его часть была разрушена. Ширина скамьи около 55 см (ширина восстанавливается по мелкомасштабному чертежу) (Холостенко 1960: *рис. 5*).

В центре синтрона размещался архиерейский трон, к которому вели ступени высотой в толщину одной плинфы шириной в 31 см, длиной около 80 см. «Площадка» (так у Н. В. Холостенко) для архиерейского места была приподнята над скамьей на 15 см. Ширина «площадки» — около метра (Холостенко 1960: *рис. 5*). Синтрон был оштукатурен. Торцы его совпадают с торцевыми стенами полукружия апсиды (Холостенко 1960: *рис. 5*; Холостенко. Отчет об исследовании Кирилловской ц., л. 35).

Под синтрон был подведен плинфяной фундамент, углубленный ниже уровня пола на пять рядов кладки.

Синтроны обозначены и на планах *Успенского собора Печерского монастыря* (Новое 1981: *рис. на с. 204*) и *церкви Успения на Подоле* в Киеве (Новое 1981: *рис. на с. 224*).

Малый храм в Зарубинцах

Необычной формы пятигранный синтрон был открыт в Малом храме Зарубского монастыря (**рис. 16, 2**). Единственное свидетельство этого — план храма, с нанесенным на него синтроном, был составлен по обмерам 1907 г. и опубликован М. К. Каргером в 1950 г. (Каргер 1960а: 44). Ширина скамьи синтрона — 60—65 см.

Переяславльская земля

Спасская церковь в Переяславе-Хмельницком

Кирпичный синтрон, частично сохранившийся на полную высоту («около 0,5 м») был открыт при раскопках Спасской церкви в Переяславе-Хмельницком (рис. 17) (Каргер 1954: 14; РА ИИМК. Ф. 35, оп. 1. 1953, д. 71, л. 2, 6—8). Ширина скамьи в центральной части — около 45 см, у торцов — около 35 см (РА ИИМК. Ф. 35, оп. 1. 1953, д. 71, рис. 4).

В центральной части скамьи — полукруглая ступень, отмечающая архиерейское место. Полевые фотографии дают представление о том, что центральная часть синтрона почти полностью разрушена. Таким образом, конструкция самого архиерейского трона при раскопках не прослежена.

Синтрон был украшен фреской (РА ИИМК. Ф. 35, оп. 1. 1953, д. 71, л. 6—8). Краска почти полностью утрачена, лишь на южном торце фиксируется охристая вертикальная полоса, а на внутренней стенке у северного торца скамьи чуть различимы следы синей и зеленой красок.

Воскресенская церковь в Переяславе-Хмельницком

Фрагменты конструкции плинфяного синтрона были открыты и при раскопках Воскресенской церкви в Переяславе-Хмельницком (рис. 18) (Каргер 1954; РА ИИМК. Ф. 35, оп. 1. 1953, д. 67, л. 10, 46; оп. 1. 1953, д. 68, л. 2, 10). Кладка скамьи, сохранившаяся на пять рядов, составляла в высоту 50—55 см. Если предположить, что синтрон Воскресенской церкви был одноуровневым, то возможно, он сохранился почти полностью. Ширина скамьи синтрона 80—86 см (РА ИИМК. Ф. 35, оп. 1. 1953, д. 68, л. 10). Ее торцы располагались на одной линии с торцами стены апсиды.

Синтрон был сложен без фундамента из той же плинфы, что и стены храма (в полевом дневнике отмечено, что кладка синтрона «менее аккуратна», чем кладка стен апсиды (РА ИИМК. Ф. 35, оп. 1. 1953, д. 67, л. 10; оп. 1. 1953, д. 68, л. 2)). Кладки синтрона и апсиды не перевязаны.

В центральной части синтрона — прямоугольная ступень с дополнительным выступом (размеры по линии З—В — 68 см) (Каргер 1954; РА ИИМК. Ф. 35, оп. 1. 1953, д. 68, л. 10).

Чернигово-Северская земля

Спасский собор в Чернигове

«Остатки... древнего синтрона» были открыты в шурфе, заложенном в центральной апсиде Спасского собора в Чернигове (Холостенко 1974: 199). На плане собора, опубликованном А. И. Комечем (Комеч 1987: 137),

изображен одноуровневый синтрон со ступенью-подножием. Рукава синтрона завершаются на линии торцов основных стен алтарной апсиды.

Борисоглебский собор в Чернигове

В Борисоглебском соборе в Чернигове (рис. 19, 1) «в алтарной части храма осталась часть основания синтрона» (Холостенко 1967: 195). Судя по плану собора, опубликованному исследовавшим памятник Н. В. Холостенко, «основание» было сложено из плинфы и имело в ширину около 70—75 см.

Собор Спасского монастыря в Новгороде-Северском

Основание плинфяного синтрона (сохранилось три ряда кладки) было открыто в соборе Спасского монастыря в Новгороде-Северском (рис. 19, 2) (Коваленко, Раппопорт 1987: рис. 2, 3). Ширина скамьи 90—96 см. Следов ступени в центральной части синтрона не зафиксировано. Углы синтрона скруглены. Регулярная кладка образовывала лишь стенку скамьи, внутреннее пространство которой было заполнено битой плинфой.

Церковь во Вщиже

На плане церкви во Вщиже (рис. 20), опубликованном А. С. Уваровым (Уваров 1910: 387, рис. 129), обозначен синтрон необычной конструкции — он располагался только в центральной части восточной стены апсиды, за престолом. При этом протяженность синтрона лишь немногим превосходит по линии С—Ю престол и составляет около 95 см. Ширина скамьи — 32 см. Никакими сведениями о материале синтрона церкви во Вщиже мы не располагаем (плинфа?).

Рязанская земля

Борисоглебский собор в Старой Рязани

Следы синтрона были открыты в Борисоглебском соборе в Старой Рязани (рис. 21): «обнаружено в главном алтаре за престолом, на самой середине стены полукружие с уступами, вероятно, называемое горним местом» (Тихомиров 1844: 13). К сожалению, автор раскопок Д. Тихомиров не приводит размеров синтрона, нет указаний и на материал, из которого он был сооружен.

План синтрона по чертежу Д. Тихомирова точно восстановить невозможно. Отметим лишь, что в центре синтрона располагался полукруглый выступ, вероятно, подножие архиерейского трона (Монгайт 1955: рис. 43).

Владими́ро-Сузда́льская земля

Церковь Бориса и Глеба в Кидекше

Белокаменный синтрон был открыт в церкви Бориса и Глеба в Кидекше (рис. 22) (Воронин 1961: 71, 72). Он представлял собою одноуровневую скамью шириной 40 см. Никаких следов конструкций, которые можно было бы атрибутировать как архиерейский трон, не обнаружено, кроме полуразрушенной ступени-подножия в центре скамьи. По мнению обследовавшего храм Н. П. Сычева (Воронин 1961: 71, 72), сооружение существующего белокаменного синтрона относится к ремонтным работам 1239 г. Это утверждение основано на том, что кладка скамьи лежит на слое, содержащем фрагменты штукатурки с фресками. В результате работ 1985—1988 гг. (Чукова 1994б) в Кидекше были сделаны находки, свидетельствующие о существовании на городище в непосредственной близости от белокаменной церкви ранее неизвестного памятника из плинфы, вероятно, предшествовавшего белокаменному храму и относившегося к эпохе Владимира Мономаха (многочисленные фрагменты плинфы со следами использования ее в кладке, цемянка, фрагменты фресок).

Таким образом, слой строительного мусора, лежащий под кладкой синтрона, может быть связан не с частичным разрушением белокаменной церкви в 1238 г., а с постройкой из плинфы начала XII в. Следовательно, существующий ныне белокаменный синтрон может быть датирован не временем ремонта белокаменной церкви, а временем ее возведения — 1152 г.

Новгородская земля

Софийский собор в Новгороде

Материалы исследований Софийского собора в Новгороде (рис. 23), проведенных В. В. Сусловым, были опубликованы Г. М. Штендером (Штендер 1968). Сохранились нечеткие фотографии и «схематичный обмер». Раскрытый В. В. Сусловым синтрон «представляет собой систему четвертного (ползучего) свода с тремя ступенями, частично врезанными в его кладку снаружи» (Штендер 1968: 90). Вероятно, только верхняя из трех «ступеней», шириной около 50 см, служила скамьей, в то время как две нижние «ступени» — каждая шириной около 25 см — были ступенями-подножиями (это подтверждается тем, что нижние ступени были сооружены и перед архиерейским тронном (Штендер 1968: рис. на с. 85)).

Синтрон был сложен на цемянке из каменных плит в сочетании с плинфой, датированной Г. М. Штендером XII в. По его мнению, плинфа Софийского синтрона «совершенно тождественна» плинфе церкви Рождества Богородицы в Антониевом монастыре (Штендер 1968: 91). Таким образом, плинфяной синтрон Софии Новгородской, открытый В. В. Сусловым, Г. М. Штендер отнес к началу XII в.

Вертикальная стенка скамьи синтрона, вероятно, была украшена мозаикой (сохранился только слой цемяночного раствора с характерными углублениями мастерком, являющийся основой трехслойного грунта мозаики). Кроме того, в строительном мусоре при исследовании синтрона были найдены два фрагмента мозаичного грунта с черной и желтой эмалью (длина сторон — до 1—2 см, толщина — 0,6—0,7 см), образующей «криволинейный» и «прямолинейный» рисунки (Штендер 1968: 93). Две нижние ступени синтрона (их вертикальные стенки ?) были украшены фреской (Штендер 1968: 94). На южном торце были открыты следы облицовки каменными плитами («мозаичными плитами» у Г. М. Штендера; вероятно, плитами с мозаичным декором?) (Штендер 1968: 94). В нижней части южного торца сохранился фресковый грунт.

Софийский синтрон «имеет следы древних перестроек» (Штендер 1968: 94). По мнению Г. М. Штендера, В. В. Сусловым в Софийском соборе был открыт и «фрагмент» более ранней скамьи. Вероятно, это первоначальный синтрон середины XI в. В отличие от синтрона, датированного Г. М. Штендером началом XII в., более ранний был двухуровневым, меньшей высоты (единственным источником для описания этой скамьи для Г. М. Штендера служили фотографии В. В. Сулова 1896 г.). В центре синтрона находился архиерейский трон с оштукатуренным сиденьем (было ли оно расписано, по фотографии установить не удастся). Скамья была облицована «малыми мозаичными плитами» (Штендер 1968: 95). *In situ* они не сохранились: на одной из фотографий В. В. Сулова видны плиты, сложенные «в штабеля» (Штендер 1968: 95).

Остатки «каменного синтрона... XI века» были открыты в приделе Рождества Богородицы Софийского собора (Штендер, Сивак 1995: 297).

Церковь Бориса и Глеба в Новгороде

Чрезвычайно кратки сведения об открытом во время раскопок одноуровневом синтроне церкви Бориса и Глеба в Новгороде. Известно лишь, что скамья и архиерейский трон были сложены из камня-плитняка и плинфы (Строков 1945: 69).

Церковь Рождества Богородицы в Антониевом монастыре в Новгороде

При исследовании церкви Рождества Богородицы в Антониевом монастыре в Новгороде открыты фрагменты синтрона с «остатками» архиерейского трона в центре (Булкин 2002: 283). Синтрон был сложен из плинфы на цемянке, его лицевая поверхность была гладко затерта (Булкин 2002: 284).

Церковь Спаса-Нередицы в Новгороде

В церкви Спаса-Нередицы в Новгороде «в вост[очном] окончании» апсиды было открыто основание архиерейского трона: «ступени трехгранного основания под существующей нишей»; трон был расписан (Седов 2002: 69).

Церковь Благовещения на Мячине в Новгороде

Синтрон церкви Благовещения на Мячине в Новгороде (**рис. 24**) представлял собой одноуровневую скамью шириной 45—50 см с архиерейским тронном посередине (ширина кресла — 55 см) (Ковалева 1977: *рис. на с. 56*), сложенную из камня-плитняка в сочетании с плинфой. В центральной части синтрона — полукруглый выступ-ступень, значительно превосходящий по линии С—Ю (около 108 см) размеры трона. Вынос от линии окружности скамьи на запад в месте максимального расширения ступени — 60 см. Перед полукруглой ступенью — другая, прямоугольная, вероятно, несколько пониженная относительно первой.

Рукава синтрона (их окончания скруглены) доходили до западных торцов боковых стен алтарной апсиды.

Пятницкая церковь в Новгороде

В Пятницкой церкви в Новгороде «сохранились остатки... синтрона» (Булкин 1986: 271).

Спасская церковь в Старой Ладогe

Синтрон «в виде полукруглого каменного рундука, выведенного по окружности апсиды» был открыт в Спасской церкви в Старой Ладогe (**рис. 26**) (Бранденбург 1896: 125, 319; РА ИИМК. Ф. 1. 1886, д. 17, л. 74, 75, 104). Ширина скамьи — 38 см, высота — 60 см.

Архиерейский трон «состоит из двух больших боковых вделанных ребром в стену плит и седалища между ними, но весьма низкого, причем оно не находится несколько в стороне относительно престола, а непосредственно против последнего; обстоятельство это может приводить к заключению, что... горнее место, вероятно, предназначалось для восхождения епископа и что самый храм был соборным» (РА ИИМК. Ф. 1. 1886, д. 17, л. 75, 75 об.). Ширина трона — 53 см. Судя по рисунку, опубликованному Н. Е. Бранденбургом (Бранденбург 1896: *рис. 2*), сиденье архиерейского трона было понижено относительно уровня скамьи. Вероятно, это имел в виду Н. Е. Бранденбург, определяя архиерейское кресло как «весьма низкое» (если бы это понижение было следствием разрушения трона, Н. Е. Бранденбург, наверное, отметил бы это обстоятельство в полевом отчете).

Рисунок дает возможность сделать вывод об использовании в кладке скамьи плинфы. Кирпич мог сочетаться с камнем-плитняком.

Церковь на Ладожке в Старой Ладогe

«Горнее место, отделенное на круговом апсидном рундуке двумя на ребро укрепленными плитами» (плиты имели вынос относительно ширины «рундука» на запад примерно на 8 см) было открыто при раскопках церкви на Ладожке в Старой Ладогe (**рис. 27**) (Бранденбург 1896: 127, 320; РА ИИМК. Ф. 1. 1886, д. 17, л. 81). Ни в публикации, ни в полевом

отчете не назван материал, из которого был сложен синтрон. Его одноуровневая конструкция сохранилась на полную высоту — 55 см, при ширине 32 см. Ширина архиерейского трона 78 см (Бранденбург 1896: табл. LX; РА ИИМК. Ф. 1. 1886, д. 17, л. 104).

Церковь Дмитрия Солунского в Пскове

В церкви Дмитрия Солунского в Пскове (рис. 28) кладка синтрона была выполнена из плинфы и известняковой плиты на цемянке (чередуются три ряда плинфы и два ряда плиты) и не имела фундамента (нижний ряд кладки лежит непосредственно на земле) (Арх. ИА. Р-1, № 3038, л. 11, 12, рис. 18, 19, 21).

Ширина скамьи, рукава которой завершались посередине боковых стенок апсиды, около 40 см (размеры восстанавливаются по мелкомасштабному чертежу), высота — около 65 см. Ширина архиерейского трона — около 65 см. Его сиденье располагалось на одном уровне со скамьей. На плане храма архиерейский трон изображен с выносом на запад относительно линии скамьи на 30 см, таким образом, глубина кресла около 70 см (возможно, в эти 70 см входит и ступень-платформа). Сиденье ограничено боковыми стенками, которые также имели вынос на запад относительно ширины скамьи синтрона. Спинка кресла, высотой около метра, возвышалась над сиденьем на 45 см, при этом боковые стенки архиерейского кресла превосходили высоту спинки на 6 см.

Смоленская земля

Церковь Петра и Павла в Смоленске

В церкви Петра и Павла в Смоленске (рис. 29) сохранилось основание одноуровневого синтрона со ступенью-подножием, располагавшейся не только внутри «подковы» скамьи, но и у ее торцов. Ширина скамьи — около 70 см, подножия — 20—25 см (Воронин, Раппопорт 1979: 77, 86, рис. 35; Арх. ИА. Р-1, № 3329а, рис. 5).

Кладка из плинфы образовывала наружную стенку синтрона, внутреннее пространство которого было заполнено черным углистым грунтом (Воронин, Раппопорт 1979: 77). Никаких следов расширения ступени-подножия в центре синтрона не зафиксировано.

Бесстолпная церковь в детинце в Смоленске

Из плинфы был сложен и синтрон Бесстолпной церкви в детинце в Смоленске (рис. 31) (Воронин, Раппопорт 1979: 93, рис. 37; РА ИИМК. Ф. 35, оп. 1. 1964, д. 106, л. 7). Кладка сохранилась на четыре ряда, при этом лишь верхний из них лежал на уровне пола (нижний ряд был положен непосредственно на землю). Одноуровневая скамья, шириной 70—80 см, имела в центре расширение до 110 см и небольшие уступы на рукавах.

Церковь Ивана Богослова в Смоленске

Кладка синтрона из плинфы церкви Ивана Богослова в Смоленске (рис. 30) сохранилась до семи рядов (три ряда плинфы лежали ниже уровня древнего пола) (Сапожников 1997: 224, 225). Ширина скамьи — 82—92 см.

Синтрон сложен из той же плинфы, что и стены храма, толщина плинфы — 4—4,8 см, на цемянке, толщина швов — 2—3,5 см. Таким образом, высота сохранившегося над уровнем древнего пола церкви фрагмента синтрона — около 30 см, что составляет около половины обычной высоты синтронов XII—начала XIII в.

В центре скамьи было зафиксировано основание архиерейского трона со ступенью-подножием (ширина ступени — 29 см, длина — по линии С—Ю — 124—130 см).

Церковь Василия на Смядыни в Смоленске

Плинфяной одноуровневый синтрон со ступенью был открыт в церкви Василия на Смядыни в Смоленске (рис. 32) (Клетнова 1910: 165; 1912: 291). Ширина скамьи — 32 см, ступени — 19 см. При этом, как и в церкви Петра и Павла, ступень располагалась и у торцов скамьи (здесь ширина ступени — 15 см) (Фотоарх. ИИМК. О. 1776. 20).

Синтрон был оштукатурен и украшен орнаментальной фреской. Во время раскопок 1909 г. при раскрытии синтрона фреска «осыпалась» (Клетнова 1910: 165). Описание утраченной фрески опубликовала Е. Н. Клетнова: орнамент был составлен «из сердец», обращенных широкой стороной вниз и заключавших в своей верхней части по «меньшему сердцу» (Клетнова 1910: 165). В росписи скамьи чередовались черные и желтые («желтая вохра») «сердца»; в росписи ступени — черные и темно-красные. Хотя Е. Н. Клетнова не указывает, где именно была открыта роспись, можно предположить, что она размещалась на горизонтальных плоскостях конструкции.

Собор Троицкого монастыря на Кловке в Смоленске

Основание синтрона из плинфы (сохранились четыре ряда кладки) обнаружено при раскопках собора Троицкого монастыря на Кловке в Смоленске (рис. 35, 1) (Арх. ИА. Р-1, № 4687, л. 10; № 4687а, рис. 4). Рукава синтрона располагались почти по всей длине стен апсиды, доходя до их боковых лопаток. Ширина скамьи 50—70 см (в «две ширины кирпича») (Воронин, Раппопорт 1979: 207; Арх. ИА. Р-1, № 4687а, рис. 4; № 5158, л. 8). Следы ступени-подножия зафиксированы не были. Необычная в плане центральная часть скамьи имела форму сегмента.

Собор на Протоке в Смоленске

Скамья синтрона собора на Протоке в Смоленске (рис. 33) шириной 70 см (расширяется до 90 см у архиерейского трона) частично сохрани-

лась на полную высоту — 56 см (Воронин, Раппопорт 1979: 207; Арх. ИА. Р-1, № 2683, л. 13). Скамья имела ступень-подножие шириной 23 см, спинку и подлокотники, которыми завершались с западной стороны рукава синтрона (следы подлокотников сохранились с южной стороны).

Скамью от стены апсиды отделял зазор шириной около 10 см, забитый песком. Скамья сложена в основе из булыжника и обложена плинфой на сероватом известковом растворе без цемянки. При раскрытии скамьи было отмечено, что плинфа, использовавшаяся в кладке синтрона, отличается от плинфы храма «худшим качеством» (Воронин, Раппопорт 1979: 306).

Архиерейский трон, почти квадратный в плане (130×150 см), «полуразрушенный», с подлокотниками и подножием (с закругленными углами, высотой 15 см), был сложен из той же второсортной плинфы, что и скамья. По предположению Н. Н. Воронина и П. А. Раппопорта, «в кладках, не имеющих конструктивного значения, использовалась плинфа, получившая при изготовлении какие-либо дефекты» (Воронин, Раппопорт 1979: 305, 306). Кладка трона сохранилась на 70 см в высоту.

Трон и скамья были покрыты обмазкой со следами росписи (на кресле зафиксированы следы коричневой краски, на скамье — краски «охристого тона») (Воронин, Раппопорт 1979: 306).

Церковь на Окопном кладбище в Смоленске

Синтрон из плинфы церкви на Окопном кладбище в Смоленске (рис. 34) «прослеживается в основном на высоту лишь 1—2 рядов кирпичей» (РА ИИМК. Ф. 35, оп. 1. 1967, д. 143, л. 4, 5). Таким образом, реконструируется лишь план синтрона сложной конфигурации: рукава с небольшими уступами размещались примерно до середины боковых стен апсиды (ширина рукавов — 55 см, расширение в центре — около 100 см) (Воронин, Раппопорт 1979: 290, рис. 154).

В центре синтрона — широкий полукруглый выступ (до метра по линии З—В), над которым, вероятно, располагался несохранившийся архиерейский трон. Судя по тому, что кирпичная кладка была открыта только по внутреннему, обращенному в апсиду, контуру, из плинфы была сложена стенка скамьи, внутреннее пространство которой было заполнено гумусом или бутом.

Церковь на Воскресенской горе в Смоленске

Сохранился один ряд кладки синтрона из плинфы в церкви на Воскресенской горе в Смоленске (рис. 35, 2) (Воронин, Раппопорт 1979: 243, 244, рис. 128). Ширина скамьи 71 см. В центре конструкции был устроен полукруглый выступ-подножие (размеры по линии З—В — 68 см, С—Ю — 205 см) архиерейского трона. Из плинфы была сложена только стенка скамьи, внутреннее пространство которой заполнено гумусом с щебнем.

Кладка была оштукатурена и расписана (зафиксированы следы краски) (Воронин, Раппопорт 1979: 243).

Полоцкая земля

Большой собор Бельчицкого монастыря в Полоцке

Синтрон обозначен на чертеже Большого собора Бельчицкого монастыря в Полоцке (рис. 36) (Раппопорт 1980: 158).

Черная Русь

Борисоглебская церковь на Коложе в Гродно

В Борисоглебской церкви на Коложе в Гродно (рис. 37, 2) (Грязнов 1893: *рис. на с. 365*) конструкция синтрона включала идущую вдоль апсидной стены (до ее лопаток) скамью и находящийся в центре ее архиерейский трон с боковинами и полукруглой ступенью-подножием. Ширина скамьи 38 см.

Пречистенская церковь в Гродно

В центре апсиды Пречистенской церкви в Гродно (рис. 37, 1) располагался архиерейский трон с двухступенчатым подножием (Раппопорт 1982: *рис. на с. 103*). Размеры трона по линии С—Ю — около 130 см, по линии З—В — около 110 см (при этом размер сиденья по линии З—В — около 55 см). Вероятно, трон был сложен из плинфы.

Следы каких-либо конструкций из кирпича или камня рядом с тронном зафиксированы не были.

Волынь

Церковь Иоанна Богослова в Луцке

На полную высоту (48—50 см) сохранился плинфяной синтрон церкви Иоанна Богослова в Луцке (рис. 38, 2) (Малевская 1997: 14, 15). Ширина скамьи — 46 см.

В центральной части синтрона зафиксирована конструкция архиерейского трона. Уровень сиденья трона превышал уровень скамьи. Ширина трона 105—110 см, вынос на запад относительно линии скамьи — 140 см. К трону вели две ступени, одна из которых, высотой 6 см и шириной 20 см, сохранилась. Под трон было подведено кирпичное основание, углубленное ниже уровня древнего пола на 20 см.

Кладка синтрона затерта цемяночным раствором, толщиной 0,3—0,5 см. Следы росписи не зафиксированы.

Успенская церковь в Дорогобуже

В Успенской церкви в Дорогобуже (рис. 38, 1) (Малевская, Пескова 1996) открыта часть основания плинфяного синтрона со скругленными углами. Ширина скамьи — 65 см. Центральная часть синтрона не сохранилась.

2

Рассмотрим древнерусские синтроны XI—начала XIII в., выделяя такие признаки их конструкций, как:

- профиль скамьи,
- план скамьи,
- ступень,
- расположение относительно престола,
- архиерейский трон,
- материал,
- декор.

Профиль скамьи

Из древнерусских синтронов XI—начала XIII в. *двухуровневая скамья* отмечена только в одном памятнике — в Софийском соборе в Киеве. Все остальные синтроны — *одноуровневые*. Вероятно, уникальность Софийского синтрона обусловлена статусом собора — только митрополичий храм имел скамью двух уровней, что могло отражать иерархическое деление лиц, участвующих в богослужении. Так, например, в соборе катликоса Свети-Цховели в Грузии верхняя скамья двухуровневого синтрона предназначалась для епископов, нижняя — для священников, причем место каждого из епископов было, как отмечает Р. О. Шмерлинг, «обозначено нишей» (Шмерлинг 1962: 27, 28) (вероятно, на стене апсиды?). В Софийском митрополичьем соборе в Киеве верхняя скамья также могла предназначаться для глав русских епархий, которых, по мнению Я. Н. Щапова, к середине XIII в. насчитывалось пятнадцать (Щапов 1986: 60).

План скамьи

При рассмотрении ширины синтронов в хронологическо-территориальном контексте, а также в свете статуса храма (княжеский, монастырский) никаких закономерностей не отмечено (**табл. XII**).

Во всех памятниках определяющим для формы синтронов фактором являлась линия апсиды. В памятниках, стены апсид которых имели лопатки, они, как правило, определяли линию торцовых стенок синтронов:

1) лопатки устроены с западной стороны алтарных стен и торцы синтронов совпадают с торцами основных стен апсиды (Софийский собор и Кирилловская церковь в Киеве, Спасская и Воскресенская церкви в Переяславе-Хмельницком, Спасский и Борисоглебский соборы в Чернигове, церковь Петра и Павла в Смоленске);

2) стены апсиды имеют боковые лопатки и торцы синтронов примыкают к их восточным граням (собор Троицкого монастыря на Кловке в Смоленске, Борисоглебская церковь на Коложе в Гродно);

3) лопатки устроены с западной стороны алтарных стен (**рис. 13**) и торцы синтронов завершаются несколько восточнее торцов основных стен апсиды, создавая, таким образом, дополнительный уступ (Малый

храм в Зарубинцах, собор Спасского монастыря в Новгороде-Северском, церковь Василия на Смядыни в Смоленске, церковь Иоанна Богослова в Луцке, Успенская церковь в Дорогобуже);

4) лопатки устроены с западной стороны алтарных стен и рукава синтрона завершаются несколько западнее торцов основных стен апсиды, примыкая к обращенным в апсиду граням их западных лопаток (церковь архангела Михаила в Киеве).

В храмах, в которых стены апсиды не имели лопаток, рукава синтронов доходили примерно до середины боковых участков этих стен (церковь Дмитрия Солунского в Пскове, церковь Ивана Богослова, собор на Протоке, церковь на Воскресенской горе, церковь на Окопном кладбище в Смоленске) либо почти совпадали с линией их торцов (Софийский собор в Новгороде, Спасская церковь и церковь на Ладожке в Старой Ладоге). В одном случае (церковь Благовещения на Мячине в Новгороде) рукава синтрона завершались по линии торцов апсидных стен.

В двух храмах (церковь во Вщиже, Пречистенская церковь в Гродно) синтроны располагались только в центре восточной части алтарной стены. Отметим, что подобные конструкции — небольшие сиденья для одного-двух священников, заменявшие традиционный синтрон, но располагавшиеся либо с южной, либо с южной и северной сторон от престола, известные в храмах Каппадокии (Mathews 1982: 127, 131). Т. Мэтьюз связывал появление этих тронов, заменяющих традиционные синтроны, с развитием «частной» литургии и с уменьшением числа священников, участвовавших в богослужении (Mathews 1982: 127, 131).

Ступень

Нет никаких данных о том, имели ли ступени-подножия синтрона какое-либо ритуальное значение. Ступени-подножия известны в памятниках Киева (Кирилловская церковь), Чернигова (Спасский собор), Новгорода (Софийский собор), Смоленска (церкви Петра и Павла, Василия на Смядыни, на Воскресенской горе, собор на Протоке), Волыни (церковь Иоанна Богослова в Луцке). В Кирилловской церкви в Киеве и Софийском соборе в Новгороде ступени двойные, в остальных памятниках — одинарные.

Ступени двух смоленских памятников (церкви Петра и Павла, Василия на Смядыни) примыкали к скамье не только с продольных, но и с торцовых сторон. Подобная деталь не отмечена ни в одном из памятников других строительных центров домонгольской Руси. Примечательно, что Н. Н. Воронин и П. А. Раппопорт относили церкви Петра и Павла и церковь Василия на Смядыни к разным этапам развития смоленского зодчества: если строители первого из этих храмов работали еще в киево-черниговской традиции, то второй памятник отразил попытки поиска новых архитектурных решений, предпринимавшиеся смоленскими зодчими. Эти попытки делались, по определению Н. Н. Воронина и П. А. Раппопорта, еще «очень робко», и, несмотря на введение некоторых новшеств в архитектуру интерьера, коснувшихся монументальных форм (отказ от лопаток) (Воронин, Раппопорт 1979: 386, 388—390), в архитектуре алтаря строители следовали старым образцам.

Расположение относительно престола

Сопоставление местоположения синтронов и престолов возможно в шестнадцати случаях (рис. 12) (табл. XIII). В девяти из них (Спасский собор в Чернигове, Спасская церковь в Переяславе-Хмельницком, Борисоглебский собор в Старой Рязани, церковь Дмитрия Солунского в Пскове, церкви Петра и Павла, Василия на Смядыни, собор на Протоке, церковь на Окопном кладбище в Смоленске, Успенская церковь в Дорогобуже) престолы расположены западнее линии торцов синтронов. В двух храмах (Кирилловская церковь в Киеве, церковь Иоанна Богослова в Луцке) линии торцов синтронов совпадают с восточной линией престолов.

В Воскресенской церкви в Переяславе-Хмельницком, в церкви Благовещения на Мячине в Новгороде, в Спасской церкви в Старой Ладоге престолы почти полностью расположены восточнее торцов синтронов, незначительно выступая на запад. В Софийском соборе в Новгороде и в церкви на Ладожке в Старой Ладоге линии торцов синтронов приходятся на середину конструкции престолов по линии З—В.

Ни в одном случае линия торцов синтрона не располагается западнее престола. Таким образом, даже если сидящие на синтроне заполняли скамью полностью, они оказывались преимущественно восточнее престола, реже — по сторонам от него.

Рассмотрение расположения синтронов и престолов относительно друг друга позволяет сделать вывод об отсутствии в этом какой-либо хронологической закономерности и отметить некоторые территориальные особенности, хотя и безусловные. Так, в памятниках Смоленска XII—начала XIII в. престолы устраивались только западнее синтронов, при этом как в храмах монастырских, так и в княжеском; в памятниках Новгорода и Старой Ладogi XII—начала XIII в. престолы располагались таким образом, что часть их конструкций попадала в зону синтронов (такое расположение отмечено как в кафедральном, епископском, так и в рядовых храмах). Вместе с тем в памятниках Переяслава-Хмельницкого отмечены оба варианта размещения синтронов и престолов относительно друг друга.

Архиерейский трон

Вопросы о том, включал ли синтрон непременно архиерейский трон и был ли он признаком того, что храм освящен по полному чину архиерейского освящения, по мнению Е. Е. Голубинского, остаются открытыми (Голубинский 1904: 180). По сравнению с сиденьем скамьи, архиерейский трон, как правило, должен был возвышаться «на одну ступень, а иногда и значительно более» (Красносельцев 1881: 252), что отразилось и в названии трона в тексте литургии Иоанна Златоуста — *«горнее место»* (Вениамин 1894: 28) Вместе с тем возвышенное положение архиерейской кафедры относительно скамьи, вероятно, не было всегда непременным условием правильно устроенного синтрона и рассматривалось иногда даже как «предосудительное излишество» (Красносельцев 1879: 27). В качестве обязательных деталей архиерейского трона А. П. Голубцов отмечал его спинку и подлокотники (Голубцов 1912: 78).

Фрагменты каменных и кирпичных конструкций архиерейских тронов зафиксированы всего в двенадцати памятниках (**табл. XIV**). За небольшим исключением сохранность тронов такова, что об их конструкциях можно судить лишь на самом поверхностном уровне. Тем не менее отметим, что в трех из четырех случаев, в которых достоверно зафиксированы уровни сидений тронов, они приподняты над скамьей. В одном случае эти уровни совпадают (приподнятость уровня сиденья трона относительно скамьи могла обеспечиваться, например, дополнительными деревянными конструкциями).

В двух памятниках сохранились спинки тронов, в пяти они отсутствовали (в пяти случаях факт наличия или отсутствия спинки не установлен). Во всех случаях, в которых в силу сохранности трона могли быть зафиксированы боковые стенки, они отмечены. В девяти памятниках перед треном обнаружены следы ступеней и лишь в одном установлено их отсутствие.

Малочисленность памятников, в которых были обнаружены архиерейские троны, а также их фрагментарная сохранность не позволяют выделить хронологические, территориальные и функциональные особенности этих конструкций. Отметим, что в трех храмах (церкви Бориса и Глеба в Кидекше, церкви Петра и Павла, церкви Василия на Смядыни в Смоленске) никаких следов тронов обнаружено не было. В двух памятниках (Малый храм в Зарубинцах и собор Троицкого монастыря на Кловке в Смоленске) центральная часть синтрона выделена изменением формы самой скамьи.

Материал

Материалы, из которых выполнены конструкции синтронов, известны для двадцати одного памятника (**табл. XV**). Приведенные данные показывают, что синтроны всегда сооружались из тех же материалов, что и стены храмов. В нескольких случаях регулярная кладка образовывала лишь наружную стену скамьи, внутреннее пространство которой заполнялось землей, бутом или битой плинфой.

Из всех малых архитектурных форм интерьера синтроны были конструктивно наиболее тесно связаны с «большой» архитектурой храма и, вероятно, сооружались непосредственно при возведении стен алтарной апсиды.

Декор

Вертикальные плоскости конструкций синтронов украшались мозаикой (Софийский собор в Киеве), при этом в убранстве синтрона мозаика могла сочетаться с фреской (Софийский собор в Новгороде).

В памятниках XII в. в убранстве синтронов использовалась фреска (Спасская церковь в Переяславе-Хмельницком, церковь Спаса-Нередицы в Новгороде, церковь Ивана Богослова, церковь Василия на Смядыни, собор на Протоке, церковь на Воскресенской горе в Смоленске). В двух смоленских храмах орнамент росписи на синтроне зафиксирован на

уровне раппорта: «сердца» (церковь Ивана Богослова) и «полилития» (церковь Василия на Смядыни).

Отмечены случаи, когда оштукатуренные синтроны не расписывались (например, церкви архангела Михаила в Киеве и Ионна Богослова в Луцке).

Таблица XII

Синтроны. Ширина скамьи

	Памятник	Дата	Ширина скамьи (см)
1	Софийский собор в Киеве	перв. пол. XI в.	верхн. — 74; нижн. — 60
2	Церковь архангела Михаила в Киеве	нач. XII в.	85
3	Кирилловская церковь в Киеве	перв. пол. XII в.	55
4	Малый храм в Зарубинцах	кон. XII в.	60—65
5	Спасская церковь в Переяславе-Хмельницком	нач. XII в.	35—45
6	Воскресенская церковь в Переяславе-Хмельницком	сер. XII в.	80—86
7	Борисоглебский собор в Чернигове	кон. XI в.	70—75
8	Собор Спасского мон. в Новгороде-Северском	нач. XIII в.	90—96
9	Церковь во Вщиже	нач. XIII в.	32
10	Церковь Бориса и Глеба в Кидекше	сер. XII в.	40
11	Софийский собор в Новгороде	<i>синтрон</i> нач. XII в.	50
12	Церковь Благовещения на Мячине в Новгороде	кон. XII в.	45—50
13	Спасская церковь в Старой Ладоге	втор. пол. XII в.	38
14	Церковь на Ладожке в Старой Ладоге	втор. пол. XII в.	32
15	Церковь Дмитрия Солунского в Пскове	перв. пол. XII в.	40
16	Церковь Петра и Павла в Смоленске	сер. XII в.	70
17	Бесстолпная церковь в детинце в Смоленске	сер. XII в.	70—80
18	Церковь Ивана Богослова в Смоленске	втор. пол. XII в.	82—92
19	Церковь Василия на Смядыни в Смоленске	кон. XII в.	32
20	Собор Троицкого мон. на Кловке в Смоленске	кон. XII в.	50—70

Окончание таблицы XII

	Памятник	Дата	Ширина скамьи (см)
21	Собор на Протоке в Смоленске	кон. XII в.	70—90
22	Церковь на Окопном кладбище в Смоленске	нач. XIII в.	55
23	Церковь на Воскресенской горе	нач. XIII в.	71

24	в Смоленске Борисоглебская церковь на Коложе в Гродно	кон. XII в.	38
25	Церковь Иоанна Богослова в Луцке	втор. пол. XII в.	46
26	Успенская церковь в Дорогобуже	втор. пол. XII в.	65

Таблица XIII

Соотношение расположения синтронов и престолов

	Памятник	Дата	Престол вне зоны синтрона	Престол в зоне синтрона
1	Кирилловская церковь в Киеве	перв. пол. XII в.	+	
2	Спасская церковь в Переяславе-Хмельницком	нач. XII в.	+	
3	Воскресенская церковь в Переяславе-Хмельницком	сер. XII в.		+
4	Спасский собор в Чернигове	перв. пол. XI в.	+	
5	Борисоглебский собор в Старой Рязани	перв. пол. XII в.	+	
6	Софийский собор в Новгороде	<i>синтрон</i> нач. XII в.		+
7	Церковь Благовещения на Мячине в Новгороде	кон. XII в.		+
8	Спасская церковь в Старой Ладоге	втор. пол. XII в.		+
9	Церковь на Ладожке в Старой Ладоге	втор. пол. XII в.		+
10	Церковь Дмитрия Солунского в Пскове	перв. пол. XII в.	+	
11	Церковь Петра и Павла в Смоленске	сер. XII в.	+	
12	Церковь Василия на Смядыни в Смоленске	кон. XII в.	+	
13	Собор на Протоке в Смоленске	кон. XII в.	+	
14	Церковь на Окопном кладбище в Смоленске	нач. XIII в.	+	
15	Церковь Иоанна Богослова в Луцке	втор. пол. XII в.	+	
16	Успенская церковь в Дорогобуже	втор. пол. XII в.	+	

Таблица XIV

Особенности конструкций архиерейских тронов

	Памятник	Дата	Повышение сиденья трона относительно скамьи	Боковины	Спинка	Ступень
1	Софийский собор в Киеве	перв. пол. XI в.	+	+	+	+
2	Церковь архангела Михаила в Киеве	нач. XII в.	?	?	?	+
3	Кирилловская церковь в Киеве	перв. пол. XII в.	+	?	?	+
4	Церковь Спаса-Нередицы в Новгороде	кон. XII в.	?	?	?	+
5	Церковь Благовещения на Мячине в Новгороде	кон. XII в.	?	+	—	+
6	Спасская церковь в Старой Ладого	втор. пол. XII в.	?	+	—	?
7	Церковь на Ладожке в Старой Ладого	втор. пол. XII в.	?	+	—	—
8	Церковь Дмитрия Солунского в Пскове	перв. пол. XII в.	—	+	—	?
9	Церковь Ивана Богослова в Смоленске	втор. пол. XII в.	?	?	?	+
10	Собор на Протоке в Смоленске	кон. XII в.	?	+	+	+
11	Борисоглебская церковь на Коложе в Гродно	кон. XII в.	?	+	—	+
12	Церковь Иоанна Богослова в Луцке	втор. пол. XII в.	+	?	?	+

Синтроны. Материалы

	Памятник	Дата	Плинфа	Плинфа+ камень	Белый камень
1	Софийский собор в Киеве	перв. пол. XI в.	+		
2	Церковь архангела Михаила в Киеве	нач. XII в.	+		
3	Кирилловская церковь в Киеве	перв. пол. XII в.	+		
4	Спасская церковь в Переяславе-Хмельницком	нач. XII в.	+		
5	Воскресенская церковь в Переяславе-Хмельницком	сер. XII в.	+		
6	Борисоглебский собор в Чернигове	кон. XI в.	+		
7	Собор Спасского мон. в Новгороде-Северском	нач. XIII в.	+		
8	Церковь Бориса и Глеба в Кидекше	сер. XII в.			+
9	Софийский собор в Новгороде	<i>синтрон</i> нач. XII в.		+	
10	Церковь Бориса и Глеба в Новгороде	втор. пол. XII в.		+	
11	Церковь Дмитрия Солунского в Пскове	перв. пол. XII в.		+	
12	Церковь Петра и Павла в Смоленске	сер. XII в.	+		
13	Бесстолпная церковь в детинце в Смоленске	сер. XII в.	+		
14	Церковь Ивана Богослова в Смоленске	втор. пол. XII в.	+		
15	Церковь Василия на Смядыни в Смоленске	кон. XII в.	+		
16	Собор Троицкого мон. на Кловке в Смоленске	кон. XII в.	+		
17	Собор на Протоке в Смоленске	кон. XII в.	+		
18	Церковь на Окопном кладбище в Смоленске	нач. XIII в.	+		
19	Церковь на Воскресенской горе в Смоленске	нач. XIII в.	+		
20	Церковь Иоанна Богослова в Луцке	втор. пол. XII в.	+		
21	Успенская церковь в Дорогобуже	втор. пол. XII в.	+		

Глава V

Угольники

1

В шести древнерусских храмах XI—XII вв. были обнаружены конструкции, вероятно, связанные с обрядом проскомидии: «ящички», «чашки» с кирпичными или каменными закраинами, керамические сосуды. В четырех случаях из шести заполнение этих «ящичков», «чаш» и сосудов включало уголь.

Киевская земля

Софийский собор в Киеве

В Софийском соборе в Киеве (**рис. 14**) в крайней северной апсиде был найден сосуд XII в. (датировка М. К. Каргера), вмонтированный в специально для этого пробитый «древний пол» (РА ИИМК. Ф. 35, оп. 1. 1952, д. 101, л. 4). Сосуд находился «рядом с проемом в следующую апсиду» (более точную привязку М. К. Каргер не дает). По мнению М. К. Каргера, сосуд «служил, вероятно, местом для хранения (?— Т. Ч.). Найден был пустым» (РА ИИМК. Ф. 35, оп. 1. 1952, д. 101, л. 4).

Успенский собор Печерского монастыря в Киеве

В северной апсиде Успенского собора Печерского монастыря «к западу от жертвенника» (Холостенко 1967: 64) (имеется в виду жертвенник-стол) был найден заполненный углем сосуд, который был «заделан на растворе» ниже уровня древнего пола и «нижней частью входил в нижележащий грунт». Верхняя часть сосуда «разбита», нижняя сохранилась, она была заполнена «угольками» (Холостенко 1967: 64).

Новгородская земля

Спасская церковь в Старой Ладогe

В восточном закрестье восточной лопатки северной стены Спасской церкви в Старой Ладогe (**рис. 26**) был открыт «четырёхугольный ящик» (Бранденбург 1896: 125). Наружные стенки «ящика», поднимающиеся над полом, представляли собою две поставленные на ребро каменные плиты. Третья плита служила крышкой «ящика» (Бранденбург 1896: 125). В пояснениях к плану раскопанного храма (РА ИИМК. Ф. 1. 1886, д. 17, л. 104) Н. Е. Бранденбург обозначил «ящик» как «*угольник*», что говорит о характере его заполнения (Бранденбург 1896: 319). Согласно данным плана, «ящик» квадратный, 34×34 см. Длина его сторон меньше выноса лопатки, и, таким образом, лопатка образует относительно «ящика» небольшой выступ.

Церковь на Ладожке в Старой Ладогe

Такой же «ящик», вероятно, тоже из каменных плит, обозначен в восточном закрестье восточной лопатки северной стены на плане церкви на Ладожке в Старой Ладогe (**рис. 27**) (РА ИИМК. Ф. 1. 1886, д. 17, л. 104). При этом ни в отчете Н. Е. Бранденбурга (РА ИИМК. Ф. 1. 1886, д. 17, л. 104), ни в публикации материалов исследования памятника (Бранденбург 1896: 127, 128, 320) эта конструкция не упомянута. Таким образом, о заполнении «ящика» мы судить не можем.

Были ли староладожские «ящики» заглублены в пол — неизвестно. В церкви на Ладожке «ящик» прямоугольный, размером 34×50 см (ориентирован по линии С—Ю). Длина «ящика» определена размерами лопатки, ее выносом на юг относительно северной стены церкви.

Смоленская земля

Церковь Василия на Смядыни в Смоленске

В церкви Василия на Смядыни в Смоленске (**рис. 32**) северо-восточное закрестье северного предалтарного столба «занимал невысокий, как бы каменный же ящик (40×48 см), заполненный *углем и пеплом* (курсив мой. — Т. Ч.); здесь, очевидно, хранился жар и раздувалось кадило» (Клетнова 1912: 291). Обозначенный на плане И. Ф. Борщевского «ящик» ориентирован по линии З—В (Фотоарх. ИИМК. О. 1776. 20). Был ли «ящик» углублен ниже уровня пола — неизвестно.

Неопределенность в обозначении материала, из которого был сооружен «ящик» («как бы каменный»), нетрадиционность камня для смоленских памятников и повсеместное использование в них для сооружения малых архитектурных форм плинфы, толщина стенок ящика (около 18 см), а также использование плинфы для сооружения аналогичной конструкции в другом смоленском памятнике (собор на Протоке) дают основание предположить, что «ящик» в церкви Василия на Смядыни был сложен из плинфы.

Собор на Протоке в Смоленске

Иной вариант конструкции открыт в северо-восточном закрестье северного предалтарного столба собора на Протоке в Смоленске (рис. 33): «чаша» «в виде сложенной из кирпичного боя на растворе воронки, имеющей в плане очертания несколько более четверти окружности, вмонтированной в закрестье столба и запущенной ниже уровня пола. Толщина стенки — 10 см, высота от пола — 37 см, углубление под пол — 38—40 см; воронка проходит сквозь слой песчано-глинистой подсыпки и упирается в подстилающий его пласт строительного мусора. Внутренность воронки заполнял жирный черный перегной с примесью мелкого угля» (курсив мой. — Т. Ч.) (Воронин, Раппопорт 1979: 307). Стенки «чаши» были оштукатурены и, вероятно, расписаны (Арх. ИА. Р-1, № 2681а, рис. 30).

2

Как уже отмечалось, рассматриваемые конструкции были, вероятно, связаны с обрядом проскомидии, включавшим со времени не позже IX в. ритуал окуривания святых даров в протезисе храма (Descoedres 1983: 96, 97). Угольники могли служить вместилищем угля или «жара» кадил. Хотя эти конструкции зафиксированы лишь в шести памятниках, их география свидетельствует о том, что обычай сооружения угольников был известен в разных древнерусских землях.

Несмотря на ограниченность выборки, можно отметить даже местные варианты угольников (табл. XVI). Так, в Киеве в качестве таковых использовались *керамические сосуды*, в Смоленске — *конструкция из плинфы*, в Старой Ладоге — *«ящички» из каменных плит*. Определенная вариативность может быть отмечена и в *расположении* угольников: если в Софийском соборе в Киеве и в смоленских памятниках они размещались у *предалтарных столбов*, то в старолadoжских памятниках — у *северной стены* храма. Размеры угольников более или менее точно определяются размерами лопаток предалтарных столбов и стен храмов (табл. XVII).

Таблица XVI

Угольники. Особенности конструкций, расположение и материалы

	Памятник	Дата	Форма	Материал	Расположение
1	Софийский собор в Киеве	перв. пол. XI в.	сосуд	керамика	северная апсида (крайняя)
2	Успенский собор Печерского мон. в Киеве	втор. пол. XI в.	сосуд	керамика	северная апсида
3	Спасская церковь в Старой Ладоге	втор. пол. XII в.	«ящик»	каменная плита	вост. закрестье вост. лопатки сев. стены храма
4	Церковь на Ладожке в Старой Ладоге	втор. пол. XII в.	«ящик»	каменная плита	вост. закрестье вост. лопатки сев. стены храма
5	Церковь Василия на Смядыни в Смоленске	кон. XII в.	«ящик»	плинфа? камень?	северо-вост. закрестье северного предалтарного столба храма
6	Собор на Протоке в Смоленске	кон. XII в.	«чаша»	плинфа (бой)	северо-вост. закрестье северного предалтарного столба храма

Таблица XVII

Размеры угольников

	Памятник	Дата	Форма	Размеры (см)
1	Софийский собор в Киеве	перв. пол. XI в.	сосуд	?
2	Успенский собор Печерского мон. в Киеве	втор. пол. XI в.	сосуд	?
3	Спасская церковь в Старой Ладоге	втор. пол. XII в.	«ящик»	около 34×34
4	Церковь на Ладожке в Старой Ладоге	втор. пол. XII в.	«ящик»	около 34×50
5	Церковь Василия на Смядыни в Смоленске	кон. XII в.	«ящик»	40×48
6	Собор на Протоке в Смоленске	кон. XII в.	«чаша»	внешний радиус ок. 45, высота ок. 80

Приложение

Убранство полов

Наиболее обеспеченный археологическим материалом архитектурный элемент древнерусского церковного интерьера конца X—начала XIII в. — полы (Раппопорт 1994: 96—98) (рис. 39—41). Они в меньшей степени, чем литургические конструкции алтаря, были связаны с обрядом, но их убранство также отразило требования ритуала.

В памятниках домонгольского времени известны полы (табл. XVIII):

- мозаичные,
- каменные плитяные,
- из поливных керамических плиток,
- плинфяные,
- растворные (известковые),
- металлические,
- деревянные.

Мозаичные полы

В 1947 г. вышла статья М. К. Каргера, посвященная хронологии мозаичных и поливных полов в древнерусском зодчестве домонгольского времени (Каргер 1947: 15—50). В работе были использованы материалы как опубликованные ранее (прежде всего Д. В. Айналовым и Д. В. Милеевым (Айналов 1905; Милеев 1911)), так и публикуемые впервые (отметим, что одним из следствий этой статьи явилось то, что исследователи памятников архитектуры стали более внимательны к убранству полов — особенностям их конструкций, материалам, размерам и цвету поливных плиток и т. д., что отразилось в полевых отчетах и публикациях данных раскопок).

В статье М. К. Каргера были сведены данные о памятниках Киева, Чернигова, Новгорода, Галича, Владимира, Смоленска и других древнерусских городов. На основе этих материалов было выделено два периода в развитии убранства полов домонгольского времени: X—XI вв., для ко-

торых было характерно использование полов мозаичных (каменных, смальтовых); *XII—начало XIII в.* — время, когда им на смену пришли полы из поливных керамических плиток.

Всего М. К. Каргером были учтены сведения об одиннадцати памятниках с мозаичными полами (отметим, что среди них — храмы монастыря Ирины и монастыря Георгия, которые «также сохранили... остатки своих роскошно декорированных полов» (Каргер 1947: 27); более никаких сведений о них М. К. Каргер не приводит и ни на какие источники не ссылается, поэтому в наши хронологические таблицы эти памятники не включены). Один из них — Бесстолпная церковь в Переяславе-Хмельницком, которую М. К. Каргер на основании найденных в ней фрагментов каменных плит с резьбой для инкрустации смальтой датировал XI в. (Каргер 1947: 37). Позже памятник был отнесен М. К. Каргером к XII в., а нахождение в нем плит объяснено происхождением их из другой постройки, XI в., и вторичным их использованием в Бесстолпной церкви (Каргер 1951: 49, 50) (в связи с этим следует отметить, что в 1949 г. Б. А. Рыбаковым были опубликованы данные, полученные при закладке шурфа рядом с Бесстолпной церковью; в нем была найдена смальта, косвенно подтверждающая использование мозаичных полов в этом храме (Рыбаков 1949а: 24, 25; см. также: Раппопорт 1982: 25)). В статье М. К. Каргера были учтены и мозаичные полы Софийского собора в Новгороде, также отнесенные им к XI в. (Каргер 1947: 32, 33). Позже Г. М. Штендер на основании стратиграфических наблюдений датировал их серединой XII в. (Штендер 1968: 98—101).

Следующим после 1947 г. исследованием, обобщившим новые данные о мозаичных полах, стала вышедшая почти через сорок лет статья М. В. Малевской (Малевская 1984: 78—80), отметившей, что «плохая сохранность остатков полов объясняет почти полное отсутствие посвященной им специальной литературы... К настоящему времени получены новые данные, которые в совокупности с ранее известными материалами позволили более полно осветить вопрос становления и развития этого интересного вида русского декоративного искусства» (Малевская 1984: 78). В статье были заново выделены периоды в развитии мозаичных полов: первый, *конец X—первая половина XI в.*, был отмечен использованием в мозаичных наборах камня и смальты, уложенных в слой раствора; второй, продолжавшийся до *20-х годов XII в.*, — время, когда «основным материалом для настилки полов стали шиферные плиты с инкрустированной в них смальтой, а также гладкие плиты» (Малевская 1984: 78—80).

В свете архитектурно-археологических работ последних лет хронология М. В. Малевской может быть уточнена. Исследования церкви Федоровского монастыря (Килиевич, Харламов 1989: 184), Кирилловской церкви (Новое 1981: 292) в Киеве, ворот (?) у Спасского собора и ворот княжеского двора (Коваленко, Раппопорт 1987: 3) в Чернигове показали, что мозаичные полы, наряду с полами других видов, и прежде всего поливными, использовались на протяжении *всего XII* и даже в *начале XIII в.*, однако в этот период их применение носило, вероятно, эпизодический характер.

Территориальная распространенность мозаичных полов весьма ограничена (**табл. XIX**): Киев, Переяслав-Хмельницкий, Чернигов, по одному памятнику в Новгороде и Полоцке. По-видимому, о традиции мозаичных полов можно говорить только применительно к Среднему Поднепровью. Так, Г. М. Штендер подчеркивал стилистическую близость, а в ряде случаев почти совпадение рисунков резьбы для мозаики новгородских плит с плитами из памятников Киева, Чернигова и Переяслава-Хмельницкого (Штендер 1968: 100, 101). «Это дает основание предположить, что из Киева в Новгород Нифонтом была приглашена артель каменотесов и мозаистов, перед тем, возможно, работавших в храме Печерского монастыря, воспитанником которого был Нифонт и куда приезжал впоследствии», — заключает Г. М. Штендер (Штендер 1968: 103). Что же касается единственного полоцкого памятника с мозаичными полами — храма-усыпальницы в Евфросиньевом монастыре (Каргер 1977: 244; Раппопорт 1980: 148, 149), то, по мнению П. А. Раппопорта, этот храм возводился с участием византийских мастеров под руководством византийского зодчего (Раппопорт 1980: 159) и, таким образом, использование мозаики в убранстве пола здесь также не являлось отражением местной традиции.

Лишь в Десятинной церкви в Киеве (Каргер 1961: 56—59) *материалом* для мозаики служили натуральные камни с небольшим дополнением смальтой. В остальных памятниках мозаика набиралась только из смальты, которая укладывалась в раствор, непосредственно покрывающий подготовку под пол, или в раствор в углублениях, вырезанных в каменных плитах (повсеместно, кроме Софийского собора в Новгороде, это шифер).

Первый способ укладки достоверно зафиксирован в памятниках *конца X—конца XI в. в Киеве* (Десятинная церковь (Каргер 1961: 56—59), Софийский собор (Каргер 1961: 185—204), церковь Михаила Выдубицкого монастыря (Новое 1981: 211, 212)); *в Переяславе-Хмельницком* (церковь Михаила (Асеев, Харламов, Сикорский 1979: 133; Малевская, Раппопорт 1979: 34—36)) и *в Чернигове* (Благовещенская церковь (Рыбаков 1949: 73—75, 82)).

В четырех памятниках *конца XI—начала XIII в.* (храм-усыпальница (Коваленко, Раппопорт 1987: 3, 4), ворота (?) у Спасского собора (Богусевич 1955: 10), ворота княжеского двора (Коваленко, Раппопорт 1987: 3) в Чернигове и храм-усыпальница в Евфросиньевом монастыре в Полоцке (Раппопорт 1980: 148, 149)) была найдена характерная крупная смальта, используемая в убранстве пола. Отсутствие каменных плит с резьбой для инкрустации среди материалов археологического исследования этих храмов дает косвенное основание предположить применение здесь первого из рассматриваемых способов укладки мозаичных полов. В этом случае его верхняя хронологическая граница сдвигается в *начало XIII в.*

Второй способ укладки мозаики (в углубления, вырезанные в каменных плитах) зафиксирован в памятниках *XI—середины XII в. в Киеве* (церковь на Владимирской улице (Каргер 1947: 27), церковь Михаила Выдубицкого монастыря, Успенский собор Печерского монастыря (Холостенко 1975: 131; Новое 1981: 200), церковь архангела Михаила (Каргер 1961: 280; Ивакин 1999: 41), церковь Федоровского монастыря,

Кирилловская церковь)); в *Переяславе-Хмельницком* (церковь Михаила, гражданская постройка (Асеев, Сикорский, Юра 1967: 204), Воскресенская церковь (РА ИИМК. Ф. 35, оп. 1. 1953, д. 63, л. 39), Бесстолпная церковь)); в *Чернигове* (Спасский собор (Каргер 1947: 30, 31), Борисоглебский собор (Холостенко 1967: 195)); в *Новгороде* (Софийский собор).

Г. М. Штендер полагал, что «мозаичные полы из плит, инкрустированных смальтой, получили широкое распространение на Руси лишь в XII столетии, в том числе и в постройках XI в.» (Штендер 1968: 102). Из построек XI в., кроме исследованного им Софийского собора в Новгороде, Г. М. Штендер, обосновывая предложенную датировку, рассмотрел Спасский собор в Чернигове. Относя открытые в этом храме шиферно-мозаичные полы к XII в., Г. М. Штендер принял за первоначальный пол, первой половины XI в., слой заглаженного известкового раствора (такой же слой заглаженной цемьянки был открыт Г. М. Штендером под каменно-мозаичными плитами пола XII в. в Софийском соборе в Новгороде (Штендер 1968: 98)). Но шиферно-мозаичные полы были открыты еще в четырех постройках XI в. (церковь на Владимирской улице, церковь Михаила Выдубицкого монастыря, Успенский собор Печерского монастыря в Киеве и церковь Михаила в Переяславе-Хмельницком, при этом в последней *in situ* (Асеев, Харламов, Сикорский 1979: 133; Малевская, Раппопорт 1979: 34—36)).

Византийское происхождение (а в ряде памятников исполнение византийскими мастерами) древнерусских мозаичных и каменно-мозаичных полов очевидно (Малевская 1984: 78, 79; Малевская, Раппопорт 1979: 37; Раппопорт 1980: 159). Преобладание же на Руси полов из каменных плит, инкрустированных смальтой, над собственно мозаичными объясняется недоступностью разноцветных поделочных камней, что и обусловило распространенность смальты. Набор из смальты в виде узких орнаментальных лент, «утопленных» в толщу каменных плит, был более долговечен, а его производство более производительно и экономично, чем производство сплошного смальтового набора той же площади.

Безусловно, можно говорить о характерности для древнерусских памятников XI—XII вв. именно каменно-мозаичных полов, хотя наряду с ними, как уже отмечалось, возможно, вплоть до начала XIII в. использовались и мозаичные полы из смальты без основы из каменных плит.

Среди видов полов, известных в домонгольских памятниках, мозаичные занимали главное место. Открытые в больших монастырских, кафедральных, княжеских соборах и церквах мозаичные полы сами по себе уже являлись показателем статуса храма. В тех памятниках, в которых детально зафиксирована топография пола, мозаика украшала чаще всего подкупольное пространство, реже алтарные апсиды, трансепты, нефы. Таким образом, при декорировке пола храма главное внимание уделялось подкупольному пространству. Такое выделение композиционного центра церковного здания отвечало и требованиям обряда.

А. П. Голубцов, исследовавший русские «Соборные Чиновники» XVI—XVII вв., отметил, что во всех них, а прежде всего в «старейшем по своей основе» Чиновнике Софийского собора в Новгороде, многократно упо-

минается «мера среди церкви» на которой «подьяки... обычно пели древние или праздничные стихари перед святителем, когда последний облачался, творил вход и архиерейские молитвы, иерей начинал часы...» (Голубцов 1907: 72). По мнению А. П. Голубцова, здесь отражена домонгольская литургическая традиция, принесенная на Русь из Византии (Голубцов 1907: 76).

Обычно, «мерой среди церкви» в византийских храмах были *омфалии* (Голубинский 1904: 238). Они известны и в древнерусских домонгольских храмах. Так, мозаичными омфалиями были украшены Десятинная церковь, Софийский собор, церковь Михаила Выдубицкого монастыря, Кирилловская церковь в Киеве, церковь Михаила (?), Бесстолпная церковь в Переяславе-Хмельницком, Благовещенская церковь в Чернигове. Омфалиями украшали не только подкупольное пространство. «Назначением омфалиев всякого рода, — отмечает А. П. Голубцов, — было служить местом остановок того или другого лица для совершения тех или иных действий. Устройством двух, трех и более цветных кругов на одной линии, например, в притворе, самом храме, на соле, перед престолом отмечалось, кроме того, и направление пути лица или целой процессии» во время службы (Голубцов 1907: 78). Подобным, с множеством омфалиев, было мозаичное убранство пола в митрополичьем Софийском соборе и, возможно, в Десятинной церкви в Киеве.

Но, вероятно, «мера среди церкви» не обязательно должна была иметь форму круга. Примером тому служит реконструированный Н. В. Холостенко рисунок мозаичного пола подкупольного пространства Борисоглебского собора в Чернигове, представляющий собою прямоугольную орнаментальную композицию (Холостенко 1967: 200, рис. 9).

Каменные плитяные полы

Полы из камня были открыты в памятниках Среднего Поднепровья, Новгородской и Галицкой земель *второй половины XI—конца XII в.*

В памятниках *Киева* (Успенский собор Печерского монастыря (Новое 1981: 198), церковь Успения на Подоле (Новое 1981: 224), Кирилловская церковь (Новое 1981: 229)); *Белгородка* (церковь Апостолов (Асеев 1970: 33)); *Переяслава-Хмельницкого* (церковь Михаила); *Борисполя* (церковь Бориса и Глеба (Раппопорт 1982: 38)); *Чернигова* (Успенский собор Елецкого монастыря (Холостенко 1961: 56)) в убранстве пола использовались гладкие шиферные плиты:

в сочетании с каменными плитами с мозаикой (Успенский собор Печерского монастыря, Кирилловская церковь в Киеве, церковь Михаила в Переяславе-Хмельницком);

в сочетании с полами из поливных керамических плиток (церковь Апостолов в Белгородке, церковь Бориса и Глеба в Борисполе, Успенский собор Елецкого монастыря в Чернигове);

без дополнения другими видами полов (церковь Успения на Подоле в Киеве).

В памятниках, в которых гладкие шиферные плиты были применены в сочетании с полами других видов (кроме мозаичных, которые были рассмотрены выше), топография полов зафиксирована дважды: в Успенском соборе Елецкого монастыря в Чернигове шиферными плитами был выстлан пол притвора (алтарь и центральный неф покрыты поливными плитками, а боковые апсиды — плинфой); в церкви Апостолов в Белгородке из гладких шиферных плит была выложена «мера среди церкви» (остальные части пола здания были покрыты поливными плитками).

Таким образом, шиферные плиты рассматривались не только как наиболее прочный из используемых для покрытия пола материалов, но и как средство, дающее возможность выделить композиционно те или иные части пола здания.

Появление шиферных полов в Среднем Поднепровье было генетически связано с принесенной сюда из Византии традицией мозаичных полов, поисками новых их форм и новых материалов (шифер, «камень, легко поддающийся обработке и имеющий красивый розовато-фиолетовый цвет, очень полюбился византийским мастерам, работающим в Киеве» (Иоаннисян 1999: 25)).

Иным было происхождение каменных полов памятников Новгородской земли: *Новгорода* (церковь Рождества Богородицы в Антониевом монастыре (Новоселов, 2002: 71), церковь Федора Стратилата на Ручье (Новоселов, 2002: 71), Никольский собор на Ярославовом дворище (Булкин 2002: 271), собор Георгия в Юрьевом монастыре (Раппопорт 1982а: 73, 74; Новоселов, 2002: 71), церковь Петра и Павла на Синичей горе (Раппопорт 1982а: 71, 72), Пятницкая церковь (Раппопорт 1982а: 69)), *Старой Ладogi* (церковь на Ладожке (Раппопорт 1982а: 77), церковь Климента (Новоселов, 2002: 71)), *Пскова* (собор Ивановского монастыря (Михайлов 1988: 98), церковь Дмитрия Солунского (Раппопорт 1982а: 79, 80), Спасо-Преображенский собор Мирожского монастыря (Новоселов 2002: 72)). Полы в этих памятниках покрывались плитами известняка, которые могли сочетаться, например, с цемяночными или, реже, поливными полами.

Использование известняковых полов на Северо-Западе связано с широким применением этого камня новгородской архитектурной школой, что было продиктовано местными сырьевыми условиями (Раппопорт 1986: 68).

Памятники Галицкой земли: *Крылоса* (Успенский собор (Раппопорт 1982а: 108)), *Побережья* (храм-квадрифолий (Раппопорт 1982а: 111)), *Перемышля* (церковь Иоанна (Раппопорт 1982а: 112)) отражают уже третью в древнерусской архитектуре домонгольского времени традицию каменных полов, связанную с влиянием романской архитектуры. В галицких постройках каменные полы сочетались с поливными.

Полы из поливных керамических плиток

Наиболее распространенный в древнерусских памятниках домонгольского времени материал для покрытия полов — поливные керамические

плитки. Им посвящен ряд специальных публикаций (Каргер 1947: 15—55; Рыбаков 1948: 259—262; Макарова 1972; Щапова 1966: 302—306; Чукова 1987: 13—19; Раппопорт 1994: 47—51, 96; Иоаннисян 1999: 25—31; Новоселов 2002: 33—35, 71). Поливные плитки использовались уже в убранстве Десятинной церкви, и если они относились к первоначальному полу храма, то поливные полы бытуют на Руси весь домонгольский период (вопросы типологии, хронологии и происхождения поливных плиток из Десятинной церкви подробно рассмотрен О. М. Иоаннисяном (Иоаннисян 1999: 25—31)).

В X в. поливная керамика широко применялась в византийских памятниках, но использовалась в убранстве карнизов, капителей и т. д. (Riçe 1954: 69; Ettinghausen 1954: 81; Мавродинов 1959: 249), тогда как на Руси — почти исключительно для убранства пола. Полы из поливных керамических плиток были известны также в памятниках Болгарии, но керамика здесь инкрустировалась в камень (Акрабова 1948: 101—106), в то время как на Руси плитки укладывались непосредственно на известковую, гипсово-алебастровую, глиняную или песчаную подготовку. При этом отметим, что если поливная строительная керамика, найденная в Константинополе и в Болгарии, технологически однородна — роспись подглазурная, покрывающая полива прозрачная (Макарова 1972: 6), — то на Руси применялись непрозрачные поливы и надглазурная роспись. Даже в Десятинной церкви не найдено ни одного образца, выполненного в византийской технике (вероятно, это связано с особенностями местного сырья).

Строители Десятинной церкви были оторваны от мест добычи камня. Необходимо было найти замену мраморным полам, а поскольку Византия была хорошо знакома с поливной строительной керамикой, ею (наряду с камнем и смальтой) стали покрывать полы. В дальнейшем относительная простота производства и наличие местного сырья обусловили широкое распространение полов из поливных керамических плиток во всех строительных центрах Руси.

На убранстве пола в отдельных памятниках употреблялось от полутора до нескольких тысяч плиток (количество зависело от размеров церкви и от формата плиток). Так, для строительства Спасской церкви в Переяславе-Хмельницком, по нашим подсчетам, мастера должны были использовать около 1600 плиток, а для Бесстолпной церкви в детинце Смоленска около 7300.

При рассмотрении керамических плиток конца X—начала XIII в., учитывая их форму, наличие и характер орнаментации, а также устойчивую встречаемость плиток, отмеченных этими признаками, в одном комплексе можно выделить пять видов основных наборов (под набором мы подразумеваем условную единицу классификации; как правило, плитки из разных наборов сочетаются в убранстве пола одного памятника, что неоднократно зафиксировано археологически) (**табл. XX—XXI**):

набор I — плитки *квадратные и треугольные одноцветные*;

набор II — плитки *квадратные и треугольные орнаментированные*;

- набор III — плитки *фигурные одноцветные*;
набор IV — плитки *фигурные орнаментированные*;
набор V — плитки *с рельефным орнаментом*.

Набор I — наиболее прост по форме и расцветке и наиболее распространен. Входящие в него типы плиток известны в памятниках *всех архитектурных школ*. Как уже отмечалось, они бытовали *на протяжении всего домонгольского периода* и были одинаково широко распространены на всех его хронологических этапах. *Цветовая гамма* плиток невелика: желтые, зеленые, коричневые, вишневые. Редко встречается полива других цветов: красная, белая, синяя, фиолетовая, черная (полива редких цветов зафиксирована главным образом на плитках, происходящих из построек Владимиро-Суздальской земли).

Формат плиток (длина стороны квадратной плитки от 10 до 70 см, толщина — 1,5—6 см) не может служить хронологическим признаком. Разница в размерах связана скорее с особенностями местных материалов. Например, плитки из памятников владими́ро-суздальской школы, как правило, более массивные, чем плитки из памятников Среднего Поднепровья: белые глины юга позволяли получать большую прочность, чем красные глины Северо-Востока (Каргер 1947: 47). Плитки часто имеют скошенный профиль, то есть их нижняя сторона несколько уменьшена относительно верхней. Такая форма обеспечивала более прочную укладку пола. Эта особенность формовки отмечена для различных архитектурных школ. Иногда в одном памятнике встречаются плитки как с прямым, так и со скошенным профилем. В Новогрудке, в церкви Бориса и Глеба, была найдена плитка с вогнутым профилем.

Химический состав поливы керамических плиток общий для всех древнерусских архитектурных центров. Ю. Л. Щапова объясняет повсеместное применение одного вида стекла (свинцово-кремнеземного) тем, что оно особенно просто в производстве (Щапова 1966: 303, 304).

Сочетание форм плиток в наборе I объясняется *способом их укладки*: квадратные плитки размещают под углом 45° к оси здания, дополняя их у стен, столбов и т. д., треугольниками. Плитки разных цветов обычно располагали так, чтобы цветные дорожки, чередуясь, шли параллельно стенам здания, при этом два ряда одного цвета разделялись рядом другого. Так, например, были уложены полы в Бесстолпной церкви в детинце Смоленска (Воронин, Раппопорт 1979: 97), церкви Апостолов в Белгородке (при этом в южном нефе использовались желтые и вишневые, в северном нефе — желтые и зеленые, а в центральном нефе — зеленые и вишневые плитки (Каргер 1947: 37, 38; Асеев 1970: 33)), в Благовещенской церкви в Чернигове (Рыбаков 1949: 73) и ряде других памятников.

В апсиде плитки укладывали, как правило, параллельно стенам (например, в церкви на Окопном кладбище в Смоленске (Воронин, Раппопорт 1979: 292)). Известен случай использования только треугольных плиток, выложенных параллельными полосами (церковь Спаса в Галиче (Иоаннисян 1986: 104)).

Применялась и другая, более сложная система укладки: в галерее Борисоглебского собора в Чернигове плитки лежали параллельными стенам

рядами; пол делился на участки, в которых в диагональном направлении шли цветочные дорожки, при этом в каждом следующем участке направление цветочной дорожки менялось (Холостенко 1967: 199, 200).

Плитки **набора II** — полихромные, орнаментированы поливой разных цветов — менее распространены, чем плитки набора I, как хронологически, так и территориально. Они появляются на Руси, вероятно, в *середине XI в.* и продолжают применяться в *XII—начале XIII в.* Полихромные плитки не зафиксированы в памятниках *новгородской, городненской, галицкой* архитектурных школ.

По своей *цветовой гамме* полихромные плитки близки к монохромным: и здесь преобладают желтый, зеленый, коричневый цвета; в комплексах в середине XII в. зафиксированы также синий и красный. *Орнаментация* древнерусских поливных плиток выполнялась в технике пастельного вида (надглазурной росписи). Учено более десяти наиболее часто употребляемых видов орнаментов полихромных плиток (волна, фигурные скобки, крапины, растительный, геометрический, петли, под мрамор, колечки, петли с колечками, зооморфный, елочка, радиальный (**табл. XXII**)).

Плитки **набора III** — фигурные монохромные (**табл. XXIII**) — были найдены в памятниках *XI—начала XIII в.* *Киевской, Переяславльской, Черниговской, Владимиро-Суздальской, Смоленской, Полоцкой, Галицкой земель, Черной Руси, Волыни.* Только скопление фигурных плиток в слое конца XI—начала XII в. на Замковой горе в Пинске дало более тридцати форм (Равдина 1963: 110—112). Всего же их зафиксировано более сорока (**рис. 42**).

Следует отметить особенное разнообразие форм плиток в памятниках городненской архитектурной школы (Борисоглебская церковь на Коложе, Нижняя церковь, Пречистенская церковь в Гродно (Воронин 1954: 96—98, 113; Малевская 1966: 147, *рис. 1*; Чернявский 1988: 76)). Среди фигурных плиток здесь чаще всего встречаются щитково-крестообразные. Они укладывались таким образом, что верхняя лопасть каждой плитки оказывалась между нижними боковинами двух других. Из щитково-крестообразных плиток, например, был набран пол в Борисоглебской церкви в Гродно. В дополнение к ним здесь были найдены и плитки в виде дуг кольца и треугольники с вогнутыми сторонами (Воронин 1954: 96—99), из которых могла быть составлена квадратного формата композиция с вписанным в нее кругом. В Борисоглебской церкви были обнаружены и половинки крестообразных плиток (продольные и поперечные), при помощи которых квадратная композиция могла быть легко вставлена в набор из крестообразных плиток.

Особо следует отметить пол из поливных плиток Нижней церкви в Гродно, частично сохранившийся и реконструированный М. В. Малевской (Малевская 1966: 146—151). Сочетание квадратных и фигурных плиток позволило мастерам создать сложную композицию, отличающуюся разнообразием рисунков.

Из фигурных плиток набирался «звездчатый» орнамент. Его составляли из трех форм плиток — круг, прямоугольник с вогнутыми короткими

и выгнутыми длинными сторонами и квадрат, все стороны которого выгнуты. Пол, набранный из таких плиток, отмечен в памятниках владими́ро-суздальской архитектурной школы. Его фрагмент найден *in situ* в апсиде Успенского собора во Владимире. Этот же рисунок был, вероятно, повторен в убранстве пола собора Рождества Богородицы в Суздале (Воронин 1961: 477—484).

Плитки **наборов III и IV** (фигурные полихромные плитки, составляющие **набор IV**, известны с первой половины XII в.; они отмечены лишь в нескольких памятниках *Киева, Смоленска и Полоцка*) использовались для составления омфалиев: в «Старой кафедре» во Владимире-Волы́нском — из равнобедренных треугольников (в подкупольном квадрате были найдены только треугольные плитки; судя по порядку их укладки, они образовывали круг (Раппопорт 1977: 260)); в церкви Бориса и Глеба в Новогрудке — из плиток квадратных, треугольных и прямоугольных с выгнутой стороной (Фотоарх. ИИМК. О. 2579. 34). Полы с омфалием были, вероятно, и в храме-усыпальнице в Евфросиньевом монастыре в Полоцке. Здесь найден целый набор плиток разных форм, из которых мог составляться круг. Это плитки в виде трапеций с вогнуто-выгнутыми сторонами и дугообразные плитки: одноцветные; расчерченные на треугольники, окрашенные в разные цвета; орнаментированные (Раппопорт 1980: 148, 149).

Плитки **набора V** с рельефным орнаментом (Каргер 1960: 64; Малевская, Раппопорт 1978: 87—91; Иоаннисян 1982: 121, 122, 143—145, 234—243) найдены в Галицкой земле, единичные во Владимире-Волы́нском и Гродно (Борисоглебская церковь) (следует отметить, что галицко-волы́нские и городненские плитки стилистически различны). Орнаментация галицких плиток разнообразна и сложна. Так, только в ходе раскопок в Галиче в 1955 г. было найдено около двухсот плиток, сформованных двенадцатью матрицами разных рисунков (Каргер 1960: 64).

Рассматривая наборы плиток, их *территориальную и хронологическую* распространенность, мы можем говорить о характерности того или иного вида набора для отдельных земель, их архитектурных школ.

Наибольшим своеобразием отмечены полы памятников *галицкой* школы, что связано с особенностями ее сложения: богато орнаментированные, с изобразительными композициями рельефные плитки Галича имеют, несомненно, романское происхождение. Сложность и изящество форм, своеобразие полихромного декора, разнообразие цветовой гаммы являются отличительной чертой *владими́ро-суздальских* плиток (только на владимирских плитках отмечены изобразительные композиции). Для *городненской* архитектурной школы наиболее характерны одноцветные фигурные плитки. По богатству форм плиток городненскую школу можно сравнить с *полоцкой*. *Полоцкие* памятники дали интересные образцы орнаментированных фигурных плиток. Только в *Смоленске* была найдена керамическая плитка пола с углублениями для инкрустации (возможно, небольшими поливными плитками других цветов). В *Новгороде* применялись только «простые» одноцветные плитки.

Если в Десятинной церкви поливными плитками были покрыты только полы боковых апсид, то в XII в. поливная керамика используется для отделки пола всех частей храма: из них набирают полы центральных нефов, алтарей, княжеских хоров (боковые нефы, галереи, приделы при этом часто покрывают неполивными плитками, плинфой, каменными плитами, раствором).

Поливные керамические плитки использовались для покрытия полов и без дополнения другими материалами. В убранстве одного здания могли сочетаться несколько видов наборов. В этом случае большую часть площади выстилали плитками «простого» набора, а полы в подкупольном квадрате и в апсидах могли быть набраны из полихромных или фигурных плиток.

Плинфяные полы

Полы из плинфы конца XI—начала XIII в. были открыты в памятниках Киева (полы конца XI—XII в. в Софийском соборе (Тоцька 1982: 100), постройка на территории Софийского заповедника (Раппопорт 1982: 13), здание в Нестеровском переулке (Новое 1981: 233)); Чернигова (Успенский собор Елецкого монастыря в (Холостенко 1961: 58)); Новгород-Северского (собор Спасского монастыря; здесь плинфа, покрывающая пол, была поливной (Коваленко, Раппопорт 1987: 1)); Вщижа (Раппопорт 1982: 48, 49); Старой Рязани (Борисоглебской собор (Монгайт 1955: 79)); Смоленска (церковь Петра и Павла (Воронин, Раппопорт 1979: 78), церковь Ивана Богослова (Воронин, Раппопорт 1979: 129), церковь Василия на Смядыни (Воронин, Раппопорт 1979: 159), церковь на Большой Краснофлотской улице (Воронин, Раппопорт 1979: 284), церковь на Малой Рачевке (Раппопорт 1982: 90, 91), южный храм собора на Протоке (Раппопорт 1982: 91—93), собор Троицкого монастыря на Кловке (Воронин, Раппопорт 1979: 207, 208), церковь на Воскресенской горе (Воронин, Раппопорт 1979: 242)); Новгород (церковь на Пырыни (Раппопорт 1994: 97)); Гродно (Нижняя церковь (Воронин 1954: 114)); Луцка (?) (Церковь Иоанна Богослова (Малевская 1997: 15)). Как видно из приведенных данных, плинфяные полы были наиболее характерны для построек Смоленска.

Полы из плинфы использовались как без дополнения другими материалами (постройка на территории Софийского заповедника, здание в Нестеровском переулке в Киеве, церковь во Вщиже, церковь Петра и Павла, церковь на Малой Рачевке, южный храм собора на Протоке в Смоленске), так и в сочетании с полами других видов: из поливных плиток, из каменных плит, растворными.

В памятниках, в которых плинфяные полы сочетались с полами других видов, плинфой покрывали боковые нефы, притворы, галереи, хоры. В апсиде собора Спасского монастыря в Новгороде-Северском пол был покрыт поливной плинфой (Коваленко, Раппопорт 1987: 1). Такой же пол, вероятно конца XI в., был открыт и на хорах Софийского собора в Киеве (Тоцька 1982: 100).

Растворные (известковые) полы

Полы из раствора известны в памятниках *XI—начала XIII в.* Они открыты в памятниках *Чернигова* (Ильинская церковь (Раппопорт 1982: 46, 47)); *Кидекши* (церковь Бориса и Глеба (Гц — 0/456, л. 51)); *Новгорода* (Софийский собор (Штендер 1968: 84), церковь Бориса и Глеба (Раппопорт 1982: 66, 67), церковь Рождества Богородицы в Антониевом монастыре (Новоселов 2002: 71), церковь Благовещения на Мячине (Гладенко, Красноречьев, Штендер, Шуляк 1964: 192), церковь Пантелеймона (Арх. ИА. Р-1, № 6935, л. 5)); *Старой Ладogi* (церковь Климента (Раппопорт 1982: 78, 79), Успенская церковь, церковь на Ладожке (Раппопорт 1982: 77), церковь Георгия (Раппопорт 1982: 78)); *Пскова* (церковь Дмитрия Солунского (Раппопорт 1982: 79, 80), собор Ивановского монастыря (Раппопорт 1982: 97)); *Смоленска* (собор на Протоке (Раппопорт 1982: 91—93), церковь на Окопном кладбище (Воронин, Раппопорт 1979: 291)).

Если в памятниках Смоленска полы из раствора дополняли полы из поливных плиток, то в Чернигове и большинстве памятников Северо-Запада раствор покрывал всю площадь построек. Несомненно, полы этого вида наиболее характерны для новгородских памятников. На Северо-Западе эта строительная традиция была заложена при возведении Софийского собора, а в храмах XII в. получила широкое распространение, став одной из отличительных черт новгородской школы.

Металлические полы

Полы из металла были открыты в соборе Рождества Богородицы в *Боголюбове*: «как в алтаре, так и в помещении для молящихся он (пол. — *Т. Ч.*) был выслан большими (116×135×0,5 см) хорошо полированными плитами красной меди, запаянными на стыках смесью свинца и олова» (Воронин 1961: 225, 226). Появление этого уникального пола может быть связано с влиянием романской строительной традиции на зодчество Северо-Восточной Руси.

Согласно летописи, в *XIII в.* медью были покрыты полы Успенского собора во *Владимире* («дно медяное») и церкви Ивана в *Холме* («*помост бе слит от меди и от олова чиста, яко блестящия яко зерцалу*») (Раппопорт 1994: 97).

Деревянные полы

Деревянные полы *XIII в.* были зафиксированы в церкви Бориса и Глеба в *Кидекше*. Дерево было положено на подготовку в виде тонкого слоя известкового раствора (вскоре, в том же XII в., деревянный пол был заменен известковым) (Гц — 0/456, л. 31, 50, 51).

Деревянными, вероятно, были полы в апсидах двух *смоленских* памятников: в Бесстолпной церкви в детинце и соборе на Протоке. При этом остальные компартименты зданий были покрыты поливными плитками и раствором (РА ИИМК. Ф. 35, оп. 1. 1964, д. 106, л. 8; Ф. 1. 1867, д. 7, л. 23).

Возможно, деревянные полы не были столь уж редки в домонгольских памятниках, но они реже, чем полы других видов, могут быть прослежены археологически.

Солея

Сопоставление зафиксированных в ряде памятников *уровней пола в алтаре и наосе* показало, что солея не только не была обязательным условием при устройстве пола в древнерусских домонгольских храмах, но и являлась скорее исключением, чем правилом (табл. XXIV).

Таблица XVIII

Территориальное распространение видов полов

	Регионы	Виды полов						
		1	2	3	4	5	6	7
1	Киевская земля	+	+	+	+			
2	Переяславльская земля	+	+	+				
3	Чернигово-Северская земля	+	+	+	+	+		
4	Владими́ро-Суздальская земля			+		+	+	+
5	Новгородская земля	+	+	+	+	+		
6	Смоленская земля			+	+	+		?
7	Полоцкая земля	+		+				
8	Черная Русь			+	+			
9	Волянь			+	?		?	
10	Галицкая земля		+	+				

Примечание

Виды полов: 1 — мозаичные; 2 — каменные плитяные; 3 — из поливных керамических плиток; 4 — плинфяные; 5 — растворные (известковые); 6 — металлические; 7 — деревянные.

Таблица XIX

Мозаичные полы

	Памятник	Дата	Место-положение мозаичного пола в храме	Способ укладки мозаики		Материал мозаики		Виды полов, дополняющие мозаику
				1	2*	3	4	
1	Десятинная церковь в Киеве	кон. X в.	центральная апсида	+		+	+	поливные плитки

Продолжение таблицы XIX

	Памятник	Дата	Место-положение мозаичного пола в храме	Способ укладки мозаики		Материал мозаики		Виды полов, дополняющие мозаику
				1	2*	3	4	
2	Софийский собор в Киеве	перв. пол. XI в.	центральная апсида; апсида, примыкающая к центральной с севера; подкупольное пространство; среднее членение боковых нефов, примыкающих к центральному	+	**	***	+	
3	Церковь на Владимирской ул. в Киеве	XI в.			+			поливные плитки
4	Церковь Михаила Выдубицкого мон. в Киеве	втор. пол. XI в.	подкупольное пространство	+	+		+	поливные плитки
5	Успенский собор Печерского мон. в Киеве	втор. пол. XI в.	подкупольное пространство		+		+	шиферные плиты
6	Церковь Архангела Михаила в Киеве	нач. XII в.		+	+		+	
7	Церковь Федоровского мон. в Киеве	перв. пол. XII в.			+		+	поливные плитки
8	Кирилловская церковь в Киеве	перв. пол. XII в.	подкупольное пространство		+		+	поливные плитки, плинфа (Н. В. Холостенко); шиферные плиты (И. И. Мовчан)
9	Церковь Михаила в Переяславе-Хмельницком	кон. XI в.	нефы	+	+		+	поливные плитки; шиферные плиты
10	Гражданская постройка в Переяславе-Хмельницком	нач. XII в.			+		+	поливные плитки

Окончание таблицы XIX

	Памятник	Дата	Место-положение мозаичного пола в храме	Способ укладки мозаики		Материал мозаики		Виды полов, дополняющие мозаику	
				1	2*	3	4		
11	Воскресенская церковь в Переяславе-Хмельницком	сер. XII в.			?			поливные плитки	
12	Бесстолпная церковь в Переяславе-Хмельницком	сер. XII в.			?			поливные плитки	
13	Спасский собор в Чернигове	перв. пол. XI в.	подкупольное пространство		+			поливные плитки	
14	Храм-усыпальница в Чернигове (верхняя церковь)	кон. XI в.					+	поливные плитки	
15	Борисоглебский собор в Чернигове	кон. XI в.		подкупольное пространство; восточные части галерей		+		+	поливные плитки; шиферные плиты
16	Благовещенская церковь в Чернигове	кон. XII в.			+			+	поливные плитки
17	Ворота (?) у Спасского собора в Чернигове	нач. XIII в.					+	поливные плитки	
18	Ворота княжеского двора в Чернигове	нач. XIII в.					+		
19	Софийский собор в Новгороде	полы сер. XII в.			+		+	поливные плитки	
20	Храм-усыпальница в Евфросиньевом мон. в Полоцке	перв. пол. XII в.					+	поливные плитки	

Примечания

Способ укладки мозаики: 1 — мозаика укладывается в раствор непосредственно на подготовку под пол; 2 — мозаика укладывается в раствор в углубления, вырезанные в каменной плите;

Материал мозаики: 3 — камень; 4 — смальта.

* Во всех памятниках основой для мозаики служит шифер и лишь в одном случае (Софийский собор в Новгороде) — известняк.

** В 1936 г. в Софийском соборе в Киеве «между столбами южной тройной арки под хорами, в западном ее делении» (Каргер 1947: 32) был открыт *in situ* участок мозаичного пола, который в одном случае определяется как «шиферная плита с мозаичной инкрустацией», а в другом как «шиферная плита, которая обрамлена мозаичным набором из разноцветных смальт» (Каргер 1961: 185). Возможно, в Софийском соборе сочетались оба способа укладки мозаики — в раствор, непосредственно на подготовке под пол, и в раствор в углублениях, вырезанных в шиферных плитах.

*** Мозаичные смальтовые наборы разделены «полями» шифера.

Таблица XX

Территориальное распространение видов наборов плиток

	Регионы	Виды наборов				
		1	2	3	4	5
1	Киевская земля	+	+	+	+	
2	Переяславльская земля	+	+	+		
3	Чернигово-Северская земля	+	+	+		
4	Владими́ро-Суздальская земля	+	+	+		
5	Новгородская земля	+				
6	Смоленская земля	+	+	+	+	
7	Полоцкая земля	+	+	+	+	
8	Черная Русь	+		+		+
9	Волынь	+	+	+		+(?)
10	Галицкая земля	+		+		+

Таблица XXI

Виды наборов поливных плиток

	Памятник	Дата	Виды наборов				
			1	2	3	4	5
1	Десятинная церковь в Киеве	<i>полы</i> кон. X в. (?)	+				
2	Церковь Георгия в Киеве	сер. XI в.	+	+	+		
3	Церковь Михаила Выдубицкого мон. в Киеве	втор. пол. XI в.		+			
4	Успенский собор Печерского мон. в Киеве	втор. пол. XI в.	+				
5	Церковь Богородицы в Кловском мон. в Киеве	втор. пол. XI в.	+				
6	Десятинная церковь в Киеве	<i>полы</i> XII в.					+
7	Софийский собор в Киеве	<i>полы</i> XII в.	+	+	+		
8	Церковь Федоровского мон. в Киеве	перв. пол. XII в.	+				
9	Церковь на Вознесенском спуске в Киеве	кон. XII в.	+				
10	Церковь Гнилецкого мон. в Киеве	нач. XIII в.	+				
11	Церковь Бориса и Глеба в Вышгороде	втор. пол. XI в.	+	+			

Продолжение таблицы XXI

	Памятник	Дата	Виды наборов				
			1	2	3	4	5
12	Церковь Апостолов в Белгородке	кон. XII в.	+	+			
13	Малый храм в Белгородке	нач. XIII в.	+	+	+		
14	Большой храм в Зарубинцах	кон. XI в.	+				
15	Малый храм в Зарубинцах	кон. XII в.	+				
16	Церковь Михаила в Переяславе-Хмельницком	кон. XI в.	+				
17	Церковь на пл. Воссоединения в Переяславе-Хмельницком	кон. XI в.	+				
18	Церковь на Советской ул. в Переяславе-Хмельницком	нач. XII в.	+	+			
19	Спасская церковь в Переяславе-Хмельницком	нач. XII в.	+	+	+		
20	Воскресенская церковь в Переяславе-Хмельницком	сер. XII в.	+				
21	Бесстолпная церковь в Переяславе-Хмельницком	сер. XII в.	+	+			
22	Церковь Бориса и Глеба в Борисполе	перв. пол. XII в.	+				
23	Храм-усыпальница с криптой в Чернигове	кон. XI в.	+		+		
24	Борисоглебский собор в Чернигове	кон. XI в.	+				
25	Успенский собор Елецкого мон. в Чернигове	нач. XII в.	+	+	+		
26	Благовещенская церковь в Чернигове	кон. XII в.	+	+			
27	Пятницкая церковь в Чернигове	нач. XIII в.	+				
28	Церковь на Северянской ул. в Чернигове	нач. XIII в.	+	+			
29	Ворота в Чернигове	нач. XIII в.	+				
30	Собор Спасского мон. в Новгороде-Северском	кон. XII—нач. XIII в.	+	+	+		
31	Успенский собор в Старой Рязани	нач. XII в.	+				
32	Борисоглебский собор в Старой Рязани	перв. пол. XII в.	+				
33	Церковь Спаса во Владимире	нач. XII в.	+	+			
34	Успенский собор во Владимире	сер. XII в.	+	+			
35	Собор Рождественского мон. во Владимире	кон. XII в.	+				
36	Собор Рождества Богородицы в Боголюбове	сер. XII в.	+	+			
37	Церковь Покрова на Нерли	втор. пол. XII в.	+				
38	Ворота с церковью Иоакима и Анны во Владимире	кон. XII в.	+		+		
39	Успенский собор Княгинина мон. во Владимире	нач. XIII в.	+				
40	Собор Рождества Богородицы в Суздале	нач. XIII в.	+	+	+		

Продолжение таблицы XXI

	Памятник	Дата	Виды наборов				
			1	2	3	4	5
41	Церковь Успения в Ярославле	нач. XIII в.			+		
42	Успенский собор в Ростове	втор. пол. XII в.	+				
43	Спасо-Преображенский собор в Переяславле-Залесском	сер. XII в.	+	+			
44	Церковь Благовещения на Городище в Новгороде	нач. XII в.	+				
45	Церковь Федора Стратилата на Софийской стороне в Новгороде	нач. XII в.	+				
46	Церковь Спаса-Нередицы в Новгороде	кон. XII в.	+				
47	Успенский собор в Смоленске	нач. XII в.	+				
48	Борисоглебский собор Смядынского мон. в Смоленске	сер. XII в.	+	+	+		
49	Церковь Петра и Павла в Смоленске	сер. XII в.	+	+			
50	Бесстолпная церковь в детинце в Смоленске	сер. XII в.	+				
51	Церковь Ивана Богослова в Смоленске	втор. пол. XII в.	+		+		
52	Церковь Василия на Смядыни в Смоленске	кон. XII в.	+				
53	Церковь на Б. Краснофлотской ул. в Смоленске	кон. XII в.	+				+
54	Собор на Протоке в Смоленске	кон. XII в.	+				
55	Собор Троицкого мон. на Кловке в Смоленске	кон. XII в.	+				+
56	Церковь на Окопном кладбище в Смоленске	нач. XIII в.	+				+
57	Церковь у устья р. Чуриловки в Смоленске	нач. XIII в.	+				
58	Собор Спасского мон. у д. Чернушки в Смоленске	нач. XIII в.	+	+			
59	Софийский собор в Полоцке	сер. XI в.	+				
60	Большой собор Бельчицкого мон. в Полоцке	перв. пол. XII в.	+				
61	Храм-усыпальница в Евфросинье- вом мон. в Полоцке	перв. пол. XII в.	+	+	+		+
62	Церковь на Нижнем замке в Полоцке	сер. XII в.	+				
63	Спасская церковь в Евфросинье- вом мон. в Полоцке	сер. XII в.	+				
64	Церковь в детинце в Полоцке	втор. пол. XII в.		+			+
65	Церковь Михаила в Витебске	кон. XI—нач. XII в.	+		+		
66	Церковь Бориса и Глеба в Новогрудке	сер. XII в.	+		+		

Окончание таблицы XXI

	Памятник	Дата	Виды наборов				
			1	2	3	4	5
67	Борисоглебская церковь на Коложе в Гродно	кон. XII в.	+		+		+
68	Нижняя церковь в Гродно	кон. XII в.	+		+		
69	Пречистенская церковь в Гродно	кон. XII в.	+		+		
70	Успенский собор во Владимире-Волынском	сер. XII в.			+		
71	«Старая кафедра» во Владимире-Волынском	втор. пол. XII в.	+	+	+		
72	Храм близ Васильевской церкви во Владимире-Волынском	втор. пол. XII в.	+	+	+		
73	Церковь Спаса в Галиче	перв. пол. XII в.	+				+
74	Успенский собор на Крылосе	сер. XII в.	+				+
75	«Полигон» в Галиче	сер. XII в.	+				+
76	Храм-квадрифолий в Побережье	втор. пол. XII в.			+		+
77	Церковь Благовещения в Галиче	нач. XIII в.	+		+		
78	Церковь в Василёве	нач. XIII в.	+				
79	Церковь в Звенигороде	нач. XIII в.	+				
80	Церковь Иоанна в Перемышле	нач. XII в.	+		+		

Таблица XXII

Виды орнаментов поливных плиток

	Памятник	Дата	Виды орнаментов												
			1	2	3	4	5	6	7	8	9	10	11	12	
1	Софийский собор в Киеве	<i>полы</i> XII в.	+												
2	Церковь Бориса и Глеба в Вышгороде	втор. пол. XI в.	+	+											
3	Церковь Апостолов в Белгородке	кон. XII в.			+										
4	Малый храм в Белгородке	нач. XIII в.	+	+		+	+	+	+						
5	Спасская церковь в Переяславе-Хмельницком	нач. XII в.	+												
6	Успенский собор Елецкого мон. в Чернигове	нач. XII в.							+						

Окончание таблицы XXII

	Памятник	Дата	Виды орнаментов												
			1	2	3	4	5	6	7	8	9	10	11	12	
7	Благовещенская церковь в Чернигове	кон. XII в.		+											
8	Церковь Спаса во Владимире	нач. XII в.				+		+		+	+				
9	Собор Рождества Богородицы в Боголюбове	сер. XII в.				+					+	+			
10	Собор Рождества Богородицы в Суздале	нач. XIII в.										+			
11	Спасо-Преображенский собор в Переяславле-Залесском	сер. XII в.						+							
12	Борисоглебский собор Смядынского мон. в Смоленске	сер. XII в.				+	+				+				
13	Церковь Петра и Павла в Смоленске	сер. XII в.	+			+					+				
14	Собор Спасского мон. у д. Чернушки в Смоленске	нач. XIII в.	+												
15	Храм-усыпальница в Евфросиньевом мон. в Полоцке	перв. пол. XII в.									+				
16	Церковь в детинце в Полоцке	втор. пол. XII в.				+					+				
17	«Старая кафедра» во Владимире-Вольнском	втор. пол. XII в.	+	+					+		+			+	+
18	Храм близ Васильевской церкви во Владимире-Вольнском	втор. пол. XII в.				+			+		+				

Примечание

Виды орнаментов: 1 — волна; 2 — скобки фигурные; 3 — крапины; 4 — растительный; 5 — геометрический; 6 — петли; 7 — под мрамор; 8 — колечки; 9 — петли с колечками; 10 — зооморфный; 11 — елочка; 12 — радиальный.

Таблица XXIII

Формы одноцветных фигурных плиток*

Формы	Памятники															
	1	2	3	4	5	6	7	8	9	10	11	12	13	14	15	16
1	+															
2	+	+	+					+			+		+			+
3				+												
4				+	+											
5				+	+					+	+					
6						+										
7						+										
8						+	+									
9						+			+			+				
10								+								+
11								+					+			+
12									+							
13									+							
14									+						+	
15										+						
16										+						
17										+						
18										+	+		+			
19											+					
20											+					
21											+					
22											+					+
23														+		+
24															+	
25															+	
26															+	
27															+	
28																+
29																+
30																+
31																+
32																+
33																+
34																+
35																+
36																+
37							+									+
38																+
39																+
40																+
41																+
42																+

* См. рис. 42.

Примечание

Памятники: 1 — Софийский собор в Киеве — *полы* XIII в.; 2 — Спасская церковь в Переяславе-Хмельницком — нач. XII в.; 3 — Успенский собор Елецкого мон. в Чернигове — перв. пол. XII в.; 4 — Успенский собор во Владимире — сер. XII в.; 5 — Собор Рождества Богородицы в Суздале — нач. XIII в.; 6 — Борисоглебский собор Смяднского мон. в Смоленске — сер. XII в.; 7 — Церковь Ивана Богослова в Смоленске — втор. пол. XII в.; 8 — Храм-усыпальница в Евфросиньевском мон. в Полоцке — сер. XII в.; 9 — Церковь Бориса и Глеба в Новогрудке — сер. XII в.; 10 — Нижняя церковь в Гродно — кон. XII в.; 11 — Борисоглебская церковь на Коложе в Гродно — кон. XII в.; 12 — Успенский собор во Владимире-Волынском — втор. пол. XII в.; 13 — «Старая кафедра» во Владимире-Волынском — втор. пол. XII в.; 14 — Успенский собор в Галиче — сер. XII в.; 15 — Церковь Благовещения в Галиче — кон. XII — нач. XIII в.; 16 — скопление плиток на Замковой горе в Пинске — слой конца XI — начала XII в.

Таблица XXIV

**Зафиксированное соотношение уровней пола
в алтаре и наосе храма**

	Памятник	Дата	Зафиксированное соотношение уровней пола в алтаре и наосе храма
1	Кирилловская церковь в Киеве	перв. пол. XII в.	—
2	Борисоглебский собор в Чернигове	кон. XI в.	+
3	Успенский собор Елецкого мон. в Чернигове	нач. XII в.	—
4	Благовещенская церковь в Чернигове	кон. XII в.	+ (?)
5	Собор Рождества Богородицы в Боголюбове	сер. XII в.	—
6	Церковь Георгия в Старой Ладоге	втор. пол. XII в.	—
7	Собор Ивановского мон. в Пскове	перв. пол. XII в.	— (?)
8	Собор на Протоке в Смоленске	кон. XII в.	—
9	Собор Троицкого мон. на Кловке в Смоленске	кон. XII в.	— (?)
10	Церковь на Окопном кладбище в Смоленске	нач. XIII в.	—

Заключение

Ограниченность архитектурно-археологических данных позволяет сделать лишь самые общие выводы, касающиеся истории алтаря в древнерусском зодчестве домонгольского времени. Тем не менее и эти материалы дают возможность проследить эволюцию архитектуры литургических конструкций, отметить некоторые тенденции в их развитии на протяжении более чем двух столетий.

Уже в памятниках *киевского периода*, характеризующегося «перенесением на Русь византийских архитектурных традиций и начинающейся переработкой этих традиций» (Раппопорт 1977: 152), наряду с распространенными в византийском зодчестве каменными *алтарными преградами*, на Руси создаются преграды из дерева.

Каменные преграды этого времени (мрамор, шифер), открытые в памятниках Киева и Чернигова, реконструируются как высокие портики с парапетами, колоннами и архитравами. Данные о древнейших деревянных преградах (Софийский собор в Новгороде) позволяют сделать вывод о том, что и они повторяли принцип каменных конструкций.

Большинство *престолов* киевского периода также относятся к традиционному для византийского зодчества этого времени типу престолов-столов. При единстве материала (камень) и типа конструкции (стол), престолы отличаются количеством опор-столбов и наличием или отсутствием общей для них каменной плиты-основания. Появление в конце XI в. иного типа престола — ковчега, — вероятно, было связано с приходом на Русь новой строительной артели.

Сооружаемые над каменными престолами *кивории* могли быть деревянными, что зафиксировано археологически. Можно предположить, что в памятниках киевского периода для конструкций кивориев использовался и камень, но достоверных археологических свидетельств этого нет.

К XI в. относится уникальный для древнерусской домонгольской архитектуры *синтрон* со скамьями двух уровней, открытый в Софии Киевской. То, что Софийский синтрон не имел аналогий в других древнерусских памятниках того времени, вероятно, отражало особый статус митрополичьего собора.

В киевский период в древнерусских храмах устраиваются *у́гольники*. В XI в. это вмонтированные в пол керамические сосуды.

Полы в домонгольских постройках конца X—XI в. покрывались мозаикой, гладкими каменными плитами, поливными керамическими плитками, раствором. При этом полы разных видов могли сочетаться в убранстве одного здания. О традиции мозаичных полов можно говорить лишь применительно к памятникам Среднего Поднепровья, но, возможно, в XI в. мозаика использовалась и для покрытия пола Софийского собора в Новгороде. Византийское происхождение (а в ряде памятников и исполнение византийскими мастерами) древнерусских мозаичных полов очевидно, но при этом в XI в. на Руси полы из каменных плит, инкрустированных смальтой, преобладали над собственно мозаичными, традиционными для византийской архитектуры.

Наиболее распространенный вид полов уже в это время — полы из поливных плиток: квадратных и треугольных монохромных, квадратных и треугольных орнаментированных, фигурных монохромных. Вероятно, поливные плитки использовались при строительстве Десятинной церкви и, следовательно, впервые были применены на Руси греческими мастерами в дополнение к традиционным для византийских памятников мозаичным полам.

Таким образом, малые архитектурные формы интерьера древнерусских памятников киевского периода демонстрируют не только генетическую связь с византийским зодчеством, но и начинающийся уже в это время поиск новой интерпретации их на русской почве, адаптации к местным сырьевым и техническим возможностям.

Рассматривая роль социального заказа в церковном строительстве на Руси, Вал. А. Булкин так охарактеризовал завершающую фазу киевского периода домонгольской архитектуры: «Необходимость в византийских образцах, к которым обращались прежде всего иерархи русской церкви, стала постепенно падать. Наступает время последовательной ориентации на местные образцы. Стабилизация архитектурного типа в конце XI—начале XII в. создала предпосылки для становления местной архитектурной традиции и типологического канона при всех его вариациях XII в.» (Булкин 1986: 37).

Второй период древнерусского домонгольского зодчества (*конец XI—XII в.*) отмечен сложением «архитектурных школ, обладавших общими закономерностями развития, но существенно отличавшихся одна от другой как архитектурными формами, так и строительно-техническими приемами» (Раппопорт 1977: 153). Те же особенности присущи и архитектуре интерьера этого времени.

Так, наряду с деревянными *алтарными преградами* городов Среднего Поднепровья, Новгородской земли и Смоленска, в землях, архитектура которых испытала романское влияние (Владимиро-Суздальская, Галицкая), возводятся преграды из белого камня (при этом отметим, что традиция сооружения преград из дерева затронула и архитектуру Залесской земли). В Смоленске и, возможно, в Переяславе-Хмельницком создаются и единичные преграды из плитки, в декоре которых используется фреска.

Преобладающим типом *престолов* становятся ковчег, которые сооружаются из плинфы как наиболее рационального при новой форме конструкции материала (в памятниках Новгородской земли в кладке престолов плинфа могла сочетаться с камнем). Они известны как в памятниках Поднепровья, так и Северо-Запада. При ведущей роли престоло-ковчег в XII в. отмечены и единичные престолы других типов (блок, стол).

Кивории XII в. продолжают традицию четырехстолпных деревянных конструкций, известных в киевский период. Вероятно, к этому времени относится и древнейший зафиксированный археологически деревянный *запрательный крест*.

Все *синтроны* XII в. одноуровневые и демонстрируют неизменную обусловленность их планов и материала, из которого они сооружаются, особенностями монументальной архитектуры.

В храмах XII в., как и в XI в., устраиваются *угольники*. Но если для предыдущего периода известны угольники в виде керамических сосудов, то в памятниках XII в. это специальные архитектурные конструкции: так, в храмах Старой Ладogi это ящики из каменных плит. Возможно, в этом отразились не только хронологические, но и территориальные отличия (Среднее Поднепровье — Северо-Запад). К сожалению, выборка памятников ограничена и не дает возможности сопоставления угольников одного региона, относящихся к разным периодам.

В XII в. расширяется география мозаичных *полов*: к городам Среднего Поднепровья и Новгороду добавляется Полоцк. Широко распространены полы из гладких каменных плит, при рассмотрении которых можно отметить несколько сосуществующих традиций: шиферные полы Среднего Поднепровья, генетически связанные с мозаичными полами; известняковые полы Северо-Запада, использование которых обусловлено широким применением известняка в архитектуре этого региона; каменные полы галицких памятников, отражающие романскую строительную традицию.

Разнообразней становятся виды поливных плиток, усложняется их орнаментация. Наряду с применявшимися в киевский период появляются плитки фигурные орнаментированные, а в памятниках Галича — плитки, украшенные рельефными орнаментами. Рассмотрение поливных плиток в территориальном контексте позволяет говорить о характерности определенных их наборов для памятников отдельных земель. Следует отметить и то, что если в конце X—XI в. поливные плитки чаще использовались в убранстве пола как дополняющий материал, то в XII в. они применяются в основных помещениях зданий.

Широко используются полы, покрытые раствором. Наиболее характерны они для Новгорода. Традиция устройства этих полов была заложена при строительстве Софийского собора, а в XII в. они стали типичны для новгородских построек. Наряду с видами полов, известными в киевский период, в памятниках XII в. отмечены полы, покрытые плинфой и металлом. Плинфяные полы наиболее характерны для построек Смоленска, а металлический пол открыт только во Владимиро-Суздальской земле.

Итак, в развитии древнерусского интерьера в XII в. очевидны две тенденции:

дальнейшее, начатое еще в XI в., приспособление к местным сырьевым и техническим возможностям;

появление локальных особенностей, характерных для отдельных строительных центров домонгольской Руси.

Третий, заключительный период домонгольского зодчества, начавшийся в *конце XII в.*, отмечен появлением «на базе различных архитектурных школ нового течения», которое «подготавливало условия для сложения общерусского архитектурного стиля» (Раппопорт 1977: 153). Основным содержанием этого времени в сфере монументальных архитектурных форм стала переработка византийской крестовокупольной схемы храма, тогда как в малых архитектурных формах интерьера этот период не отмечен столь яркими новациями.

Повсеместно сооружаются *алтарные преграды* из дерева (исключение, как и в более ранний период, составляют памятники Галицкой и, вероятно, Владимиро-Суздальской земель, где алтарные преграды возводятся из камня).

Все известные *престолы* этого времени — ковчеги. Архитектурное убранство алтаря по-прежнему включает *запрестольные кресты*.

Наибольшим своеобразием относительно предыдущих периодов в конце XII—начале XIII в. отличаются *синтроны*: некоторые из них имеют необычное плановое решение — скамья располагается лишь в центре алтарной стены.

Продолжает существовать традиция сооружения *угольников*, представленных новым типом — плинфяной «чашей», встроенной в закрестье столба.

Мозаичные *полы* отмечены для этого времени только в Чернигове, и их, вероятно, следует рассматривать как сугубо местное явление. По-прежнему наиболее распространенными остаются поливные полы, но новые виды плиток не появляются. При этом в галицких памятниках плитки с рельефным декором уже не используются, их сменяют повсеместно распространенные квадратные, треугольные, фигурные монохромные плитки. Для покрытия полов, как и в более раннее время, применяются гладкие каменные плиты, плинфа, раствор.

Итак, третий, заключительный период домонгольского зодчества не привносит принципиальных изменений в архитектуру интерьера. Вместе с тем это время в большей степени, чем предшествующее, отмечено унифицированностью типов и материалов литургических конструкций, сочетающейся с некоторыми местными особенностями (так, например, для убранства архитектурных литургических конструкций храмов Смоленска, как ни для одного другого строительного центра домонгольской Руси, характерно использование фрески).

Эти расхождения в развитии интерьера и форм монументальной архитектуры, для которой данный период стал временем сложения нового типа здания, явились следствием регламентированности внутреннего пространства храма обрядом, литургической практикой, «литургическим

консерватизмом» (Мейендорф 1995: 4). Если конец X—XII в. — это время принятия византийских образцов, их переосмысления и приспособления к условиям русской архитектуры, то конец XII—начало XIII в. — время утверждения наиболее приемлемых в русском архитектурном контексте элементов интерьера.

Таким образом, уже в домонгольский период начался процесс становления древнерусского канона церковного интерьера, нашедший свое завершение в архитектуре московского времени.

Послесловие литургиста

И Евхаристия как вечный полдень длится...

О. Мандельштам

Есть события «de longue durée». Не «непреходящего значения», не те, которым, «как драгоценным винам настанет свой черед», а именно — «большой временной длительности». Случившись однажды, они по мере необходимости продолжают открывать нам различные грани своей значимости, всегда оказываясь кстати сегодняшнему дню...

То же произошло и с работой Татьяны Александровны Чуковой. В 1992 г. этот труд, широко ориентированный на понимание интерьера в древнерусском храмовом зодчестве конца X—первой трети XIII в., был защищен как диссертация в тогда еще ЛОИА. В 2003 г. работа, вроде бы сжавшись до пространства храмовой апсиды — теперь в названии значится алтарь древнерусского храма, — выходит в свет монографией. И вновь, как и более десяти лет назад, коллеги ждут события и возможности поставить этот том на ту полку, где никогда не бывает пыли: слишком часто им приходится раскрывать стоящие там переплеты...

Такое значение книги объяснимо как ее темой, так и исполнением этой темы. Сжавшись заглавно, она не стала, да и не могла стать, уже содержательно. Ее содержание как было, так и осталось выражено словами подзаголовка: «Основные архитектурные элементы по археологическим данным». Такой подзаголовок не только необходимо конкретизирует цели и задачи исследования. Заданная им иерархия объекта и предмета познания вполне логично выстраивается в желаемую триаду: «археология—архитектура—литургика». Опираясь на прочный фундамент археологических источников, научное направление, представленное в работе, призвано с той или иной степенью достоверности реконструировать архитектурную топографию и планиграфию храма. Такая реконструкция и есть основа для работы литургиста, целью которого традиционно является поиск взаимосвязей между богослужебным последованием, совершаемым в храме, и особенностями храмовой архитектуры. Археологические памятники становятся источником для истории литургии...

Известно, что рядом с историей прагматической, событийной, изучающей явления, локализованные в минимальном временном интервале, существует ее «обиходный слой». Если строительство древнерусского храма есть событие, весьма часто отражаемое летописью, то совершаемый в нем богослужебный ритуал — пример обихода. До сих пор внимание архитектурно-археологических исследований было преимущественно обращено на событие строительства — проблемы датировки, «больших» архитектурных форм, определение культурных влияний, выделение строительных школ и артелей, эволюция размеров плинфы и ее хронология и т. д. Храмовый интерьер рассматривался, как правило, как источник знаний для решения этой серии вопросов. В результате интересные элементы оказывались в исследованиях раздроблены, что мешало им стать комплексным источником для реконструкции литургического обряда Древней Руси.

Известно, что именно «обиходный слой», консервативный, периодичный, растянутый во времени, служит основой того, что ново и исключительно. Лишь во время «великих переломов», как заметил А. М. Панченко, обиход превращается в событие. Работа Т. А. Чуковой посвящена как раз «обиходному слою культуры», отраженному в малых архитектурных формах. Но поскольку интерес к литургике, возросший за прошедшее десятилетие, несомненно знаменует собой «великий перелом», значимый как для академической, так и для общественной жизни, то посвящение книги обиходу становится событием. Как по факту выхода в свет, так и по содержанию: развернутое в архитектурном интерьере время литургической культуры сжимается до нескольких печатных листов...

* * *

Убиты медью вечерней
И сломаны венчики слов.
И тело требует терний
И вера — безумных цветов.
Упасть на древние плиты
И к страстному Богу воззвать,
И знать, что молитвой слиты
Все чувства в одну благодать!
Растет прилив славословий —
И вновь, в ожиданьи конца,
Вином божественной крови
Его — тяжелеют сердца;
И храм, как корабль огромный,
Несется в пучине веков.
И парус духа бездомный
Все ветры изведать готов.

О. Мандельштам

Формальная взаимосвязь восточнохристианского зодчества и храмовой символики, общего смысла богослужебных действий, которые совершались внутри храма, была уже давно востребована такими областями отечественного знания, как история искусства и архитектуры. Памяти на полемика эпохи становления церковной археологии и исторической

литургии в России, вызванная вопросом происхождения христианской базилики: Н. Ф. Красносельцев, вопреки Н. В. Покровскому, предполагал большую зависимость построения архитектурной формы от литургической «драматургии», сложившейся еще в эпоху *domus ecclesiae* (Покровский 1880; Красносельцев 1880).

Древнерусские архитектурные формы в силу их неархеологизированности, включенности в современную исследователям литургическую культуру достаточно редко рассматривались в XIX—начале XX в. в контексте истории богослужения. Таких исследователей, как Г. Д. Филимонов, Е. Е. Голубинский, Н. В. Покровский, А. П. Голубцов, привлекала в основном самая яркая часть русской богослужебной традиции — иконостас, этапы эволюции которого анализировались с точки зрения истории литургии: историко-богослужебные памятники становились источником для архитектурных исследований, но не наоборот. При этом основное внимание уделялось осмыслению нарративных и иконографических источников.

Дополнительно, такое положение дел обуславливалось приоритетным развитием в России исторической литургии, слагавшейся на основе текстологии письменных памятников в трудах И. Д. Мансветова, Н. Ф. Красносельцева, И. А. Карабинова, протоиерея М. Лисицына, М. Н. Скабалановича и А. А. Дмитриевского. Здесь основное внимание уделялось содержанию и эволюции литургических молитвословий и только отчасти — их последовательности. Эти богослужебные моменты лишь в незначительной степени отражались в драматургии службы, которая прежде всего и влияла на построение архитектурной формы и планиграфии. Пожалуй, лишь работы А. П. Голубцова, посвященные архиерейским чиновникам XVI—XVII вв. с их подробным описанием богослужебного действия, и труды С. Ф. Муретова и А. Петровского, раскрывающие историю ритуала проскомидии, могли стать импульсом к поиску функциональных взаимосвязей между драматургией службы и архитектурной храма.

Примем во внимание и то, что первоначальное становление церковной археологии в России было связано с символическим толкованием литургического обряда, что предполагало выявление общего, мистагогического смысла конкретного храмового компартимента или элемента интерьера без учета его исторической эволюции. Поэтому после вполне объяснимого перерыва публикации и сборники А. И. Комеча, Г. К. Вагнера, Г. М. Штендера, В. Д. Сарабьянова, А. М. Лидова, К. К. Акентьева и других были изначально ориентированы на самые общие проблемы соотношения литургического богословия и архитектуры (Комеч 1978: 209—223; Комеч 1990: 3, 4; Вагнер 1986: 163—181; Восточнохристианский храм 1994; Литургия 1995; Иконостас 2000).

Такая постановка вопроса для древнерусской архитектуры была зачастую схоластична, поскольку предполагала перенесение сведений о византийской храмовой символике и топографии на архитектурные реалии Древней Руси. К тому же главная цель публикаций, как ее понимали авторы и редакторы, состояла в осмыслении наиболее художественно значимых элементов убранства храма (архитектоника, иконографическая программа стенных росписей) как выражения заключенной в нем миро-

воззренческой концепции. На этом фоне выделяется попытка Л. Г. Хрушковой обобщить имеющиеся сведения о крещальных древнерусских храмов и увидеть истоки этой архитектурно-археологической формы в связи с целостным характером христианской культуры, объединяющей явления во времени и пространстве (Хрушкова 1992: 23—68).

Такой исследовательский подход был вызван к жизни существованием хорошо структурированной школы европейской археологии с ее давней традицией, изучающей функциональные соответствия между памятниками архитектурной археологии и историей литургии. Здесь должны быть названы работы R. Krautheimer, Th. F. Mathews и P. Lemerle, занимавшихся провинциальными и столичными памятниками Греции, J. W. Crowfoot о памятниках Палестины, J. Lassus и P. Donceel-Voute о храмовом устройстве и убранстве в Сирии, J. Kristern о литургической архитектуре Северной Африки, а также S. Ristow, N. Duval, G. Descoedres, P. Jacobs, G. Tchalenko, E. Chalkia, E. Renchart и др., изучавших различные элементы архитектурно-литургического интерьера: баптистерии, пастофории, сирийские и константинопольские амвоны, престолы-менсы и др. В России теоретические достижения этого исследовательского направления были в наибольшей степени адаптированы Л. Г. Хрушковой к памятникам храмовой архитектуры Абхазии; в соответствующем издании читатель может найти для себя исчерпывающую библиографию (Хрушкова 2002).

В отличие от общесимволических, теоретизирующих подходов эта совокупность исследований базируется на детальной проработке именно археологического материала IV—VIII вв., представленного достаточно массово в различных христианских провинциях Средиземноморского культурного ареала. Несмотря на привлечение на первых этапах сведений по истории литургии, заимствованных из письменных источников, в дальнейшем специалистам удалось превратить архитектурно-археологические памятники в более или менее надежный источник по истории богослужения и его региональных особенностей. Такой подход базировался на поиске типологических аналогий в области храмовой планиграфии. Однако рецепция этой методологии и сделанных на ее основе выводов в отечественной науке затруднена не только возможной гипотетичностью самих выводов, различной степенью обеспеченности источниками и культурно-хронологической дистанцией. Такие исследования стали возможны прежде всего благодаря потрясающей динамике развития литургии в I тыс. христианской эры, этапы эволюции которой, со множественностью ее локальных вариантов, хорошо фиксировались в частой смене архитектурных форм и планов зданий.

В этой связи автор единственной, по сути, работы этого направления на древнерусском материале в своих построениях предельно сузил значимость предпринятого им начинания: «Возможно, что для древнерусского зодчества исследование литургических обычаев не имеет столь всеобъемлющего значения, как для раннехристианской архитектуры, чем традиционно и успешно занимается христианская археология. Ко времени обращения Руси процесс кодификации византийской литургии давно завершился. Тип крестовокупольного храма с четырьмя свободно стоящими опорами древнерусская архитектура также получила в сложившемся ви-

де. Однако и для Древней Руси существует проблема изучения интерьера храма не только как вместилища драгоценных произведений искусства, но и как единого литургического пространства» (Хрушкова 1992: 24).

Для того, чтобы понять, насколько архитектурно-литургическое направление актуально для изучения древнерусского зодчества, необходимо выяснить, что и каким образом изучает такое направление, как историческая литургика.

* * *

Он шел по пространству, лишенному тверди,
он слышал, что время утратило звук.
И образ Младенца с сияньем вокруг
пушистого темени смертной тропею
душа Симеона несла пред собою,
как некий светильник, в ту черную тьму
в которой дотоле еще никому
дорогу себе озарять не случалось.
Светильник светил, и тропа расширялась.

И. Бродский

Литургия, будучи связана с обиходной культурой, отражает структуры исторической повседневности. По сути дела эта область исследования связана с неподвижными пластами сознания общества на протяжении уже упоминавшихся длительных временных промежутков (*l'histoire immobile*). Чтобы выявить изменения этой истории, нужно особое внимание к периодам культурных трансформаций, ломки человеческого сознания и религиозных систем, когда старые ценности заменяются новыми. Известно, что обиходный пласт культуры принципиально не фиксируется хронистом. Но даже богослужебные реформы редко попадают в поле его зрения, оставляя нас в неведении относительно обстоятельств многих моментов в развитии литургии.

Зная, что реформы зачастую являются переломными событиями, мы вправе задаться вопросом: а носили ли преобразования в литургии до определенного времени революционный характер, не были ли они следствием медленных и постепенных эволюционных изменений, количество которых по мере их накопления придавало богослужению качественно новый уровень? Здесь возможен единственный путь исследования — историко-сравнительный метод в системе диахронии, когда путем сличения богослужебных текстов и литургических описаний различных эпох в контексте информации памятников патристики и агиографии определяются пути изменения литургического чина и время его возможной эволюции.

Изначальным методом исторической литургики как на Востоке, так и на Западе был историко-генетический подход, который во многом опирался на интуитивное осмысление материала, что чрезвычайно плодотворно было применено в отношении истории богослужения в XIX в. такими исследователями, как И. Д. Мансветов и F. Probst. Непосредственное знакомство с источниками показало множественность путей развития христианской литургии. Сами источники и продиктовали многообразие применяемых ныне литургией методов. Один из основных — метод «больших

литургических единиц» — неизменяемых блоков молитвенных текстов, кочующих из одной службы в другую без принципиальных смысловых и структурных изменений. Такая стабильность указывает не только на древность самой «литургической единицы», но и позволяет наметить взаимосвязь между различными службами в области их происхождения.

В контексте исторической диахронии весьма результативными оказываются методы интерполяции и ретроспекции. Можно даже постулировать особый закон эволюции богослужения — «закон архаичности литургического раритета». Редко совершаемые богослужения естественным образом сохраняют в себе наиболее древние черты. На этом и основывается еще один метод — «метод литургических рудиментов»: там, где ранее как антифон пелся весь псалом, сегодня исполняется лишь один из его стихов — в виде так называемых причастна или прокимна. Известно также, что после исчезновения или сокращения богослужебного действия, которое сопровождалось песнопениями, сами гимнографические произведения продолжают оставаться в составе службы в несколько измененной форме.

Это хорошо видно на примере современных антифонов на литургии, будь они праздничными или вседневными, а также Трисвятой песни. Изначально, очевидно до XIII в., они исполнялись клиром и народом во время так называемой стациональной литургии по пути из одного храма в другой, где и должно было совершать Евхаристию, и по сути дела служили «дорожной молитвой», совершенно не нужной в том случае, если литургия начиналась и заканчивалась в одном и том же храме. Несмотря на стремительную деградацию стациональной литургии в поздневизантийский период, эти антифоны все же остались в богослужебном употреблении, хотя само действие, вызвавшее их к жизни, уже не совершалось.

Такую эволюцию богослужебного чина мы называем «литургической редукцией». Предлагаемая терминология способна охватить как исторический, так и методологический аспект проблемы. С одной стороны, налицо количественное и качественное сокращение богослужения, выражающееся в исчезновении или минимизации определенного действия, что сопровождается функциональным сокращением сопутствующих ему песнопений (например, вместо одновременного входа клира и народа в храм в начале литургии — встреча одного архиерея во время епископского богослужения, вместо вхождения архиерея и клира в алтарь на малом входе — вход одного епископа и т. п.). Однако именно по сохранившимся останкам «редуцированного» богослужения, его «рудиментам», литургист способен восстановить весь облик архаичного последования.

По образному выражению одного из классиков отечественной науки о богослужении Н. Д. Успенского, «литургисту-историку приходится, подобно реставратору зодчему, восстанавливающему разрушенный памятник при помощи уцелевших осколков и обломков, пользоваться не только историческим, но и археологическим методом исследования, разыскивать детали одного и того же предмета в памятниках разного времени и места происхождения, и на основе этих находок восстанавливать византийскую литургию» (Успенский 2003: 95). Здесь мы вновь выходим на

тесную связь проблематики архитектурной археологии и литургики. Эта связь касается прежде всего той области истории богослужения, которая охватывает драматургию службы, находя свое терминологическое выражение в «*богословии красной буквы*».

Известно, что заглавная буква в рукописном тексте — красная. Но в богослужбных книгах киноварью выделены еще и ремарки, описывающие действия участников богослужения, литургическую «драматургию». Преобладающие в таких богослужбных книгах молитвы и гимнографические произведения записаны чернилами. Это позволяет представителям литургической науки полусуто-полусерьезно подразделять свою науку на «богословие черной буквы» и «богословие красной буквы» (находка профессора Михаила Арранца). При этом собственно богословие может считаться лишь «богословие черной буквы», поскольку оно имеет дело с отлитыми в литургическую поэзию вероисповедными истинами и богословскими формулами. «Богословие красной буквы» в большей степени претендует на область взаимодействия исторической литургики и истории архитектуры.

Введенное выше понятие «литургической редукции» касается не только текстологического измерения службы, но и ее пространственных характеристик. Со временем различные части храма и элементы его интерьера начинают терминологически переобозначаться, термины и стоящие за ними реалии как бы «плавают» в храмовом пространстве. В конце концов большинство сакральных топонимов, связанных с совершением литургии и в свое время рассредоточенных по всему храмовому пространству, концентрируются в восточной алтарной части храма. Царские врата, ведущие из нартекса в храм, перемещаются в центр алтарной преграды, заменяя собой космит, а сама алтарная преграда начинает называться иконостас, то есть аналой — подставка под икону, стоявшую некогда перед темплом. Амбон, находящийся в центре храма, становится западным выступом солеи, которая в свою очередь сокращается, превращаясь в ступеньку — возвышение. Кафедра, находящаяся в связи с амбоном, замещает его в центре храма, одновременно передавая свое название епископскому синтрон. Этот синтрон, именуемый ныне «горним местом», перенимает символическую функцию самого евхаристического престола — трапезы. Алтарь и престол, именуемые когда-то жертвенником, передают свое изначальное название пространству протесиса и находящемуся в нем тетраподу.

Очевидно, эволюция литургии, завершившаяся в части больших динамических изменений на пространстве византийского города, продолжается в тесных рамках соборного кафедрала или приходского храма. Именно этот этап и приходится на время истории древнерусского христианства, и именно он может найти свое отражение в древнерусской храмовой архитектуре.

История византийского богослужения IV—X вв., то есть эпохи, предшествующей образованию древнерусской церкви, написана, но дана в этом описании достаточно крупными мазками (Тафт 2000; Арранц, Рубан 2003). Основные изменения, вылившиеся в «средневизантийский синтез»,

сформировавший богослужение в виде, наиболее близком к современному, приходится на время конца VI—X в. Появление в VI в. в составе литургии Малого и Великого Входов не отменило существования стациональной городской литургии с ее публичными шествиями и торжественными остановками для произнесения ектений и чтения молитв и не произвело революции в планировке восточной части христианского храма, уже давно разделившейся на три апсиды — современные алтарь, жертвенник и диаконник. Новшество богослужения с двумя торжественными процессиями, связанными с перенесением Евангелия и приготовленных даров для Евхаристии, естественным образом наложилось на уже существовавшую с третьей четверти V в. форму триконха.

Эпоха, наступившая вместе с христианизацией Руси, должна быть охарактеризована как эпоха литургической стагнации, где внешние формы культа и наполнявшие их молитвословия, законсервировавшись, продолжают пребывать практически неизменными. Правда, было бы не совсем верным сказать, что в раннюю эпоху истории древнерусского христианства не совершалось никаких литургических изменений. К этому времени должны быть отнесены деградация таких элементов Типика Софии Константинопольской, как «песненное последование» и стациональная литургия, публичные процессии которой свелись к сокращенному ритуалу выходов духовенства, распространение Студийского устава, его вытеснение практикой Иерусалимской лавры прп. Саввы и унификация всего национального богослужебного строя под его влиянием. К этому времени относятся и сложение фиксированного чина проскомидии-протесиса, который оставался самой вариативной частью вплоть до XVII в. Лишь введенный в середине XIV в. новый Устав литургического обряда — «Диатаксис» патриарха Филофея Кокиноса (1353—1354, 1364—1375), известный в Древней Руси под заглавием «Како достоин попу с диаконом служить», вносит в этот чин заметное единообразие. Это соответственно влияет и на ритуал Великого Входа. Отметим, что указанные выше моменты — наиболее «драматургичные» в составе литургии.

Однако конкретные свидетельства письменных источников о внешних особенностях богослужения Древней Руси практически отсутствуют. С этой точки зрения исследование Т. А. Чуковой и важно для специалиста, занимающегося историей древнерусского богослужения. Автор сознательно не использует европейскую библиографию, посвященную взаимосвязи богослужения и архитектуры, не предлагает аналитических решений там, где интерпретация «превосходит возможности материала». Признав, что «рассмотрение архитектуры алтаря как системы функционально обусловленных категорий в контексте истории литургии» является наиболее плодотворным методом исследования в избранной области, автор повел себя весьма корректно по отношению именно к этому «историко-литургическому контексту». Иногда молчаливо, иногда гласно Т. А. Чукова признает, что история древнерусской литургии еще ждет своих исследователей. Этот добровольный, почти кенотический отказ от вторжения в неизведанную наукой область делает ее труд настоящим САИ (сводом археологических источников) для тех, кто всерьез намеревается воспол-

нить молчание письменных памятников свидетельством археологических данных в деле изучения особенностей древнерусского богослужения.

Как мы видели, одним из наиболее динамичных моментов службы в древнерусское время был протесис, сконцентрированный по преимуществу там, где сосредоточено исследовательское внимание Т. А. Чуковой — в алтарной части. Исследованные и опубликованные материалы способны дать дополнительную информацию прежде всего для истории этой первой части литургии, временное пространство которой, сегодня как бы вынесенной «за скобки» самой службы, начинаемой инициальным возгласом «Благословенно Царство», заполнено службами 3-го и 6-го часа.

* * *

И видят свет у царских врат,
И черный плат, и свечек ряд,
Заплаканные лица —
И вдруг навстречу крестный ход
Выходит с плащаницей,
И две березы у ворот
Должны посторониться.

Б. Пастернак

Наибольшее влияние на планиграфию храма всегда оказывали именно эволюция стациональной литургии и система литургических процессий. Лития в древнерусском городе в XI—XII вв. (ее сегодняшний рудимент — крестный ход, совершаемый на Пасху и в престольный праздник) была заурядным явлением, традиционно описываемым как шествие «со кресты», которое могло заканчиваться «всеношным пением» (Успенский сборник 1972: 60). Речь идет не о всеношном бдении в сегодняшнем смысле, а о песенном последовании, представленном службой панихиды, свойственной соборно-приходскому типикону (Рубан 2002: 35—40). Однако наряду с практикой городской литии набирала силу и иная традиция, представленная монастырской службой.

В России мысль о первоначальном и преобладающем характере на Руси устава Великой Церкви, то есть Софии Константинопольской, была высказана А. А. Дмитриевским, поддержана протоиереем М. Лисицыным и оспорена Е. Е. Голубинским и И. А. Карабиновым (Лисицын 1911: VII—VIII; Голубинский 1997: 368, 369; Карабинов 1916: 330, 331). Сегодня развитие последней точки зрения находит свое воплощение в работах Е. В. Ухановой (Уханова 2000: 83—93). Это мнение определенно имеет подтверждение в источниках. Против широкого распространения на Руси стациональной литургии говорит и удивление будущего архиепископа Антония в его «Паломнике» начала XIII в., где подробно рассказывается об отправлении песенного последования с его многочисленными входами в Софии Константинопольской (Книга паломник 1899: 17). Ранее распространение монастырского Студийского устава уже в начале XI в. зафиксировано «Сказанием о свв. князьях Борисе и Глебе», то есть задолго до его официального введения в Печерском монастыре в 1050—1060-е годы. Предположительно именно этот чин, локализованный в замкнутом про-

странстве монастыря или княжеской резиденции, и привел впоследствии к редуцированным литургическим процессиям, ставшим нормой в Древней Руси.

Вместе с тем движение внутри храма не останавливалось. Тексты развитого Средневековья хорошо запечатлели особенности литургического сознания русского христианина, связанные с осмыслением храмового пространства. Они демонстрируют хорошо сформированную номенклатуру названий компартиментов древнерусского храма. Средневековый литургист, так же как и средневековый архитектор, мыслит замкнутыми объемами. Выходя из пространства «церкви», определяемого наличием престола для Евхаристии, человек попадает в «паперть» или «придел». Подобные приделы-притворы находят соответствующее название в ранних русских текстах — «прибоженок», который несомненно отличается от храма — «божницы». Точно так же используется термин «преддверие», как место перед дверьми, вводящими в храм и выводящими из него, и сопоставимое с византийским нартексом или даже атриумом. Очевидно, пространственные различия древнерусского храма не носили чисто умозрительного характера, а несли на себе отпечаток функциональной литургической нагрузки, будучи, согласно поучению митрополита Никифора (1104—1121), местом молитвы и причащения «простецов с женами».

Любопытен встречающийся в памятниках термин «всход», скорее всего обозначающий солею и сопоставимый с греческим «вима». Вообще же эволюция солеи, именуемой в древнерусских текстах «предалтарие», а в толковании святителя Симеона Солунского (ок. 1430 г.) — «алтарь чтецов», связана прежде всего с сокращением класса младших клириков, приводящим к редукции храмового пространства и соответственно сокращению пространства солеи, превратившейся в ряд ступенек — «всход».

Отдельная номенклатура пространства связана с восточной алтарной частью. Если для XVI—начала XVII в. алтарь — это пространство, а престол — тетрапод для совершения Евхаристии в центре этого пространства, то жертвенник — не просто тетрапод для совершения проскомидии, а часть алтаря. Вообще же в древнерусских текстах можно отметить иное сочетание литургических терминов, которое характеризуется принципиальным отличием как от современной храмовой терминологии, так и от понятий, принятых в большинстве архитектурно-искусствоведческих исследований. Отметим отсутствие для XII—XV вв. таких терминов, как «жертвенник» и «диаконник», служащих для обозначения северной и южной конхи алтаря.

Жертвенник в это время обозначает престол-трапезу, а в XIV—начале XV в., скорее всего, соответствует алтарному пространству в целом, тогда как трапеза начинает именоваться престолом. Впоследствии, начиная с XV в., термины «жертвенник» и «предложение» все чаще взаимозаменяются; название «жертвенник» переносится на северную апсиду и на тетрапод для совершения протесиса. Необходимо отметить, что в русских источниках, в отличие от греческих литургических текстов, южная апсида никогда не называлась «диаконник» вплоть до XVI—XVII вв. Этим термином обозначалась ектения или прокимен, произносимые диаконом.

Не хранились здесь и сосуды с облачениями, которые находились в скевофилакии, называемой в русских текстах «портохранительница» или «сосудохранило» и отождествляемой первоначально с местом совершения проскомидии-протесиса, то есть с северной апсидой. Пространство южной апсиды в эпоху Средневековья определенно именуется «кутейником», что раскрывается в деяниях Стоглавого собора 1551 г. как место совершения заупокойных служб и принесения поминальных даров, в частности кутьи.

Необходимо обратить внимание на такие характерные для Древней Руси названия северной и южной апсид, как «малые алтари» или «притворы алтарные», которые появляются в литургическом обиходе и закрепляются в символических толкованиях XV—XVI вв. Очевидно, это связано с эволюцией самого чина проскомидии. Происходивший ранее в отдельной стоявшей скевофилакии или пастофории, протесис начинает совершаться в северной алтарной апсиде в силу уменьшения размеров храма. Этому подготовительному литургическому действию начинает усваиваться преимущественно сакральное значение, сравнимое с самой Евхаристией. Сакрализация проскомидии приводит и к сакрализации проскомидийного пространства, что и порождает термин «малый altarь». Такое «освящение» протесиса приводит к закрытию его для мирян и к прекращению практики совершения проскомидии диаконом, что фиксируется, однако, не ранее середины XIII в.

Одним из наиболее ярких проявлений пространственной редукции древнерусского храма было превращение Великого Входа в «перенос», что зафиксировано уже древнейшими русскими служебниками и каноническими текстами конца XII—XIII в., где молитва Входа именуется «молитвой в перенос». Сам термин указывает на сокращение маршрута процессии, лишь переносимые для Евхаристии хлеб и вино из протесиса в altarь. Если в Византии этот маршрут проходил через центр храма или даже через его притвор, то в Древней Руси он, как и ныне, вряд ли пролегал вне пределов предалтарной солеи. Все эти моменты, свидетельствующие о закреплении за восточной частью храма специфической сакральности, в своей совокупности должны были окончательно оформить литургическую функцию различных компартиментов алтарного пространства и повлиять на архитектурное оформление их интерьера.

* * *

И голос был сладок, и луч был тонок,
И только высоко, у Царских Врат,
Причастный Тайнам, — плакал ребенок
О том, что никто не придет назад.

А. Блок

Первая тема книги традиционна для российской науки — это вопрос об эволюции иконостаса. Археологические материалы хорошо документируют существование высокой алтарной преграды уже в XII в., а зафиксированные элементы их декорации позволяют предположить, что именно в XII—начале XIII в. древнерусская преграда начинает превращаться в

сложный живописный ансамбль. Быть может, в это время еще рано говорить о царских вратах на Руси, известных позднее: в XII в. источники упоминают лишь «козмит», который может быть реконструирован как темпловая конструкция, украшенная крестом и катапетасмой.

Примечательно, что наблюдения автора, на наш взгляд, косвенно подтверждают гениальную догадку Н. В. Покровского (или подтверждаются ею?) о генезисе древнерусского многоярусного иконостаса из сознательной трансформации иконографической программы стенных храмовых росписей (Покровский 1900: 432—438; Покровский 1910: 432—435). Исследователем были обоснованно выделены сопоставляемые пары сюжетных композиций, образовавшиеся в результате редукции пространственной изобразительной схемы в плоскостную в деревянных церквях, где стенопись отсутствовала, а потребность в демонстрации устоявшихся иконографических сюжетов была. Несмотря на то, что время формирования «богословского» иконостаса неизвестно, мнение Н. В. Покровского косвенно указывает на хронологию этого процесса, которая вполне соотносима с предполагаемой активизацией строительства деревянных храмов к XII в. Появление высоких иконостасов, приспособленных для несения икон, в памятниках каменного зодчества может рассматриваться не только как влияние уже слагающейся традиции, но и, возможно, как осмысленное деяние, совершенное с учетом того, что эти храмы зачастую стояли побеленные, но нерасписанные.

* * *

А рядом, неведомая перед тем,
застенчивей плоски
в оконце сторожки
мерцала звезда по пути в Вифлеем.

.....
У камня толпилась орава народу.
Светало. Означились кедров стволы.
— А вы кто такие? — спросила Мария.
— Мы племя пастушье и неба послы,
Пришли вознести вам обоим хвалы.
— Всем вместе нельзя. Подождите у входа.

Б. Пастернак

Изучая символические толкования на литургию, относящиеся к периоду интенсивных изменений в богослужебном византийском чине VII—XI вв., Н. Ф. Красносельцев отметил, что одна и та же образность и символика приложима в мистагиях к совершенно различным архитектурным формам и планам. Религиозное сознание в одинаковой степени наделяло их равноценным значением.

Подобный процесс оказался характерен и для литургического ритуала. Определив однажды архитектуру и планиграфию храма, богослужебный чин с определенного исторического момента перестал быть функционально связан с архитектурными особенностями здания. Без ущерба для своего содержания он, практически без видимого изменения, мог естественным образом приспособливаться к наперед заданным архи-

тектурным формам. В этом случае архитектурные элементы интерьера сами по себе перестают быть непреерекаемыми свидетельствами о специфике культа. Однако при соблюдении чисто «археологического» подхода к типологии зданий, предусматривающего анализ репрезентативной выборки планов с целью выявления возможных особенностей и изменений, обнаруженные интерьерные различия смогут не столько объяснить архитектурные элементы их богослужебной функциональностью, сколько охарактеризовать историю культа сквозь призму изучения архитектурных деталей. Одним из таких моментов и является исторический протесис — современная проскомидия, проблема смысловой и событийной эволюции которого связана с решением вопроса — до каких пор доступ в жертвенник был открыт для мирян с целью принесения вещества для Евхаристии — просфор и вина.

Принято считать, что проскомидия уже с VIII—IX вв. существует как особый, хотя ритуально и не устоявшийся чин, предшествующий литургии оглашенных, который к XIV в. приобретает законченный вид и более не эволюционирует (Петровский 1904: 414, 420; Муретов 1895: 160). Проблема активного участия членов общины в этом инициальном моменте литургии жестко связана с ответом на вопрос: когда приготовление просфор окончательно становится заботой клира? Памятники XI в. «Сказание о свв. Борисе и Глебе» и «Житии прп. Феодосия» определенно свидетельствуют, что рядом с храмом не существовало просфорни, а прихожане приобретали хлеб для Евхаристии на торгу или пекли его самостоятельно и сами приносили в церковь (Успенский сборник 1972: 66, 76, 77). Это целиком соответствует византийской практике того времени, осуждаемой кардиналом Гумбертом (Муретов 1895: 197). Подобная ситуация характерна и для середины XII в., как явствует из канонических ответов архиепископа Нифонта (1131—1156) (Памятники 1880: 50, 51). Так же обстояло дело и с изготовлением свечей. Очевидно, что подобное приношение литургических даров в протесис могло сопровождаться диптихами имен живых и усопших, за которых это приношение совершалось. Образцы таких поминальных записок можно видеть в ряде берестяных грамот, содержащих более пятидесяти имен и происходящих с усадьбы «А» Троицкого раскопа на Софийской стороне Новгорода Великого, где в конце XII—начале XIII в. проживал священник Елисей Гречин (Колчин, Хорошев, Янин 1981: 43—48; Макарий 1983: 307—319).

Все это свидетельствует о достаточно развитом институте проскомидии в древнерусской литургии XI—XII вв. и о сознательном участии в ней прихожан, сопровождавшемся доступом в жертвенник. Однако примерно к середине XII в. изготовление литургического хлеба начинает отделяться от индивидуального благочестия и концентрируется в руках профессиональных просфирниц, связанных с приходским институтом. Об этом свидетельствует, в частности, включение не ранее этого времени в текст Оленянской и Синодально-Волынской редакций «Устава» князя Владимира Святого так называемой «Статьи о церковных людях», где просфирница названа среди лиц, подсудных епископской юрисдикции

(Щапов 1972: 120). Через двести лет митрополит Киприан (1378—1406) предусматривает для проскомидии такой литургический казус, когда «тепла будет была профура» (Красносельцев 1889: 43). Очевидно, такое могло произойти прежде всего в случае, если просфоры пеклись непосредственно при храме.

Важным, но не окончательным этапом в сложении современного института просфоропечения явился архиерейский собор 1551 г. (Стоглав 1868: 65, 66). Здесь описывается такая проскомидийная практика, когда прихожане дают просфорницам деньги на печение просфор. После этого просфорницы отдают просфоры священнику, а тот после литургии передает их непосредственно прихожанам. Очевидно, на долю прихожан приходилось лишь экономическое обеспечение проскомидии, что, однако, не носило обезличенного характера, поскольку предусматривало непосредственный контакт между ними и просфирницей.

Характерно, что просфирницам, как и мирянам, указывается «ниже в олтарь входити, ни к жертвеннику». Помимо все большего отчуждения обряда протесиса от участника богослужения это запрещение, на наш взгляд, определенно свидетельствует о существующем в религиозном сознании разграничении алтаря и жертвенника как разных сакральных зон и о рудиментах исторической практики вхождения в протесис. Эта традиция несомненно восходит к домонгольской эпохе в истории русской литургии, когда доступ в северную апсиду для мирян, активно участвующих в проскомидии, был еще открыт. Неповсеместность широкого иконостаса в Древней Руси XI—XIII вв., перекрывающего своей северной частью вход в протесис, подтвержденная археологическими данными, может рассматриваться в качестве архитектурного выражения такой доступности, оформленного соответствующим элементом интерьера. В случае с одноапсидной Спасской церковью в Переяславле (1106—1110) ниши, предположительно служившие для совершения протесиса, вообще оказались вынесены западнее самой преграды, как это имело место и в придельных церквях, расположенных в галереях церкви св. Иоанна Богослова в Смоленске (1166—1169).

Следовательно, появление алтарной преграды перед северной апсидой (или по всей ширине храма) «со времени не позднее первой половины XII в.» должно служить свидетельством эволюции чина проскомидии, связанной с закрытием доступа в протесис для мирян. Иными словами, архитектурно-археологические данные хорошо согласуются с информацией нарративных памятников, свидетельствующих, что если в XI—первой половине XII в. забота о приготовлении просфор для Евхаристии лежала в основном на членах общин, то впоследствии инициатива в этом вопросе переходит в руки клира, что делает ненужным доступ прихожан к жертвеннику.

Однако общинные традиции эпохи Крещения Руси могли еще долго существовать в литургической практике. Об этом свидетельствует и алтарная преграда конца XIII—начала XIV в. в церкви св. Иоанна Богослова в Луцке, определенно зафиксированная лишь перед центральной апсидой (Малевакская 1997: 9—35), что обеспечивало молящимся доступ в жерт-

венник и диаконник для совершения заздравных и заупокойных приношений.

В связи с проблемой закрытия входа в протесис для мирян стоит и факт археологической фиксации в ряде памятников середины XII—первой половины XIII в. (Псков, Ладога, Смоленск, Вщиж) тетраподов в северных апсидах, которые возможно рассматривать в качестве престолов придельных алтарей. В Киеве, Пскове и Смоленске такие конструкции зафиксированы и в южных апсидах. В случае, если они действительно являлись местом совершения Евхаристии, то доступ для мирян в эту часть алтарного пространства естественным образом закрывается с появлением алтарной преграды. Однако такое появление не всегда можно проследить ввиду отсутствия надежного археологического материала как на уровне сохранившихся останков, так и на уровне их фиксации.

Все же в отношении тетраподов в жертвенниках мы затрудняемся говорить как о престолах с евхаристическими функциями даже в случае существования рядом ниши протесиса и фрагментов преграды. Ниши как первоначальное место совершения проскомидии продолжали сосуществовать с возникшими позднее столами, как это, вероятно, и было в Иоанно-Богословском храме Смоленска. Равным образом и появление алтарной преграды перед северной апсидой может свидетельствовать не о ее превращении в самостоятельный придел, а отмечать начальные моменты сакрализации этого пространства, приведшей к закрытию сюда входа для лаиков. Известно, что ко времени переписки митрополита Киприана с игуменом Афанасием Высоцким в конце XIV в. существовала общая практика причащения женщин в притворе «у других дверей, что напротив жертвенника», несомненно указывающая на наличие здесь иконостаса при отсутствии алтаря.

Дополнительным свидетельством длительного и исключительного предназначения северной апсиды как места совершения протесиса являются, на наш взгляд, остатки зафиксированных здесь зольников в виде керамических сосудов или плитяных ящиков, отражающих один из важнейших моментов проскомидии, заключающийся в приготовлении теплоты и возжжении кадила. Отметим также, что различие литургических функций центральной апсиды — алтаря как места совершения Евхаристии, и боковых апсид — «малых алтарей» как пространства жертвенника и кутейника могло быть архитектурно подчеркнуто и понижением боковых апсид храма и соответствующих восточных арочных проемов, обрамляющих вход в апсиды. Такой способ выделения литургически значимого объема ведет свое начало от форм «эллинистической базилики» (классификация G. Millet), где пастофории имели пониженную высоту как не обладавшие сакральным значением (Муретов 1895: 85).

Вообще же, вопрос о времени и причинах появлении элементов алтарной преграды перед северной и южной апсидами, который, как мы полагаем, должен решаться отдельно для каждого из компартиментов, тесно связан с проблемой возникновения в древнерусских храмах придельных алтарей для совершения заказных литургий.

* * *

Я в гроб сойду и в третий день восстану,
И, как сплавляют по реке плоты,
Ко мне на суд, как баржи каравана,
Столетия поплывут из темноты.

Б. Пастернак

Ширина иконостаса и ее изменения, связанные с перекрытием доступа из наоса в апсидальную часть храма, касаются не только такого важного элемента литургии, как участие христиан в чине проскомидии. Сплошной иконостас закрывал вход и в южную апсиду, не всегда верно называемую в современной научной литературе диаконником. Древнерусское название этого храмового компартимента — кутейник, что подчеркивает традиционную связь южного пастофория, и особенно его восточной части, с заупокойным (мемориальным) культом, которая берет свое начало еще в раннехристианском богослужении.

Очевидно, здесь и следовало бы ожидать возникновения «придельных» престолов для служения поминальных литургий. Организация дополнительных мест для совершения Евхаристии была связана не столько с «принципом единственности алтаря» в храме, сколько с символическим восприятием времени в рамках суточного цикла византийского богослужения. Терминология службы «часов» предполагала их строгую содержательную и хронологическую приуроченность к различным моментам дня и ночи. Естественно, что и литургия, хоть и воспринимавшаяся как прорыв во времени, тоже занимала свое единственное место в рамках этого цикла: как не может быть двух полудней в сутках, так в рамках 24 часов на одном престоле не может быть принесено двух Евхаристий. Именно это и привело в современной практике к появлению придельных алтарей.

Если Римский обряд для этих целей пошел на создание латеральных капелл с меридионально ориентированными престолами, то восточнохристианская традиция в конце концов приспособила для служения заупокойных литургий восточные пространства пастофориев и боковых апсид. Это и был процесс «приватизации литургии», отмеченный Th. Mathews'ом (Mathews 1982: 125—138). Впрочем, о «минимизации» архитектурных объемов средневековых церквей XI—XIV вв. писал и А. Л. Якобсон, говоря о создании «миниатюрных индивидуальных молелен» аристократией христианских обществ. Правда, причину этого он видел в стремлении представителей элиты к уединенной молитвенной жизни, что было, по его мнению, обусловлено распространением мистицизма и исихазма (Якобсон 1987: 226).

Собственно говоря, именно практика поминальных литургий в Древней Руси, как это ни парадоксально, способствовала отчуждению мирян от участия в проскомидии. Канонические правила архиепископа Нифонта (1131—1156) убеждают нас в том, что центр тяжести в деле обеспечения заказных заупокойных Евхаристий просфорами, вином, ладаном и свечами начинает переноситься с прихожан на духовенство, которое должно запастись необходимыми вещами заранее (Памятники 1880: 24). Однако

вопрос о месте совершения заказных богослужений в древнерусском храме остается открытым.

Выше мы попытались показать неоднозначность мнения о появлении придельных престолов в пространстве северной апсиды. Вместе с тем существует ряд свидетельств, указывающих на существование алтарной преграды и тетрапода в южной апсиде, что может рассматриваться как признаки размещения здесь придельного престола для совершения Евхаристии. Действительно, в ряде случаев, как это имеет место в Софии Киевской и церкви св. Дмитрия Солунского во Пскове, погребение в южной конхе алтаря археологически прослеживается в связи с престольной конструкцией. Однако до конца исключить функцию этого тетрапода как стола для заупокойных приношений, в том числе и кутьи, что было актуально еще во время Стоглавого собора 1551 г., невозможно.

Непосредственное указание, что конкретная апсида использовалась как придельный алтарь, можно было бы увидеть в ряде признаков, как-то: наличие мощей под престолом (чрезвычайно редкая возможность, осуществленная лишь в Спасском соборе в Чернигове), отсутствие сообщения между данным компартиментом и соседними апсидами или же, предположительно, наличие синтронов во всех алтарных конхах. Последнее в Древней Руси, где седалища располагались только в центральных апсидах, вообще не зафиксировано. Впрочем, наличие седалищ в протесисе-скевофилаксии, где духовенство облачалось в литургические одежды, могло быть вполне естественным элементом интерьера, не свидетельствующим о евхаристическом назначении компартимента. Собственно, наличие верхних и нижних ступеней синтрона было связано не с количеством членов клира и совершаемых им богослужений, а с чтением разного типа литургических текстов, ветхозаветных и новозаветных, которые предусматривали соответственно «долу седание» и «горе седание».

Существующие свидетельства письменных источников о придельных алтарях также не позволяют однозначно локализовать их в боковых апсидах. Яркий тому пример Предтеченский придел в Успенском соборе Киево-Печерского монастыря (1088—1103), который, очевидно, располагался «на полатех» над крещальной. Как кажется, отечественная архитектурная археология восприняла традицию «помещать» придельные престолы в боковые апсиды и пристройки от неисторичного по сути подхода церковного краеведения XIX в. Так, характеризуя апсидиальные пристройки с аркосольными нишами у восточных углов Спасского собора в Чернигове как Трехсвятительский и Покровский приделы, П. А. Раппопорт ссылается на публикацию 1851 г. (Раппопорт 1982: 39, 40). Однако появление престолов в этих часовнях в эпоху позднего Средневековья или даже в Новое время не отменяет их изначально иную функцию. Скорее всего, она была мемориальной. Предположительно, именно эти пристройки летописец называет «теремец», где под 1150 и 1159 гг. локализуется княжеские захоронения. Подобную планиграфию с дополнительными одноапсидными пристройками в своей восточной части демонстрируют и многие другие памятники древнерусского храмового зодчества, где также

стоит предполагать изначально мемориальную функцию этих частей храма.

В конце концов не случайно, что именно в северной и южной галереях храма св. Иоанна Богослова в Смоленске, имеющих конхи, а не в боковых апсидах, как раз и появляются бесспорные и самые древние придельные алтари, характеризующиеся необходимой триадой: престол для Евхаристии, ниша для проскомидии, преграда для алтаря. Интерьеры смоленских храмов второй половины XII—начала XIII в. (церкви св. Иоанна Богослова, свт. Василия на Смядыни, на Протоке и на Окопном кладбище), имеющие хорошо сохранившуюся развитую литургическую структуру со множеством тетраподов, расположенных в апсидах, вообще могут рассматриваться как свидетельство определенной богослужебной реформы. Истоки этой реформы, содержание которой лишь в самых общих чертах видится в связи с очередным этапом в развитии ритуала проскомидии и практики заказных литургий, могут быть связаны с влиянием византийской монашеской традиции, пришедшей на Русь вместе с деятельностью Ростислава Мстиславича и смоленского епископа Мануила Грека, управлявшего кафедрой более 30 лет (1136 — не ранее 1168).

Итак, несмотря на существовавшую в Древней Руси традицию погребения в южных апсидах или в связи с ними, практика устройства здесь евхаристических престолов должна быть отнесена к более позднему времени. В конце концов «Семисоборная роспись Великого Новгорода» в 1480-х годах упоминает 81 придел городских церквей, при этом 59 из них значатся расположенными «на полатех» (Андреев 1983: 220—223). Лишь 17 престолов обозначены как «придел» или «придвор», что, в принципе, позволяет расположить их если не в апсиде, то в другом храмовом компартименте, например в галерее или пристройке. Это свидетельствует, на наш взгляд, о бережном отношении древнерусской богослужебной практики к домоногольской традиции выносить дополнительные алтари вне пространства восточной части храма. Разумеется, складывающаяся терминология, именующая боковые апсиды «малыми алтарями», несомненно отражает процесс превращения этих компартиментов в самостоятельные евхаристические единицы, который, однако, завершается не ранее эпохи Нового времени.

Послесловие к работе Т. А. Чуковой лишь намечает возможные подходы к изучению эволюции древнерусского богослужения. Детальная разработка русской исторической литургики будет во многом зависеть от тех археологических деталей, которые появятся в результате новых подходов к старым материалам, возможности дополнительных изысканий в уже известных памятниках и тщательности полевой фиксации, сберегающей для исследователя эти драгоценные детали.

А. Е. Мусин

Литература

Андреев В. Ф. 1983. Новый список «Семисоборной росписи» Новгорода // Новгородский исторический сборник. № 3 (13). СПб.

Арранц М., Рубан Ю. 2003. История византийского типикона. «Око церковное». Ч. I. СПб.

Вагнер Г. К. 1986. Византийский храм как образ мира // Византийский временник. Т. 47.

Востонохристианский храм: Литургия и искусство. 1994. М.

Голубинский Е. Е. 1997. История Русской Церкви. Т. 1. Ч. 2. М.

Иконостас. Происхождение—Развитие—Символика. 2000. М.

Карабинов И. А. 1916. Отзыв о труде протоиерея М. Лисицына: Первоначальный славяно-русский типикон. Историко-археологическое исследование. С приложением 45 фототипических снимков. СПб. 1911 // Сборник отчетов о премиях и наградах за 1912 г. Премия имени А. Н. Ахматова. Пг.

Книга паломник. Сказание мест святых в Царьграде Антония, архиепископа Новгородского в 1200 году под редакцией Хр. М. Лопарева // Православный Палестинский сборник. Т. 17. Вып. 3. № 51. СПб., 1899.

Колчин Б. А., Хорошев А. С., Янин В. Л. 1981. Усадьба новгородского художника XII в. М.

Комеч А. И. 1978. Символика архитектурных форм в раннем христианстве // Искусство Западной Европы и Византии. М.

Комеч А. И. 1990. Византийский храм. Архитектура, живопись, литургия // Византийское искусство и литургия. Новые открытия. Тезисы докладов конференции, посвященной А. В. Банк. Л.

Красносельцев Н. Ф. 1880. О происхождении христианского храма. (По поводу магистерской диссертации профессора Н. В. Покровского). Казань.

Красносельцев Н. Ф. 1889. Материалы для истории чинопоследования литургии святого Иоанна Златоустого. Казань.

Лисицын М., прот. 1911. Первоначальный славяно-русский типикон. Историко-археологическое исследование. СПб.

Литургия, архитектура и искусство византийского мира. 1995. СПб.

Макарий (Веретеников), игумен. 1983. Берестяные грамоты как источник русской церковной истории. К постановке вопроса // Богословские труды. № 24.

Малевская М. В. 1997. Церковь Иоанна Богослова в Луцке — вновь открытый памятник архитектуры XII века // Древнерусское искусство. СПб.

Муретов С. 1895. Исторический обзор чинопоследования проскомидии до «Устава литургии» Константинопольского патриарха Филофея. Опыт историко-литургического исследования. М.

Памятники древнерусского канонического права X—XV вв. // Русская историческая библиотека. Т. 6. 1880. СПб.

Петровский А. 1904. Древний акт приношения вещества для таинства Евхаристии и последование проскомидии // Христианское чтение. Март.

Покровский Н. В. 1880. Происхождение древнехристианской базилики. Церковно-археологическое исследование. СПб.

Покровский Н. В. 1900. Очерки памятников христианской иконографии и искусства. СПб. 2-е изд., доп.

Покровский Н. В. 1910. Очерки памятников христианской иконографии и искусства. СПб. 3-е изд., пересмотр.

- Раппопорт П. А.* 1982. Русская архитектура X—XIII вв. Каталог памятников. САИ. Вып. Е1-47.
- Рубан Ю.* 2002. Как молились в Святой Софии Новгородской? Литургия и панихида XIII столетия. СПб.
- Стоглав. Издание Д. Кожанчикова. 1868. СПб.
- Тафт Р. Ф.* 2000. Византийский церковный обряд. Краткий очерк. СПб.
- Успенский Н. Д.* 2003. Византийская литургия. Анафора. М.
- Успенский сборник. 1972. М.
- Уханова Е. В.* 2000. Особенности богослужения Русской Церкви IX—XIV вв. // Вестник РГНФ. № 3.
- Хрушкова Л. Г.* 1992. Крещальни древнерусских храмов. К вопросу об истоках // *Russia Mediaevalis*. Т. VII. 1. München.
- Хрушкова Л. Г.* 2002. Раннехристианские памятники Восточного Причерноморья (IV—VII века). М.
- Щапов Я. Н.* 1972. Княжеские уставы и Церковь в Древней Руси XI—XIV вв. М.
- Якобсон А. Л.* 1987. Закономерности в развитии средневековой архитектуры IX—XV вв. Византия. Греция. Южнославянские страны. Русь. Закавказье. Л.
- Mathews Th. F.* 1982. Private Liturgy in Byzantine Architecture: Toward a Re-appraisal // *Cahiers Archeologiques*. N 30.

Указатель памятников

- Базилика Св. Артемия в Константинополе 38
- Бесстолпная церковь в детинце в Смоленске 58, 66—67, 92, 114—115, 119
- Бесстолпная церковь в Переяславе-Хмельницком 109, 111—112
- Благовещенская церковь в Чернигове 22, 36, 77, 79, 110, 112, 115
- Большой собор Бельчицкого мон. в Полочке 95
- Борисоглебская церковь на Коложе в Гродно 95, 97, 115, 117, 129
- Борисоглебский собор в Старой Рязани 53, 63, 65, 67, 88, 98, 118
- Борисоглебский собор в Чернигове 22, 35, 37, 53, 65, 88, 97, 115
- Борисоглебский собор Смядынского мон. в Смоленске 129
- Введенская церковь Печерского мон. в Киеве 20, 77
- Ворота княжеского двора в Чернигове 109—110
- Ворота (?) у Спасского собора в Чернигове 109
- Воскресенская церковь в Переяславе-Хмельницком 51, 67, 87, 97—98
- Георгиевский собор в Юрьеве-Польском 24—26
- Гражданская постройка в Переяславе-Хмельницком 111
- Десятинная церковь в Киеве 16, 46, 110, 112, 114, 118, 131
- Дмитриевский собор во Владимире 22
- Замковая гора в Пинске 116, 129
- Здание в Нестеровском пер. в Киеве 118
- Ильинская церковь в Чернигове 119
- Кирилловская церковь в Киеве 20, 35, 50, 67—68, 77, 86, 97—98, 109, 111—112
- Малый храм в Зарубинцах 86, 97, 99
- Нижняя церковь в Гродно 32, 36, 116, 118, 129
- Никольский собор на Ярославовом дворе. в Новгороде 28, 35, 78, 79, 81
- Постройка на территории Софийского заповедника в Киеве 118
- Пречистенская церковь в Гродно 63, 67, 95, 97, 116
- Пятницкая церковь в Новгороде 56, 91, 113
- Рождественский собор Саввино-Сторожевского мон. 42
- Собор Георгия в Юрьевом мон. в Новгороде 113
- Собор Ивановского мон. в Пскове 30, 36, 113, 114
- Собор на Протоке в Смоленске 31, 36, 37, 60, 62, 66—68, 82, 94, 97—98, 100, 105, 119
- Собор Рождества Богородицы в Боголюбове 23, 36, 119
- Собор Рождества Богородицы в Суздале 117, 129

- Собор Рождественского мон. во Владимире 23, 35, 54
- Собор Свети-Цховели 96
- Собор Спасского мон. в Новгороде-Северском 88, 97, 118
- Собор Троицкого мон. на Кловке в Смоленске 93, 97, 99, 118
- Софийский собор в Киеве 16—18, 35—36, 46—47, 58, 84, 86, 96, 100, 104, 106, 110, 112, 118, 123, 129—130
- Софийский собор в Константинополе 46
- Софийский собор в Новгороде 26, 35, 37, 46, 54—55, 65—67, 77—81, 84, 89—90, 97—98, 100, 108, 110, 119, 130—132
- Софийский собор в Охриде 25
- Спасская церковь в Переяславе-Хмельницком 20, 36, 50—51, 62, 65, 67, 87, 97—98, 100, 114, 129
- Спасская церковь в Старой Ладого 56, 65—68, 91, 97—98, 105
- Спасский собор в Чернигове 18, 21, 35, 52, 65, 68, 77, 79—80, 87, 97—98, 110
- Спасский собор Мирожского мон. в Пскове 30, 36, 113
- «Старая кафедра» во Владимире-Волыньском 78—79, 117, 129
- Троицкий собор в Пскове 57
- Успенская церковь в Дорогобуже 64, 67, 96—98
- Успенская церковь в Старой Ладого 29, 36, 119
- Успенский собор в Галиче 34, 36, 79, 113, 129
- Успенский собор во Владимире 117, 119, 129
- Успенский собор во Владимире-Волыньском 129
- Успенский собор Елецкого мон. в Чернигове 22, 112—113, 118, 129
- Успенский собор Печерского мон. в Киеве 19—20, 35, 46, 48, 65, 68, 77, 86, 104, 110—112
- Храм мон. Георгия в Киеве 109
- Храм-квадрифолий в Побережье 113
- Храм-усыпальница в Евфросиньевом мон. в Полоцке 110, 117, 129
- Храм-усыпальница в Чернигове 110
- Церковь Антония Печерского мон. в Киеве 20
- Церковь Апостолов в Белгородке 20, 35, 36—37, 50, 67, 112—113, 115
- Церковь архангела Михаила в Киеве 35, 86, 97, 100
- Церковь Благовещения в Галиче 129
- Церковь Благовещения на Городище в Новгороде 55
- Церковь Благовещения на Мячине в Новгороде 12, 28, 35—36, 55, 67, 91, 97—98, 119
- Церковь Бориса и Глеба в Борисполе 112
- Церковь Бориса и Глеба в Кидекше 23, 89, 99, 119
- Церковь Бориса и Глеба в Новгороде 90
- Церковь Бориса и Глеба в Новогрудке 115—116, 129
- Церковь в Василёве 34, 36, 64
- Церковь в Минске 63
- Церковь Василия на Смядыни в Смоленске 31, 36, 59, 67—68, 93, 97—100, 105—106, 118
- Церковь во Вщиже 53, 65, 67, 88, 97
- Церковь Георгия в Старой Ладого 12, 29—30, 36, 57, 67, 81, 119
- Церковь Дмитрия Солунского в Пскове 30, 36, 57—58, 67—68, 92, 97—98, 113, 119
- Церковь Ивана Богослова в Смоленске 30, 36, 58—59, 63, 67, 92, 97, 100, 118, 129
- Церковь Ивана в Холме 119
- Церковь Иоанна Богослова в Луцке 64, 67, 95, 97—98, 100, 118
- Церковь Иоанна в Перемышле 113
- Церковь Климента в Старой Ладого 113, 119
- Церковь Михаила в Переяславе-Хмельницком 110—112
- Церковь Михаила Выдубицкого мон. в Киеве 110—112

- Церковь на Большой Краснофлотской ул. в Смоленске *118*
- Церковь на Владимирской ул. в Киеве *48, 65, 67, 110*
- Церковь на Воскресенской горе в Смоленске *31—32, 36, 37, 94, 97, 100, 118*
- Церковь на Ладожке в Старой Ладогe *56, 65, 67, 91—92, 98, 105, 113, 119*
- Церковь на Малой Рачевке в Смоленске *118*
- Церковь на Окопном кладбище в Смоленске *51, 60—62, 66—68, 82, 94, 97—98, 115, 119*
- Церковь на Перыни в Новгороде *118*
- Церковь Пантелеймона в Новгороде *28, 36, 56, 67, 119*
- Церковь Петра и Павла в Смоленске *58, 67, 92—93, 97—99, 118*
- Церковь Петра и Павла на Синичьей горе в Новгороде *113*
- Церковь Рождества Богородицы в Антониевом мон. в Новгороде *12, 27, 35—36, 90, 113, 119*
- Церковь Спаса в Галиче *78—79, 115*
- Церковь Спаса-Нередицы в Новгороде *12, 29, 35—36, 38, 55, 90, 100*
- Церковь Успения на Подоле в Киеве *86, 112*
- Церковь Федора Стратилата на Ручье в Новгороде *113*
- Церковь Федоровского мон. в Киеве *109—110*
- Южный храм собора на Протоке в Смоленске *118*

Указатель памятников по главам

Памятники	Гл. I	Гл. II	Гл. III		Гл. IV	Гл. V
	1	2	3	4	5	6
Бесстолпная церковь в детинце в Смоленске		+			+	
Благовещенская церковь в Чернигове	+		+			
Большой собор Бельчицкого мон. в Полоцке					+	
Борисоглебская церковь на Коложе в Гродно					+	
Борисоглебский собор в Старой Рязани		+			+	
Борисоглебский собор в Чернигове	+	+			+	
Воскресенская церковь в Переяславе-Хмельницком		+			+	
Георгиевский собор в Юрьеве-Польском	+					
Десятинная церковь в Киеве	+					
Кирилловская церковь в Киеве	+	+			+	
Малый храм в Зарубинцах					+	
Нижняя церковь в Гродно	+					
Никольский собор на Ярославовом двор. в Новгороде	+		+	+		
Пречистенская церковь в Гродно		+			+	
Пятницкая церковь в Новгороде		+			+	
Собор Ивановского мон. в Пскове	+					
Собор на Протоке в Смоленске	+	+		+	+	+
Собор Рождества Богородицы в Боголюбове	+					
Собор Рождественского мон. во Владимире	+	+				
Собор Спасского мон. в Новгороде-Северском					+	
Собор Троицкого мон. на Кловке в Смоленске					+	
Софийский собор в Киеве	+	+			+	+
Софийский собор в Новгороде	+	+	+	+	+	
Спасская церковь в Переяславе-Хмельницком	+	+			+	
Спасская церковь в Старой Ладого		+			+	+
Спасский собор в Чернигове	+	+	+		+	

Памятники	Гл. I	Гл. II	Гл. III	Гл. IV	Гл. V
	1	2	3 4	5	6
Спасский собор Мирожского мон. в Пскове	+				
«Старая кафедра» во Владимире-Волынском			+		
Успенская церковь в Дорогобуже		+		+	
Успенская церковь в Старой Ладоге	+				
Успенский собор в Галиче	+		+		
Успенский собор Елецкого мон. в Чернигове	+				
Успенский собор Печерского мон. в Киеве	+	+	+	+	+
Церковь Апостолов в Белгородке	+	+			
Церковь архангела Михаила в Киеве		+		+	
Церковь Благовещения на Мячине в Новгороде	+	+		+	
Церковь Бориса и Глеба в Кидекше	+			+	
Церковь Бориса и Глеба в Новгороде				+	
Церковь в Василёве	+	+			
Церковь в Минске		+			
Церковь Василия на Смядыни в Смоленске	+	+		+	+
Церковь во Вщиже		+		+	
Церковь Георгия в Старой Ладоге	+	+	+		
Церковь Дмитрия Солунского в Пскове	+	+		+	
Церковь Ивана Богослова в Смоленске	+	+		+	
Церковь Иоанна Богослова в Луцке		+		+	
Церковь на Владимирской ул. в Киеве		+			
Церковь на Воскресенской горе в Смоленске	+			+	
Церковь на Ладожке в Старой Ладоге		+		+	+
Церковь на Окопном кладбище в Смоленске		+	+	+	
Церковь Пантелеймона в Новгороде	+	+			
Церковь Петра и Павла в Смоленске		+		+	
Церковь Рождества Богородицы в Антониевом мон. в Новгороде	+			+	
Церковь Спаса в Галиче			+		
Церковь Спаса-Нередицы в Новгороде	+	+		+	
Церковь Успения на Подоле в Киеве				+	

Примечание

1 — алтарные преграды; 2 — престолы; 3 — кивории; 4 — запрестольные кресты; 5 — синтроны; 6 — угольники.

Именной указатель

- Айналов Д. В. *16—18, 46, 85, 108*
Акентьев К. К. *12, 14*
Акрабова И. *114*
Антоний, архиепископ новгородский
55, 68
Асеев Ю. С. *110—112, 115*
- Белецкий В. Д. *30, 47, 57—58, 67*
Бельтинг Х. *39*
Беляев Л. А. *12*
Бетин Л. В. *42*
Богусевич В. А. *110*
Борщевский И. Ф. *31, 59—60, 105*
Бранденбург Н. Е. *56—57, 91, 105*
Булкин Вал. А. *14, 28, 56, 78, 81, 90—
91, 113, 131*
Бычков В. В. *51, 65*
- Вагнер Г. К. *24, 26*
Вениамин (Краснопевков) *81, 83, 99*
Владимир Святославич, князь *16*
Воронин Н. Н. *12, 23—25, 31—34, 58—
63, 66, 82, 89, 92—95, 98, 106, 115—
119*
Всеволод Мстиславич, князь *46, 57*
- Герман, патриарх *76*
Гладенко Т. В. *119*
Глазов В. П. *23*
Голубинский Е. Е. *11—12, 15, 39—40,
76, 79—80, 83, 99, 112*
Голубцов А. П. *13, 99, 111—112*
Грязнов В. 95
- Дмитриевский А. А. *13*
Добрыня Ядрейкович *55*
Дурчевский З. *33*
- Духан И. Н. *40*
- Ермолин В. Д. *24—25*
- Жервэ А. В. *23*
- Зыков П. Л. *23*
- Ивакин Г. Ю. *49, 86, 110*
Ильин М. А. *42*
Иоанн Златоуст *99*
Иоаннисян О. М. *14, 23, 79, 113—115*
- Йодковский И. *33*
- Каргер М. К. *11, 17—18, 20—21, 46—
48, 50—51, 84—87, 104, 108—110,
114—115, 117, 123*
Килиевич С. Р. *109*
Кирпичников А. И. *35*
Кирпичников А. Н. *14*
Клетнова Е. Н. *31, 59—60, 93, 105*
Ковалева В. М. *12, 27—30, 55, 91*
Коваленко В. П. *88, 109—110, 118*
Колчин Б. А. *38*
Комеч А. И. *21, 80, 87*
Кондаков Н. П. *65, 68*
Корзухина Г. Ф. *39*
Красноречьев Л. Е. *119*
Красносельцев Н. Ф. *15, 45, 76, 83, 99*
Кресальный Н. И. *85*
- Лазарев В. Н. *25, 37—39*
Лалазаров С. В. *12, 30, 57, 71*
Лашкарев П. *12, 76*
Лебедиццев П. Г. *16—19, 46, 48*
Лидов А. М. *12*

- Лисицын М. 66
 Логвин Г. Н. 20, 34, 64
 Лохвицкий К. 48
- Мавродинов Н. 65, 68, 114
 Макарова Т. И. 114
 Малевская М. В. 14, 64, 95—96, 109—111, 116—118
 Мейендорф И. 10, 13, 41, 134
 Милеев Д. В. 108
 Михайлов С. П. 30, 113, 118
 Монгайт А. Л. 53, 88
 Мошин В. 40—41
 Муретов С. 13
 Мусин А. Е. 14, 49
- Нельговский Ю. А. 16—18, 47
 Николаев В. Н. 19
 Никольский К. 52, 66, 76
 Нифонт, архиепископ новгородский 78—80, 110
 Новоселов Н. В. 113—114, 119
- Остапенко М. А. 22
- Павел Алеппский 46
 Пастернак Я. 34, 79
 Пескова А. А. 64, 96
 Петровский А. 76
 Покрышкин П. П. 65
 Полонская Н. Д. 50
 Поппэ А. В. 46
 Прахов А. В. 10, 48
 Приселков М. Д. 68
 Пуцко В. Г. 12, 16—18, 20, 84—85
- Равдина Т. В. 116
 Раппопорт П. А. 12—13, 16, 31—32, 50—52, 58—63, 65—66, 80, 82, 88, 92—95, 98, 106, 108—115, 117—119, 130—131, 133
 Редин Е. К. 46
 Роман Ростиславич, князь 59
 Рыбаков Б. А. 22, 53, 77—78, 109—110, 114
- Сапожников Н. В. 58—59, 93
 Сарабьянов В. Д. 12, 27—30, 37
 Седов Вл. А. 91
- Сивак С. И. 12, 26—27, 55, 90
 Сикорский М. И. 110—111
 Симеон Солунский 66, 81, 83
 Смирнова Э. С. 12, 37, 40—41, 47
 Софроний Иерусалимский 83
 Сперовский Н. 15
 Стерлигова И. А. 12, 39
 Строков А. 90
 Суслов В. В. 89—90
 Сычев Н. П. 89
- Тарасенко В. Р. 63
 Тафт Р. Ф. 13, 63
 Тимошук Б. А. 34, 64
 Тихомиров Д. 53, 88
 Тоцька І. Ф. 118
- Уваров А. С. 53, 88
 Усов С. А. 39
 Успенский А. И. 41
 Успенский Л. 15
- Филимонов Г. Д. 11, 15
- Харламов В. А. 19, 109—111
 Хвойко В. В. 20
 Холостенко Н. В. 19—23, 48—50, 52—53, 77, 86—88, 104, 110, 112, 116
- Чернявский И. М. 63, 116
 Чукова Т. А. 24, 26, 89, 114
- Шалина И. А. 12, 25
 Шередега В. И. 42
 Шмерлинг Р. О. 96
 Шгендер Г. М. 11—12, 26—27, 39, 54—55, 66, 78, 80—81, 89—90, 109—111, 119
 Шульц Г.-И. 13
 Шуляк Л. М. 119
- Щапов Я. Н. 96
 Щапова Ю. Л. 114—115
 Щепкин В. 37
 Щербов С. Г. 24—25
- Ярослав Мудрый, князь 46
 Бабић Г. 15

Boyd S. 65

Braun J. 45, 47, 51, 61, 66, 68

Delvoye C. 15

Descoedres G. 49, 106

Epstein A. 16

Ettinghausen E. 114

Grabar A. 18, 41

Macridy Th. 52, 65, 68

Mango C. 30

Mathews T. 15, 41, 62—63, 83, 97

Megaw A. 65

Millet G. 68

Rice T. 114

Sotiriou G. A. 38

Wessel K. 35, 45, 52, 54

Географический указатель

- Афон 40—41, 68
- Белгородка 20, 35—37, 50, 67, 112—113, 115
- Боголюбово 23, 36, 119
- Болгария 68, 119
- Борисполь 112
- Василёв 34, 36, 64
- Византия 38, 112—114
- Владимир 22—23, 35, 54, 108, 117, 119, 129
- Владимир-Волынский 78—79, 117, 129
- Владими́ро-Суздальская земля 23, 42, 54, 89, 115—116, 131—133
- Вольшь 64, 78—79, 116
- Вшиж 53, 65, 67, 95, 97, 118
- Галицкая земля 34, 64, 78, 112—113, 116—117, 131—132
- Галич 34, 36, 78—79, 108, 115, 117, 129, 133
- Греция 68
- Гродно 32, 36, 63, 67, 95, 97, 116—118, 129
- Дорогобуж 64, 67, 96—98
- Залесская земля 131
- Зарубинцы 86, 97, 99
- Звенигород 42
- Кидекша 23, 89, 99, 119
- Киев 16, 19—20, 35—36, 46, 48, 50, 58—59, 65, 67—68, 77, 84, 86, 96—98, 100, 104, 106, 108—113, 117—118, 123, 129—130
- Киевская земля 16, 46, 77, 84, 104, 116
- Кипр 65
- Константинополь 68, 114
- Коппадокия 97
- Крылос 113
- Луцк 64, 67, 95, 97—98, 100, 118
- Македония 38, 51, 65
- Минск 63
- Москва 42
- Нижний Новгород 42
- Новгород 11, 26—28, 35—38, 54—56, 65, 67, 78—79, 81, 89—91, 97—98, 100, 108—111, 113, 117—119, 130—132
- Новгород-Северский 88, 97, 118
- Новгородская земля 26, 54, 78, 81, 89, 105, 112—113, 131—132
- Новогрудок 115, 117, 129
- Перемышль 113
- Переяславльская земля 20, 50, 87, 116
- Переяслав-Хмельницкий 20, 36, 50, 51, 62, 65, 67, 87, 97—98, 100, 109—112, 114, 129, 131
- Пинск 116, 129
- Побережье 113
- Поднепровье 36, 132
- Полоцк 95, 110, 117, 129, 132
- Полоцкая земля 63, 95, 116
- Понемань 36
- Псков 30, 36, 47, 57, 65, 67—68, 92, 97—98, 113, 119
- Рязанская земля 53, 88

- Северо-Восток 35, 115—116
Северо-Запад 12, 35—36, 113, 119, 132
Сербия 65
Смоленск 30—32, 36—37, 51, 58—62, 65—68, 82, 92—94, 97—100, 105—106, 108, 114—115, 117—119, 129, 131—133
Смоленская земля 30, 58, 82, 92, 105, 116
Среднее Поднепровье 35, 110, 112—113, 115, 131—132
Старая Ладога 30, 36, 56—57, 65—68, 81, 91, 97—98
Старая Рязань 53, 63, 65, 67, 88, 98, 105—106, 113, 118—119, 132
Старица 42
Суздаль 117, 129
Холм 119
Черная Русь 32, 63, 116
Чернигов 21—22, 35—37, 50, 52—53, 65, 68, 77, 79—80, 87—88, 97—98, 108—113, 115, 118—119, 129—130, 133
Чернигово-Северская земля 21, 52, 77, 87, 116
Юрьев-Польской 24

Библиография

- Айналов Д. В.* 1905. Мраморы и инкрустации Киево-Софийского собора и Десятичной церкви // Труды XII АС. М. Т. III. С. 5—11.
- Айналов Д., Редин Е.* 1873. Киево-Софийский собор // ЗРАО. 1880. Т. 4. С. 231—281.
- Айналов Д. В., Редин Е. К.* 1889. Киево-Софийский собор. Исследование древней живописи — мозаик и фресок собора. СПб.
- Акты русского на святом Афоне монастыря св. Великомученика и целителя Пантелеймона. 1873. Киев.
- Асеев Ю. С.* 1970. Собор Апостолів у Білгороді // Образотворче мистецтво. № 1. С. 32, 33.
- Асеев Ю. С., Сикорский М. И., Юра Р. А.* 1967. Памятники гражданского зодчества XI в. в Переяславе-Хмельницком // СА. № 1. С. 199—214.
- Асеев Ю. С., Харламов В. А., Сикорский М. И.* 1979. Исследования Михайловского собора в Переяславе-Хмельницком // Славяне и Русь. Киев. С. 122—137.
- Белецкий В. Д.* 1966. Поиски древнейшего памятника архитектуры средневекового Пскова — церкви Дмитрия Солунского постройки 1144 г. // Тезисы докладов научной сессии, посвященной итогам работы Государственного Эрмитажа за 1965 г. М.; Л. С. 13—16.
- Белецкий В. Д.* 1971. Клейма и знаки на кирпичях XII в. из церкви Дмитрия Солунского в Пскове // СА. № 2. С. 272—278.
- Бельтинг Х.* 2002. Образ и культ. История образа до эпохи искусства. М.
- Бетин Л. В., Шередега В. И.* 1982. Алтарная преграда Рождественского собора Саввино-Сторожевского монастыря близ Звенигорода // Реставрация и исследования памятников культуры. М. Вып. 2. С. 52—55.
- Богусевич В. А.* 1955. Раскопки в Чернигове (1953 г.) // КСИА. Вып. 4. С. 9—11.
- Бранденбург Н. Е.* 1896. Старая Ладога. СПб.
- Булкин Вал. А.* 1986. Социальный заказ и церковное строительство на Руси // Вопросы отечественного и зарубежного искусства. Л. Вып. 3. Отечественное и зарубежное искусство XVIII в. С. 24—43.
- Булкин Вал. А.* 2002. Новгородское зодчество начала XII в. по новым археологическим материалам // Древнерусское искусство. Русь и страны Византийского мира. XII век. СПб. С. 270—288.
- Бычков В. В.* 1983. К проблеме эстетической значимости искусства византийского региона // Зограф. Београд. № 14. С. 22—26.
- Вагнер Г. К.* 1964. Скульптура Владимиро-Суздальской Руси. Город Юрьев-Польской. М.

- Вагнер Г. К. 1972. Древние черты во владими́ро-суздальской скульптуре XIII в. как элементы нового стиля // Древнерусское искусство. Художественная культура Домонгольской Руси. М. С. 162—177.
- Вагнер Г. К. 1992. К вопросу о декоре Георгиевского собора 1203—1234 гг. // СА. № 3. С. 57—59.
- Вениамин (Краснопевков). 1908. Новая Скрижаль. СПб.
- Воронин Н. Н. 1954. Древнее Гродно // МИА. № 41.
- Воронин Н. Н. 1961. Зодчество Северо-Восточной Руси XII—XV вв. М. Т. 1.
- Воронин Н. Н. 1962. О некоторых рельефах Георгиевского собора в Юрьеве-Польском // СА. № 1. С. 140—151.
- Воронин Н. Н. 1977. Смоленская живопись 12—13 вв. М.
- Воронин Н. Н., Раппопорт П. А. 1979. Зодчество Смоленска XII—XIII вв. Л.
- Гладенко Т. В., Красноречьев Л. Е., Штендер Г. М., Шуляк Л. М. 1964. Архитектура Новгорода в свете последних исследований // Новгород к 1100-летию города. М. С. 183—263.
- Голубинский Е. 1872. История алтарной преграды или иконостаса в православных церквях // Православное обозрение. Второе полугодие. Ноябрь. С. 570—589.
- Голубинский Е. 1904. История Русской Церкви. М. Т. 1. Ч. 2.
- Голубцов А. 1907. Соборные чиновники и особенности службы по ним. М.
- Голубцов А. 1912. Сборник статей по литургии и церковной археологии. Сергиев Посад.
- Голубцов А. 1918. Из чтений по церковной археологии и литургии. Сергиев Посад. Ч. 1.
- Государственная Третьяковская Галерея. Каталог собрания. Древнерусское искусство X—начала XV в. 1995. Т. I. М.
- Грязнов В. 1893. Коложская Борисоглебская церковь в г. Гродно // Труды Виленского отделения Московского предварительного комитета по устройству в Вильно IX АС. Вильно. С. 361—371.
- Дмитриевский А. А. 1882. Богослужение в русской церкви в первые пять веков // Православный собеседник. Вып. 1. С. 138—166, 252—296.
- Духан И. Н. 1988. О программе и составе иконостасов Белоруссии XVII—XVIII веков // Советское славяноведение. № 2. С. 70—84.
- Жервэ А. 1999. Страницы строительства Софии Новгородской // София. № 1. С. 6—9. Живопись Домонгольской Руси. 1974. М.
- Ивакин Г. Ю. 1999. Раскопки Михайловского Златоверхого собора в Киеве // Средневековая архитектура и монументальное искусство. Раппопортовские чтения. Тезисы докладов. СПб. С. 38—42.
- Известия ИАК. СПб., 1911. Вып. 39. (Вопросы реставрации. Вып. 7).
- Ильин М. А. 1966. Некоторые предположения об архитектуре русского иконостаса на рубеже XIV—XV вв. // Культура Древней Руси. М. С. 79—88.
- Иоаннисян О. М. 1986. Церковь Спаса в Галиче — памятник первой половины XII века // Древние памятники культуры на территории СССР. Л. С. 101—108.
- Иоаннисян О. М. 1999. О происхождении традиции убранства полов поливными керамическими плитками в средневековой архитектуре славянских стран (Преслав—Киев—Гнезно) // Средневековая архитектура и монументальное искусство. СПб. С. 25—31.
- Каргер М. К. 1947. К вопросу об убранстве интерьера в русском зодчестве домонгольского периода // Труды Российской Академии художеств. М.; Л. Т. 1. С. 15—50.
- Каргер М. К. 1951. Памятники переяславского зодчества XI—XII вв. в свете археологических исследований // СА. Т. 15. С. 44—63.
- Каргер М. К. 1954. Раскопки в Переяславе-Хмельницком в 1952—1953 гг. // СА. Т. 20. С. 5—30.

- Каргер М. К.* 1960. Основные итоги раскопок древнего Галича в 1955 г. // КСИА. Вып. 81. С. 61—71.
- Каргер М. К.* 1960а. Развалины Зарубского монастыря и летописный город Заруб // СА. Т. 13. С. 33—62.
- Каргер М. К.* 1961. Древний Киев. М.; Л. Т. II.
- Каргер М. К.* 1977. Храм-усыпальница в Евфросиньевском монастыре в Полоцке // СА. № 1. С. 240—247.
- Килиевич С. Р., Харламов В. А.* 1989. Исследование храма в Вотча Федоровском монастыре XII в. в Киеве // Древние славяне и Киевская Русь. Киев. С. 180—187.
- Кирличников А.* 1839. Деисус на Востоке и Западе и его литературные параллели // ЖМНП. Ч. XI. С. 1—26.
- Клетнова Е. Н.* 1910. О раскопках на Смядыни // ИАК. Прибавление к вып. 34. С. 162—168.
- Клетнова Е. Н.* 1912. Доклад Императорскому Московскому Археологическому обществу о раскопках на Смядыни, проведенных Смоленской Ученой Архивной Комиссией в 1909-м году // Древности. Труды Комиссии по сохранению древних памятников Императорского Московского Археологического общества. Вып. IV. С. 288—297.
- Ковалева В. М.* 1977. Алтарные преграды в трех новгородских храмах XII в. // Древнерусское искусство. Проблемы и атрибуции. М. С. 55—64.
- Коваленко В. П., Раппопорт П. А.* 1987. Памятники древнерусской архитектуры в Чернигово-Северской земле // Зограф. Београд. № 18. С. 1—7.
- Колчин Б. А.* 1971. Новгородские древности. Резное дерево // САИ. Вып. Е1-55.
- Комеч А. И.* 1967. Древнерусское зодчество конца X—начала XII в. // Византийское наследие и становление самостоятельной традиции. М.
- Комеч А. И.* 1975. Спасо-Преображенский собор в Чернигове // Древнерусское искусство. Зарубежные связи. М. С. 9—26.
- Комеч А. И.* 1987. Храм на четырех колоннах и его значение в истории византийской архитектуры // Византия. Южные славяне и Древняя Русь. Западная Европа. Искусство и культура. М. С. 64—77.
- Кондаков Н. П.* 1902. Памятники христианского искусства на Афоне. СПб.
- Корзухина Г. Ф.* 1954. Русские клады IX—XIII вв. М.; Л.
- Красносельцев Н. Ф.* 1879. Расположение и убранство древнехристианских храмов // Православный собеседник. Второе полугодие. С. 3—60.
- Красносельцев Н. Ф.* 1880. Расположение и убранство древнехристианских храмов // Православный собеседник. Первое полугодие. С. 215—238, 367—393.
- Красносельцев Н. Ф.* 1881. Очерки из истории христианского храма. Казань. Вып. I.
- Кресальский Н. И.* 1960. Софийский заповедник в Киеве. Архитектурно-исторический очерк. Киев.
- Лазарев В. Н.* 1946. Два памятника русской станковой живописи XII—XIII вв. // КСИИМК. Вып. 13. С. 67—76.
- Лазарев В. Н.* 1951. Новые памятники византийской живописи XIV в. // ВВ. IV. С. 122—131.
- Лазарев В. Н.* 1966. Михайловские мозаики. М.
- Лазарев В. Н.* 1971. Три фрагмента расписных эллиптиков и византийский темплон // Лазарев В. Н. Византийская живопись. М. С. 110—136.
- Лалазаров С. В.* 2002. Архитектура церкви св. Георгия // Церковь св. Георгия в Старой Ладобе. М. С. 69—124.
- Лашкарев П.* 1898. Церковно-археологические очерки. Исследования и рефераты. Киев.
- Лебединцев П.* 1878. Возобновление Киево-Софийского собора в 1843—1853 гг. // Труды Киевской Духовной академии. III. С. 364—403.

- Лебединцев П.* 1878а. О святой Софии Киевской // Труды III АС. Киев. Т. 1. С. 53—93.
- Лебединцев П.* 1882. Описание Киево-Софийского кафедрального собора. Киев.
- Лебединцев П.* 1886. Киево-Печерская Лавра в ее прошедшем и нынешнем состоянии. Киев.
- Лидов А. М.* 2000. Иконостас: итоги и перспективы исследования // Иконостас. Происхождение—Развитие—Символика. М. С. 11—32.
- Лисицын М.* 1911. Первоначальный славяно-русский типикон. Историко-археологическое исследование. СПб.
- Логвин Г. Н.* 1977. К истории сооружения Софийского собора в Киеве // Памятники культуры. Новые открытия. М. С. 169—186.
- Логвин Г. Н., Тимошук Б. А.* 1961. Белокаменный храм XII века в Василёве // Памятники культуры. Исследования и реставрация. М. Т. 3. С. 37—50.
- Лохвицкий К.* 1836. О ходе открытия древностей в Киеве до 1836 г. // ЖМНП. Ч. XI.
- Макарова Т. И.* 1972. Поливная керамика в Древней Руси. М.
- Малевская М. В.* 1966. К реконструкции майоликового пола Нижней церкви в Гродно // Культура Древней Руси. М. С. 146—151.
- Малевская М. В.* 1984. К вопросу о мозаичных полах в русском зодчестве X—XIII вв. // Древнерусский город. Киев. С. 78—80.
- Малевская М. В.* 1997. Церковь Иоанна Богослова в Луцке — вновь открытый памятник архитектуры XII в. // Древнерусское искусство. Исследования и атрибуции. СПб. С. 9—36.
- Малевская М. В., Пескова А. А.* 1996. Древнерусская Успенская церковь в Дорогобуже Вольнском // Проблемы изучения древнерусского зодчества. СПб. С. 57—60.
- Малевская М. В., Раппопорт П. А.* 1978. Декоративные керамические плитки древнего Галича // Slovenska Archeologia. XXVI-1. С. 87—91.
- Малевская М. В., Раппопорт П. А.* 1979. Церковь Михаила в Переяславле // Зограф. Београд. № 10. С. 30—39.
- Мейендорф И.* 1990. Византия и Московская Русь. Paris.
- Мейендорф И.* 1995. О литургическом восприятии пространства и времени // Византинороссика. Литургия, архитектура и искусство византийского мира. СПб. Т. 1. С. 1—10.
- Милеев Д. В.* 1911. Древние полы в Киевском соборе св. Софии // Сборник археологических статей, поднесенных гр. А. А. Бобринскому. СПб. С. 212—221.
- Михайлов С. П.* 1988. Первоначальное убранство интерьера собора Иоанновского монастыря во Пскове // Древнерусское искусство. Художественная культура X—первой половины XIII в. М. С. 95—100.
- Монгайт А. Л.* 1955. Старая Рязань // МИА. № 49.
- Мошин В.* 1950. Русские на Афоне и русско-византийские отношешя XI—XII вв. // Byzantinos Slavica. Praque. XI, 1. С. 32—60.
- Муретов С.* 1897. Последование проскомидии Великого входа и причащения в славяно-русских служебниках XII—XIV вв. М.
- Мусин А. Е.* 1999. К вопросу о литургической топографии древнерусского храма // Средневековая архитектура и монументальное искусство. Раппопортовские чтения. Тезисы докладов. СПб. С. 12—17.
- Нельговский Ю.* 1959. Матеріали до вивчення первісного вигляду оздоблення інтер'єра Софії Київської // Питання історії архітектури та будівельної техніки України. Київ. С. 5—29.
- Николаев В. Н.* 1902. Стены внутри Великой церкви Киево-Печерской Лавры по снятии с них штукатурки // Труды XI АС. М. Т. II. С. 125, 126.
- Никольский К.* 1894. Пособие к изучению устава богослужения православной церкви. СПб.

Новое в археологии Киева. 1981. Киев.

Новоселов Н. В. 2002. От Благовещения до Благовещения. Строительное производство Новгородской земли в период сложения местной архитектурной школы. СПб.

Остапенко М. А. 1950. Досліження Борисоглібського собору в Чернігові // Архітектурні пам'ятники. Київ. С. 64—72.

Памятники древнего художества в России. 1850. Издание А. А. Мартынова. Текст И. М. Снегирева. М.

Пастернак Я. 1944. Старий Галич. Краків; Львів.

Петровский А. 1908. Киворий // Богословская энциклопедия. СПб. Т. IX. Ст. 572.

Подъяпольский С. С., Бессонов Г. Б., Беляев Л. А., Постникова Т. М. 1988. Реставрация памятников архитектуры. М.

Покровский Н. 1890. Стенные росписи в древних храмах греческих и русских. М.

Покровский П. 1906. Православная церковная архитектура XII—XVII столетий в нынешнем Сербском королевстве. СПб.

Полонская Н. Д. 1911. Археологические раскопки В. В. Хвойко 1909—1910 гг. в мест. Белгородке // Труды Московского предварительного комитета XV АС. М. Т. I. С. 47—66.

Попэ А. В. 1968. Русские митрополии Константинопольской патриархии в XI ст. // ВВ. XXVIII. С. 85—108.

Прахов А. В. 1887. Киевские памятники византийско-русского искусства // Древности. Труды МАО. М. Т. II. Вып. 3. С. 1—31.

Приселков М. Д. 1913. Очерки по церковно-политической истории Киевской Руси X—XI веков. СПб.

Пуцко В. Г. 1979. Приделы Кирилловской церкви в Киеве // Сборник народных музея. Београд. IX—X. С. 243—255.

Пуцко В. Г. 1980. Ранневизантийский рельеф в Софии Киевской // КСИА. Вып. 160. С. 107—110.

Пуцко В. Г. 1983. Фрагмент мраморного архитрава алтарной преграды Софии Киевской // Археолошки Музеј на Македонија. Сборник. Книга X—XI томе. Скопје. С. 101—104.

Пуцко В. Г. 1986. Синтрон Софії Київської // Археологія. № 55. С. 76—87.

Равдина Т. В. 1963. Поливные керамические плитки Пинска // КСИА. Вып. 96. С. 110—112.

Раппопорт П. А. 1977. Основы периодизации истории средневекового русского зодчества // III республиканская научная конференция по проблемам культуры и искусства Армении. Тезисы докладов. Ереван. С. 152—154.

Раппопорт П. А. 1980. Полоцкое зодчество XII в. // СА. № 3. С. 142—161.

Раппопорт П. А. 1982. Археологическое исследование памятников древнего новгородского зодчества // Новгородский исторический сборник. 1 (11). Л. С. 189—202.

Раппопорт П. А. 1982а. Русская архитектура X—XIII вв. Каталог памятников. САИ. Вып. Е1-47.

Раппопорт П. А. 1985. Строительные артели Древней Руси и их заказчики // СА. № 4. С. 80—89.

Раппопорт П. А. 1986. Зодчество Древней Руси. Л.

Раппопорт П. А. 1989. Кирпич Древней Руси // Памятники науки и техники. 1987—1988. М. С. 133—164.

Раппопорт П. А. 1993. Древнерусская архитектура. СПб.

Раппопорт П. А. 1994. Строительное производство Древней Руси X—XIII вв. СПб.

Рыбаков Б. А. 1948. Ремесло древней Руси. М.

Рыбаков Б. А. 1949. Древности Чернигова // МИА. № 11. С. 7—93.

- Рыбаков Б. А.* 1949а. Разкопки в Переяславі-Хмельницькому в 1945 р. // Археологічні пам'ятники УРСР. Київ. Т. 1. С. 21—25.
- Рыбаков Б. А.* 1953. Стольный город Чернигов и удельный город Вщиж // По следам древних культур. Древняя Русь. М. С. 75—120.
- Сапожников Н. В.* 1998. Новые данные о церкви Иоанна Богослова XII в. в г. Смоленске // Историческая археология. Традиции и перспективы. М. С. 217—230.
- Сарабьянов В. Д.* 2000. Новгородская алтарная преграда домонгольского времени // Иконостас. Происхождение—Развитие—Символика / Ред.-сост. А. М. Лидов. М. С. 312—359.
- Седов Вл. А.* 2002. Раскопки в церкви Спаса на Нередице // АО 2001. М. С. 69—70.
- Смирнова Э. С.* 1976. Два примера убранства иконостасных тябл на Севере // Средневековая Русь. М. С. 352—357.
- Смирнова Э. С.* 1976а. Живопись Великого Новгорода. Середина XIII—начало XV века. М.
- Советов А.* 1914. Киево-Кирилловская церковь // Учено-богословские и церковно-проповеднические опыты студентов императорской Киевской Духовной академии LXVII курса (1914). Киев. С. 233—284.
- Сперовский Н.* 1891. Старинные русские иконостасы // Христианские чтения. № 11, 12. С. 337—353.
- Стерлигова И. А.* 2000. Драгоценный убор древнерусских икон XI—XIV вв. Происхождение, символика, художественный образ. М.
- Стерлигова И. А.* 2000а. Драгоценное убранство алтарей древнерусских храмов XI—XIII вв. (По данным письменных источников) // Иконостас. Происхождение—Развитие—Символика. М. С. 360—381.
- Строков А. А.* 1945. Раскопки в Новгорода в 1940 г. // КСИИМК. Вып. 11. С. 65—73.
- Тарасенко В. Р.* 1952. Раскопки Минского замчища в 1950 году // КСИИМК. Вып. 44. С. 125—132.
- Тафт Р. Ф.* 2000. Византийский церковный обряд. Краткий очерк. СПб.
- Тихомиров Д.* 1844. Исторические сведения об археологических исследованиях в Старой Рязани. М.
- Тоцька І. Ф.* 1982. Нові дослідження підлоги Софії Київської // Археологія. № 38. С. 99—102.
- Уваров А. С.* 1910. Сборник мелких трудов. М. Т. I.
- Усов С. А.* 1887. О значении слова «Деисус» // Древности. Труды МАО. Т. XI. Вып. 3. С. 53—59.
- Успенский А. И.* 1901. Из истории иконостаса Успенского собора в Москве // Древности. Труды МАО. Т. XVIII. С. 37—42.
- Успенский Л.* 1963. Вопросы иконостаса // Вестник Русского Западно-Европейского Экзархата. Paris. № 44. С. 223—255.
- Филимонов Г.* 1859. Церковь св. Николая Чудотворца на Липне, близ Новгорода. Вопрос о первоначальной форме иконостасов в русских церквях. Археологические исследования по памятникам. М. Вып. I.
- Хвойко В. В.* 1913. Древние обитатели Среднего Приднепровья и их культура в доисторические времена. Киев.
- Холостенко Н. В.* 1960. Новые данные о Кирилловской церкви в Киеве // Памятники культуры. Исследования и реставрация. М. Т. 2. С. 5—19.
- Холостенко Н. В.* 1961. Архитектурно-археологическое исследование Успенского собора Елецкого монастыря в Чернигове // Памятники культуры. Исследования и реставрация. М. Т. 3. С. 51—67.
- Холостенко Н. В.* 1967. Исследование руин Успенского собора Киево-Печерской Лавры в 1962—1963 гг. // Культура и искусство Древней Руси. Л. С. 58—68.

- Холостенко Н. В.* 1967а. Исследования Борисоглебского собора в Чернигове // СА. Т. 2. С. 188—210.
- Холостенко Н. В.* 1974. Мощеница Спаса Черниговского // Культура средневековой Руси. Л. С. 199—202.
- Холостенко Н. В.* 1975. Успенський собор Печерського монастиря // Стародавній Київ. Київ. С. 107—170.
- Художественная проза Киевской Руси XI—XIII веков. 1957. М.
- Чернявский И. М.* 1988. Новый памятник гродненской архитектурной школы XII века // Древнерусское искусство. Художественная культура X—первой половины XIII в. М. С. 73—76.
- Чукова Т. А.* 1987. Древнерусские поливные плитки // КСИА. № 190. С. 13—19.
- Чукова Т. А.* 1990. К вопросу об убранстве интерьера Георгиевского собора в Юрьеве-Польском // Памятники истории и культуры Верхнего Поволжья. Тезисы докладов. Горький. С. 177—182.
- Чукова Т. А.* 1991. Алтарные преграды в древнерусском зодчестве X—начала XIII в. (Хронологический аспект) // Проблемы хронологии и периодизации в археологии. Л. С. 115—120.
- Чукова Т. А.* 1994. К вопросу о престолах в русском зодчестве XI—начала XIII в. // Памятники средневековой культуры. СПб. С. 256—263.
- Чукова Т. А.* 1994а. К вопросу о функциях боковых апсид в древнерусском домонгольском зодчестве // Древний Псков. СПб. С. 75—77.
- Чукова Т. А.* 1994б. Раскопки на городище в с. Кидекша под Суздалем // Материалы по средневековой археологии Северо-Восточной Руси. М. С. 140—147.
- Чукова Т. А.* 1995. Алтарные преграды в зодчестве домонгольской Руси // Византинороссика. Литургия, архитектура и искусство византийского мира. СПб. Т. 1. С. 273—287.
- Чукова Т. А.* 1995а. Храмы Старой Ладоги в исследованиях Н. Е. Бранденбурга. (К вопросу об убранстве алтаря) // Сб. материалов программы «Храм». СПб. Вып. 8. С. 62—67.
- Чукова Т. А.* 1996. Синтроны в древнерусском зодчестве XI—начала XIII в. // Проблемы изучения древнерусского зодчества. СПб. С. 42—45.
- Чукова Т. А.* 1999. К вопросу об архитектуре алтарей храмов Смоленска XII—начала XIII в. // Средневековая архитектура и монументальное искусство. СПб. С. 53—55.
- Чукова Т. А.* 2000. Малые архитектурные формы алтарей храмов Смоленска XII—начала XIII в. (По археологическим данным) // СА. № 1. С. 37—45.
- Чукова Т. А.* 2000а. Периодизация истории русского средневекового зодчества и эволюция малых архитектурных форм интерьера конца X—первой трети XIII в. // Археологические вести. СПб. С. 247—250.
- Шалина И. А.* 2000. Вход «Святая Святых» и византийская алтарная преграда // Иконостас. Происхождение—Развитие—Символика. М. С. 52—84.
- Шмерлинг Р. О.* 1962. Малые формы в архитектуре средневековой Грузии. Тбилиси.
- Штендер Г. М.* 1968. К вопросу об архитектуре малых форм Софии Новгородской // Древнерусское искусство. Художественная культура Новгорода. М. С. 83—107.
- Штендер Г. М.* 1980. «Деисус» Мартирьевской паперти Софийского собора в Новгороде // Древнерусское искусство. Монументальная живопись XI—XVII вв. М. С. 77—92.
- Штендер Г. М.* 1982. К вопросу о галереях Софии Новгородской. (По материалам археологического исследования северо-западной части здания) // Реставрация и исследование памятников культуры. М. Вып. 2. С. 6—27.

- Штендер Г. М., Сивак С. И.* 1995. Архитектура интерьера новгородского Софийского собора и некоторые вопросы богослужения // Византинороссика. Литургия, архитектура и искусство византийского мира. СПб. Т. 1. С. 288—297.
- Щапов Я. Н.* 1986. Формирование и развитие церковной организации на Руси в конце X—XII в. // Древнейшие государства на территории СССР. Материалы и исследования. 1985 год. М. С. 58—62.
- Щапова Ю. Л.* 1966. Плитчатый пол вновь открытой церкви на Соборной горе в Смоленске // Культура Древней Руси. М. С. 302—306.
- Щепкин В.* 1908. Резное деревянное тябло XIII века // Сб. статей, посвященных почитателями академику и заслуженному профессору В. И. Ламанскому. СПб. Ч. II. С. 787—791.
- Акрабова И.* 1948. Декоративна керамика от Туэляка в Преслав // Разкопки и прочувания. София. Т. III. С. 111—128.
- Бабух Г.* 1975. О живописном украсу оltарских преград // Сборник за ликовне уметности. Нови Сад. XI. С. 1—40.
- Мавродинов Н.* 1959. Старобългарското изкуство. София.
- Мавродинов Н.* 1966. Старобългарското изкуство X—XIII в. София.
- Beliaev Leonid A.* 2000. The sanctuary barriers and other liturgical arrangements in the early Moscow churches // Иконостас. Происхождение—Развитие—Символика. М. С. 382—391.
- Boyd S.* 1974. The Church of the Panagia Amasgou, Monagri, Cuprus and its wallpaintings // DOP. V. 28. P. 276—349.
- Braun C.* 1924. Der christliche Altar. München. V. 1.
- Delvoye C.* 1965. Cancelli // RBK. Stuttgart. Lief. 6. Sp. 900—931.
- Descoedres G.* 1983. Die Pastophorien im Syro-byzantinischen Osten. Wiesbaden.
- Epstein A.* 1981. The middle Byzantine sanctuary barrier: Templon or Iconostasis? // Journal of the British Archaeological Association. London. № 134. P. 1—28.
- Ettinghausen E.* 1954. Byzantine tiles // CA. Paris. VII. P. 79—88.
- Grabar A.* 1961. Deux notes d'histoire de l'icônostase d'après des monuments de l'Yougoslavie // Сборник радова Византолошког института. Београд. Кн. 7. P. 13—22.
- Grabar A.* 1976. Sculptures Byzantines du Moyen Age (XI—XIV siècles). Paris.
- Macridy Th.* 1964. The monastery of Lips at Istanbul // DOP. V. 18. P. 249—298.
- Mango C.* 1979. On the history of the templon and marturion of St. Arhemios at Constantinople // Зограф. Београд. Т. 10. P. 40—43.
- Mathews T.* 1982. Private Liturgy in Byzantine Architecture: Toward a Reappraisal // CA. V. 30. Paris. P. 125—138.
- Megaw A.* 1962. The church of the Holy Apostles at Rerachorio, Cuprus and its frescoes // DOP. V. 16. P. 277—350.
- Millet G.* 1919. L'ancien art Serbe. Les églises. Paris.
- Rice T.* 1954. Byzantine polychrome pottery // CA. V. 7. Paris. P. 69—77.
- Sotiriou G. A.* 1930. La sculpture sur bois dans l'art Byzantine // Melanges Charles Diehl. Paris. P. 171—180.
- Wessel K.* 1963. Altar // RBK. Stuttgart. Lief 1. Sp. 111—120.
- Wessel K.* 1973. Giborium // RBK. Stuttgart. Lief 7. Sp. 1055—1066.

Архивные источники

Рукописный архив ИИМК РАН

- Ф. 1. 1867, д. 7. Поллеский-Щепилло М. Ц. Раскопки древнего храма св. великомученицы Екатерины в восточном предместье Смоленска.
- Ф. 1. 1886, д. 17. Дело Императорской Археологической комиссии об археологических раскопках генерал-майора Бранденбурга близ Старой Ладоги, на левом берегу р. Волхова.
- Ф. 1. 1886, д. 65а. Об исследовании развалин древнего Мстиславова храма во Владимире-Волынском.
- Ф. 1. 1909, д. 96. О раскопках В. В. Хвойко в Киевском уезде и губернии.
- Ф. 35, оп. 1. 1938, д. 13. Воронин Н. Н. Описание предметов, найденных при раскопках 1938 года в с. Боголюбове.
- Ф. 35, оп. 1. 1940, д. 19. Рыбаков Б. А. Раскопки Вщижского городища 1940 г. (предварительное сообщение).
- Ф. 35, оп. 1. 1940, д. 123. Каргер М. К. Отчет о раскопках в Киевском Софийском соборе в 1940 г. Полевые чертежи киевской экспедиции.
- Ф. 35, оп. 1. 1949, д. 69. Каргер М. К. Отчет об археологических исследованиях в Киевском Софийском соборе в 1949 г. (чертежи).
- Ф. 35, оп. 1. 1952, д. 101. Отчет об археологических исследованиях в Софийском соборе в 1952 г. Полевые чертежи.
- Ф. 35, оп. 1. 1953, д. 67. Раппопорт П. А. Дневник Переяславской археологической экспедиции 1953 г.
- Ф. 35, оп. 1. 1953, д. 68. Переяславская экспедиция. Раскопки «Воскресенской церкви».
- Ф. 35, оп. 1. 1953, д. 71. Переяславская экспедиция 1953 г. Раскопки ц. Спаса.
- Ф. 35, оп. 1. 1964, д. 106. Раппопорт П. А. Отчет Смоленской экспедиции 1964 г.
- Ф. 35, оп. 1. 1967, д. 143. Раппопорт П. А. Отчет о раскопках церкви на Окопном кладбище в Смоленске.

Фотоархив ИИМК РАН

- I. 76694
O. 1776. 20
O. 2579. 34
O. 2958. 16—19, 20, 22

Архив ИА РАН, фонд Р-1

- № 26. Рыбаков Б. А. Раскопки в черниговском детинце в 1946 году.
№ 2287. Алешковский М. Х. Отчет об археологических разведках 1961 г. у ц. Иоанна Богослова в Смоленске.
№ 2683, 2683а. Воронин Н. Н. Отчет о работе Смоленской экспедиции 1963 г.
№ 2972, 2972а. Раппопорт П. А. Отчет Смоленской экспедиции 1965 г.
№ 3038. Псковская археологическая экспедиция 1965 г. Отчет о раскопках В. Д. Белецкого.
№ 3329, 3329а. Воронин Н. Н. Отчет о работе Смоленской экспедиции 1966 г.
№ 4687, 4687а. Раппопорт П. А. Отчет о работе Смоленской экспедиции 1972 г.
№ 5158. Раппопорт П. А. Отчет о работе Смоленской архитектурно-археологической экспедиции в 1973 г.
№ 6935, 6935а. Раппопорт П. А. Отчет о работе архитектурно-археологической экспедиции в 1978 г.

Государственный Эрмитаж. Отдел по истории и реставрации памятников архитектуры. Сектор архитектурной археологии

Отчет о работах во Владимире в 1999 году (О. М. Иоаннисян, В. П. Глазов, П. Л. Зыков).

Архив Государственного центра по учету, использованию и реставрации памятников истории и культуры (г. Владимир)

Инв. Гц — 0/456. Глазов В. П. Отчет об археологическом исследовании церкви Бориса и Глеба в с. Кидекша Владимирской области в 1994 г.

Архив Института «Укрпроектреставрация» (Киев)

Холостенко Н. В. Отчет об исследовании Кирилловской ц. в г. Киеве (1950—1954 гг.).

Рукописный отдел РГБ

- Иоаннисян О. М. Галицкое зодчество XII—первой половины XIII века. Дис. канд. ист. наук. Л., 1982.
Щербов С. Г. Белокаменные рельефы Георгиевского собора в г. Юрьев-Польской (XIII век). Дис. канд. искусствоведения. М. 1953.

Список сокращений

АО	— Археологические открытия. М.
АС	— Археологический съезд
ВВ	— Византийский временник. М.
ЖМНП	— Журнал М
инистерства народного просвещения.	СПб.
ЗРАО	— Записки Русского археологического общества. СПб.
ИАК	— Императорская Археологическая комиссия
ИА РАН	— Институт археологии Российской Академии наук
ИИМК	— Институт истории материальной культуры РАН
КСИА	— Краткие сообщения Института археологии АН СССР. М.
КСИИМК	— Краткие сообщения Института истории материальной культуры АН СССР. М., Л.
ЛОИА АН СССР	— Ленинградское отделение Института археологии АН СССР
МАО	— Московское археологическое общество
МИА	— Материалы и исследования по археологии СССР. М., Л.
НАНУ	— Национальная Академия наук Украины
РГБ	— Российская Государственная библиотека
СА	— Советская археология. М.
САИ	— Свод археологических источников. М., Л.
СА	— Cahiers Archeologiques. Paris
ДОР	— Dumbarton Oaks Papers. Washington
РВК	— Reallexikon zur Byzantinischen Kunst. Stuttgart

Summary

The church interior is one of the least studied subjects in the history of ancient Russian architecture. Since Ancient Russia was a cultural province of the Byzantine world, the history of Russian church interior in the 10th to 13th century would certainly enrich and complement the picture recreated by historians of Byzantine art.

The monograph deals with the design features of ancient Russian liturgical structures in the territorial and chronological contexts against the background of the history of early Russian building groups or *artels* and bishoprics of the 10th to 13th centuries as well as ritual or church service traditions.

The traces and fragments of the chancel barriers, communion tables, ciboriums and synthronons were found in more than 50 ancient Russian churches and cathedrals of the pre-Mongol era. The summary of this archaeological evidence (publications, archive materials and museum archaeological collections) served as a basic source for the preparation of this book.

Chancel barriers. In Russia, wooden chancel barriers compositionally imitating their stone counterparts of the period began to be made, along with stone pieces directly borrowed from Byzantine architecture, as early as the late 10th and early 11th centuries, i.e. during the time marked by transference of Byzantine traditions to Russia. This fact reflects a general trend in the development of Russian architecture of this period, demonstrating not only its genetic kinship with Byzantium one, but also a quest for a new interpretation of Byzantine models in Russian conditions, adapting them to local building devices, raw materials and technical possibilities.

The material used for the production of ancient Russian chancel barriers in the 12th and 13th centuries was mainly wood (with the exception of objects from two ancient Russian regions where architecture developed under the strong influence of the Roman world where sanctuary barriers were made in stone, as well as brick sanctuary barriers from the city of Smolensk). Two trends can be discerned in the development of chancel barriers: the further adaptation of Byzantine models to local raw materials and technical peculiarities and the emergence of local versions characteristic of individual ancient Russian building centres. The Byzantine design of the barrier began to receive a new interpretation in ancient Russian architecture, gradually turning it into an iconostasis.

Communion tables. The chapter devoted to communion tables also discusses features such as their forms, materials, dimensions and proportions, the availability or lack of a step, decor, the placement of the structures in relation to the apse walls, etc. Among the Russian communion tables of the 10th to 13th centuries are pieces shaped as tables and as blocks (solid or with chambers and niches inside) made of stone and brick. While in the 11th century early Russian churches were typically contained communion tables on one or more supports, also built during this period in Byzantine churches, the 12th and 13th centuries saw the prevalence of a block-type communion table in Russia. The emergence of this shape was evidently connected with the wide use of bricks or wood in the architecture of early Russian interiors rather than stone which was traditionally used for the construction of Byzantine churches. Sometimes the brick communion tables were plastered, and in some rare cases decorated with frescoes.

Ciboriums. Evidence of ciboriums has been recorded only in several ancient Russian churches of the 11th and 12th centuries. All of these ciboriums were made of wood. Several architectural monuments yielded stone details that might be regarded as the structural elements of ciboriums. Worthy of special attention is the fact that only a small number of monuments revealed the traces of ciboriums during archeological studies, and that two of the authentically recorded early Russian ciboriums of the period investigated were produced under the supervision of Byzantine architects. Probably early Russian builders and customers did not regard the ciborium as an indispensable attribute of the church interior as did the Byzantine Greeks.

Synthronons. The chapter devoted to synthronons discusses their structural features such as plan, profile and material, availability and specific elements of the structure of the bishop's throne, and their relationship to the placement of the communion table. Of all the early Russian liturgical structures under discussion, the synthronon was most closely related in its design to the monumental architecture of the church being built during the erection of the chancel apse walls. All the ancient Russian communion tables of the pre-Mongol era were the same height of the bench; only the communion table in the Cathedral of St Sophia in Kiev had two levels of benches one raised behind the other which was probably due to the fact that it was put up as the principal cathedral of the Russian Metropolitan See of that period. By no means all ancient Russian synthronons had thrones for bishops in their design. The bishops' thrones of St Sophia's in Novgorod and Kiev have survived to the present day in the best state of preservation. Similar to the communion tables, the synthronons were in some rare cases adorned with frescoes and/or mosaics.

The Supplement to the book describes the materials that were used in the ancient Russian churches of the 10th to 12th century for the floors – mosaics, stone slabs, glazed ceramic tiles, bricks, mortar, metal and wood – and provides their chronology. Most popular in this period were floors decorated with glazed tiles, square, triangular or fancy-shaped, both monochrome and polychrome. The book contains data about the floors of more than 100 architectural monuments. Floors covered with glazed tiles were one of the most characteristic traits of ancient Russian architecture between the 10th and 13th centuries.

The architectural and archeological data on the history of altar in the pre-Mongol period is rather restricted. Hence we can make only some general conclusions. But even these materials allow us to trace the evolution of architecture of liturgical constructions, outline some tendencies in their development during more than two centuries. Chancel barriers, communion tables, ciboriums, synthronons show not only a genetic relation with Byzantine architecture but also the beginnings of the new interpretation based on their adaptation to the local raw material and technical resources.

There exist two general tendencies in the development of ancient Russian interior of 12th century:

a further adaptation (began in the 11th century) to the local raw material and technical resources;

creation of the local characteristic features of some building centers of pre-Mongol Russia (Novgorod, Vladimir, Grodno etc.).

The formation of new church construction and exterior design tendencies characterizes the third and the final period of the pre-Mongol architecture (the end of the 12th century). These tendencies formed the conditions for the development of the architectural style typical for the great majority of Russia pre-Mongol churches. Unlike monumental architectural forms which influenced major changes, architectural liturgical constructions of that period were not so innovative.

So we can make a conclusion that the process of ancient Russian church interior canon formation started even in pre-Mongol period. This process reaches its superior stage in the church architecture of the Moscow period of Russian history.

Иллюстрации

Illustrations



Рис. 1. Алтарные преграды XI в.:
a — каменные; *b* — деревянные

Fig. 1. Chancel barriers of the 11th century:
a — stone barriers; *b* — wooden barriers



Рис. 2. Алтарные преграды конца XI—XII в.:
a — каменные; *b* — деревянные; *v* — кирпичные

Fig. 2. Chancel barriers of the late 11th and 12th centuries:
a — stone barriers; *b* — wooden barriers; *v* — brick barriers

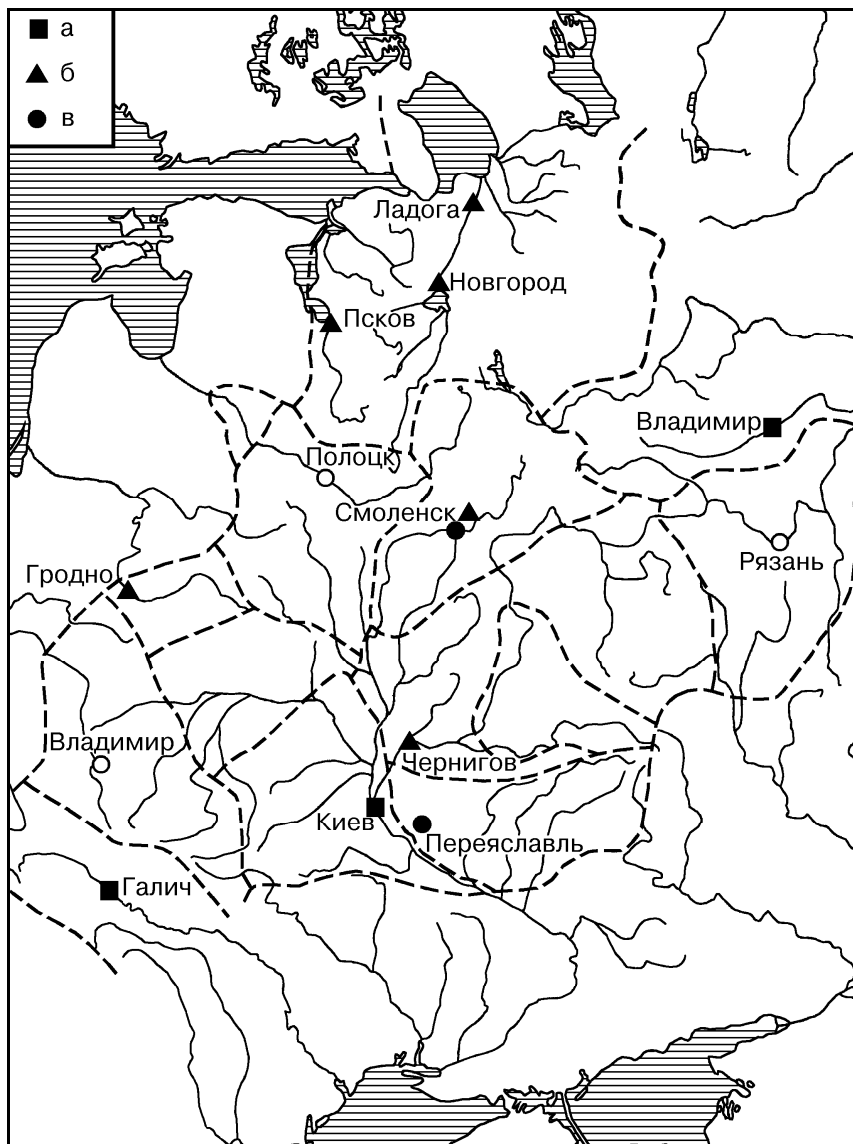

Рис. 3. Алтарные преграды конца XII—начала XIII в.:

a — деревянные

Fig. 3. Chancel barriers of the late 12th and early 13th centuries:

a — wooden barriers



Рис. 4. Престолы XI в.:

a — столы

Fig. 4. Communion tables of the 11th century:

a — stands

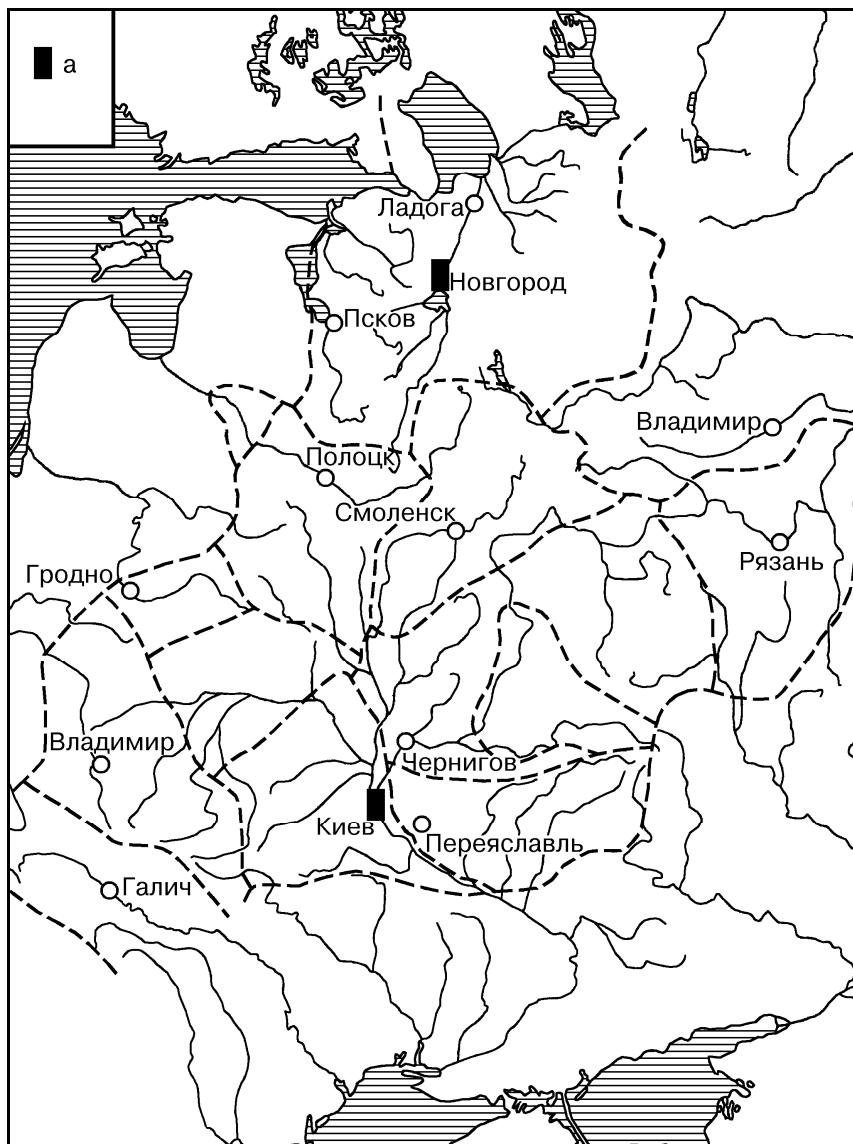

Рис. 5. Престолы конца XI—XII в.:

а — столы; *б* — ковчеги; *в* — блок

Fig. 5. Communion tables of the late 11th and 12th centuries:

a — stands; *b* — boxes; *v* — block

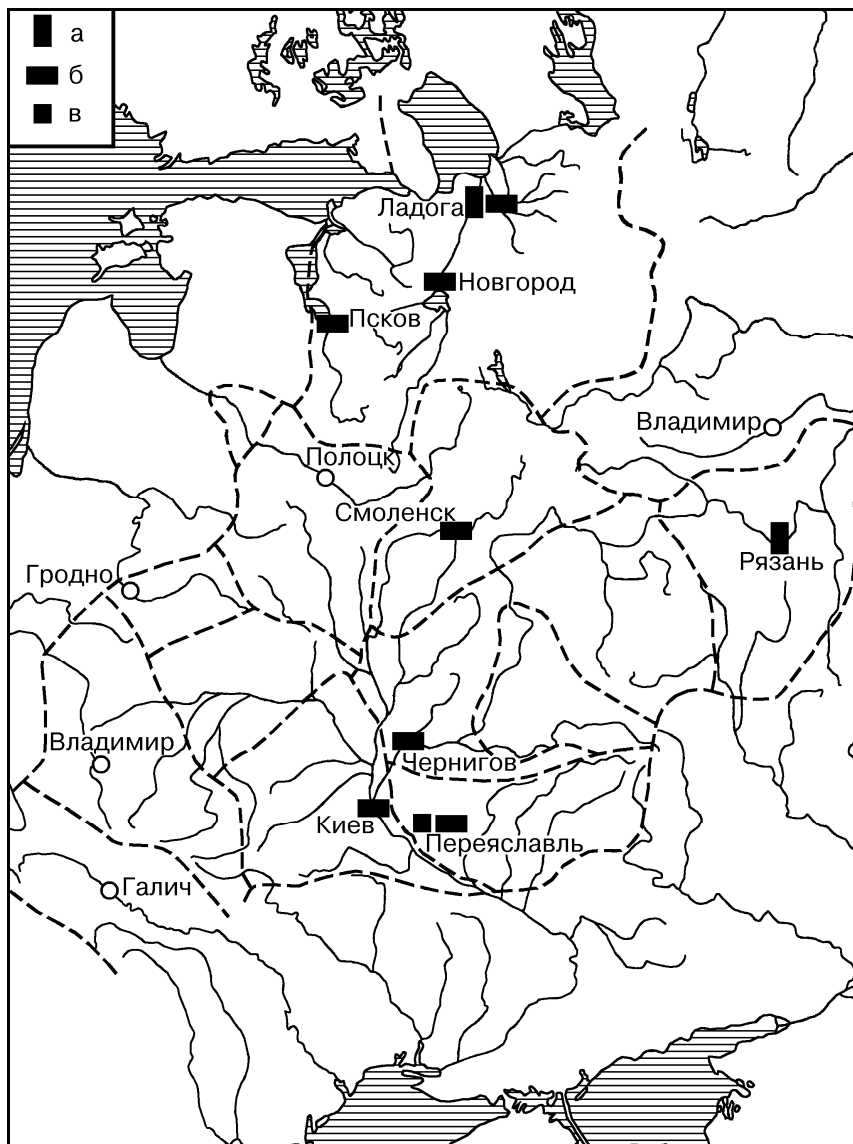

Рис. 6. Престолы конца XII—начала XIII в.:

a — ковчеги

Fig. 6. Communion tables of the late 12th and early 13th centuries:

a — boxes

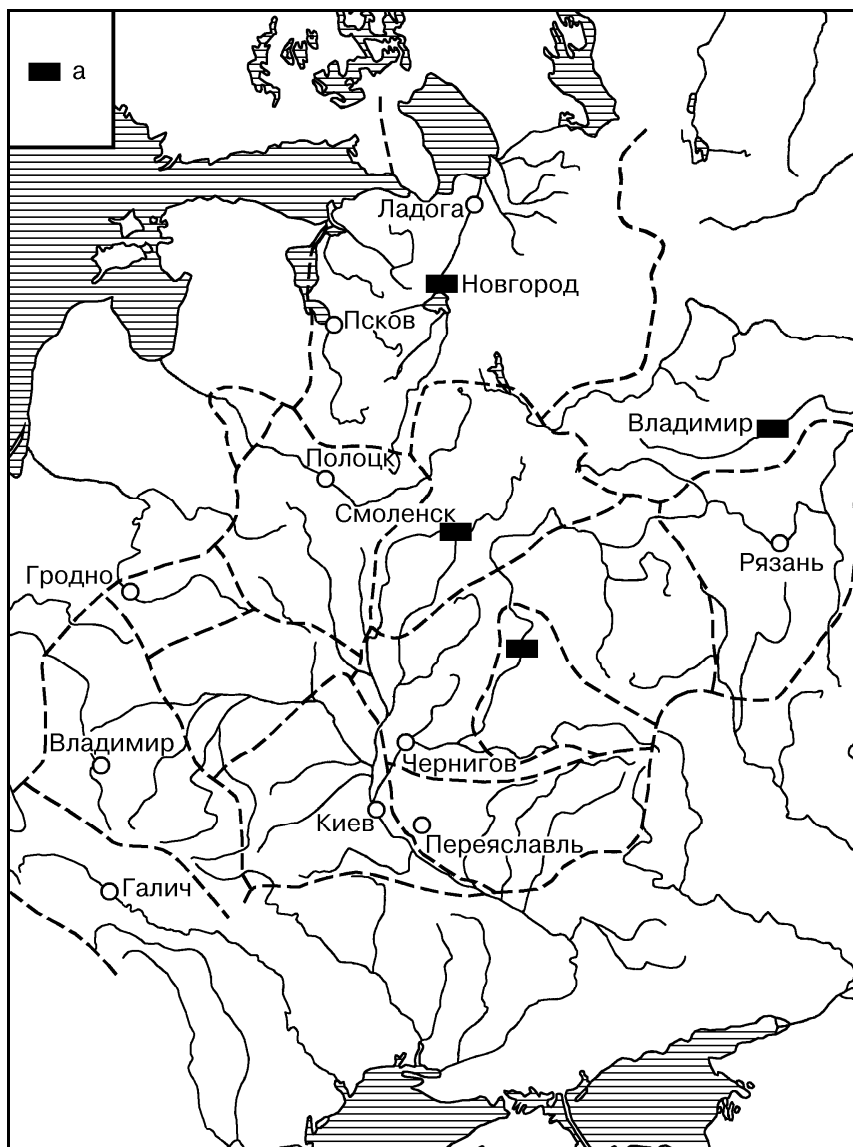

Рис. 7. Кивории XI—XII в.:

a — деревянные; *б* — каменные (?)

Fig. 7. Ciboriums of the 11th and 12th centuries:

a — wooden giboriums; *b* — stone giboriums (?)

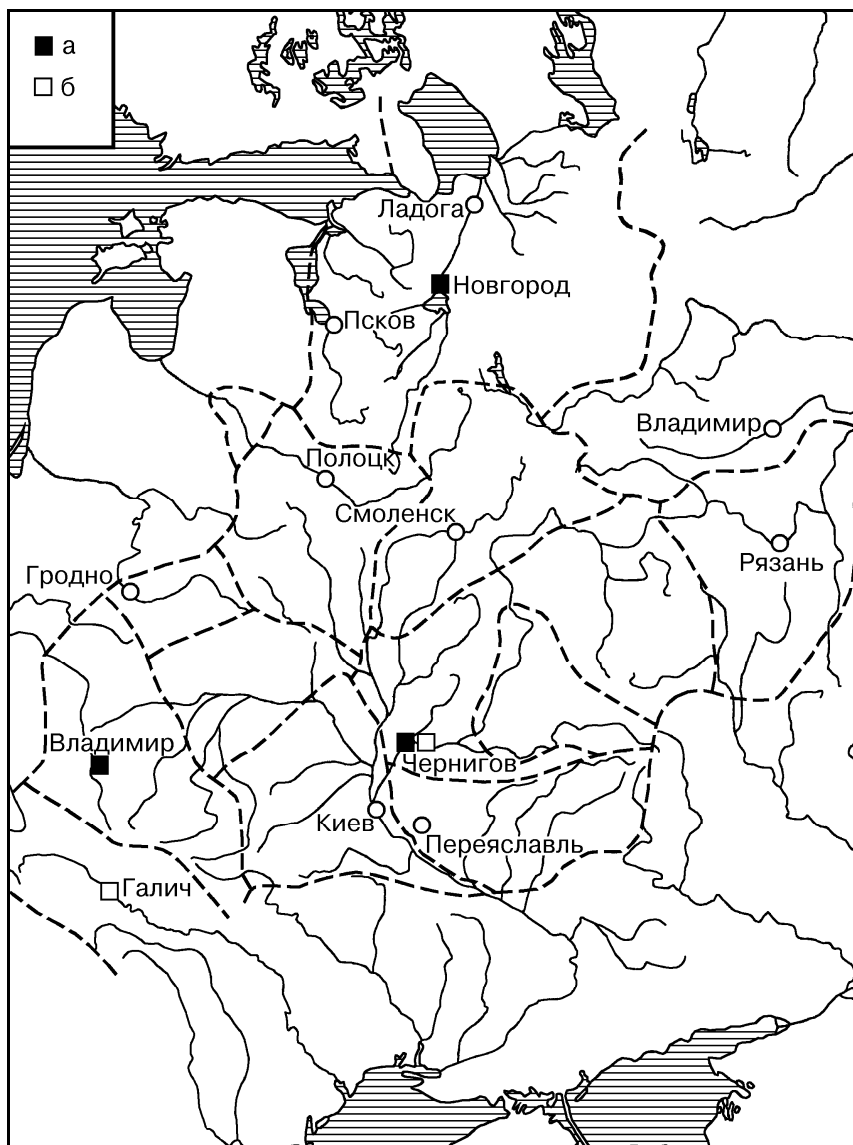

Рис. 8. Расположение алтарных преград относительно предалтарных столбов крестчатой формы (варианты 1—4)

Fig. 8. The arrangement of the altar barriers in relation to the cross-shaped chancel pillars (versions 1—4)

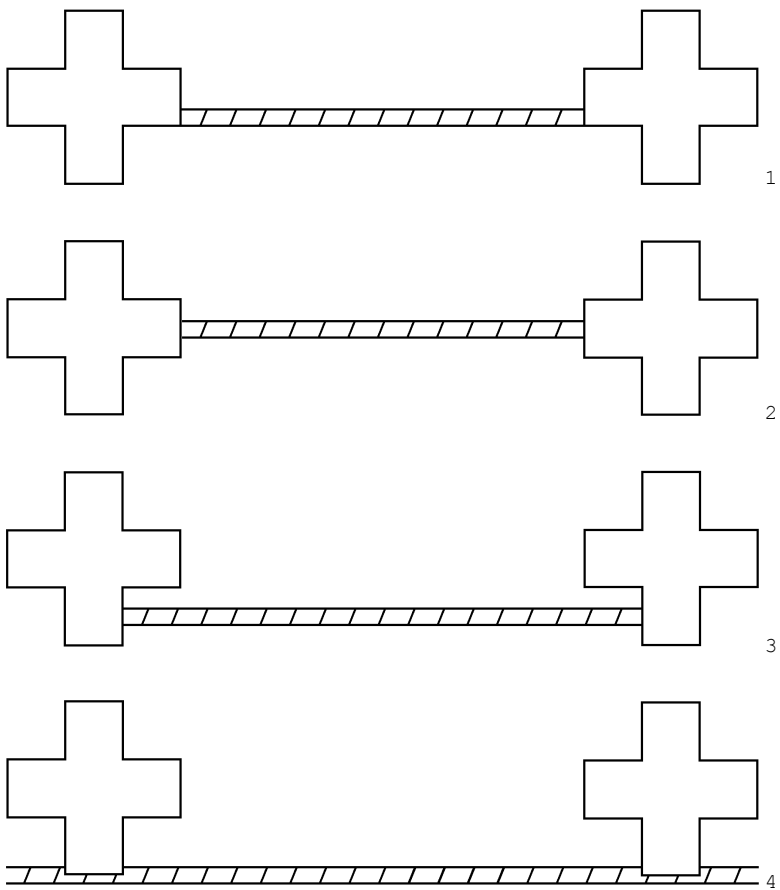

Рис. 9. Престолы-столы (варианты конструкций)

Fig. 9. Communion tables shaped as stands (versions of design)

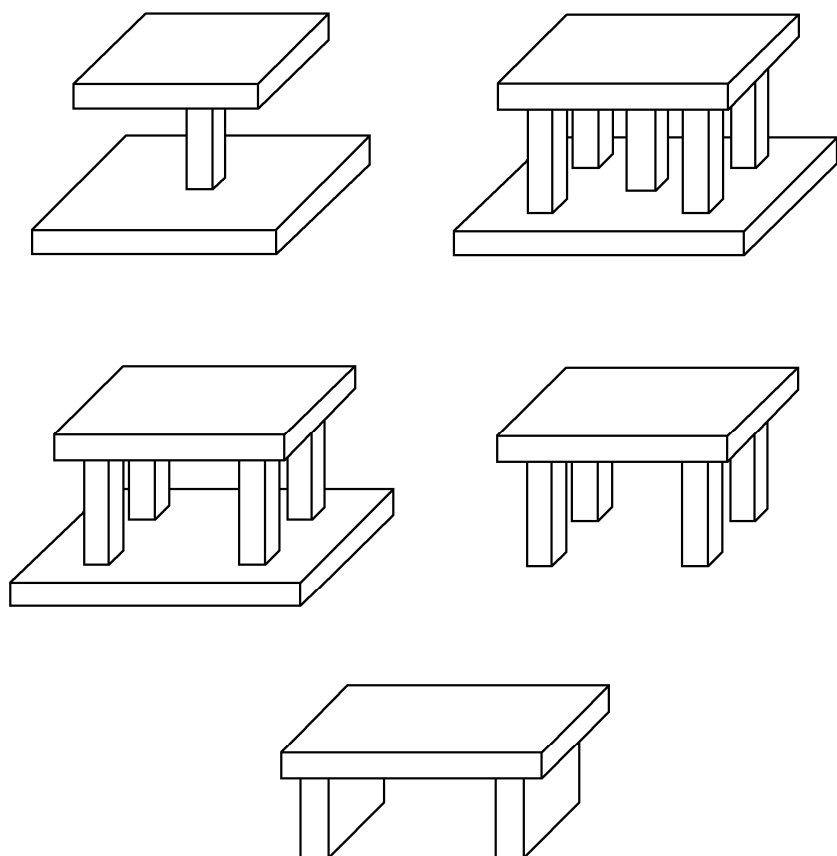

Рис. 10. Престолы-ковчег (1, 3, 4) и престол-блок (2)

Fig. 10. Communion tables shaped as boxes (1, 3, 4) and a block-shaped communion table (2)

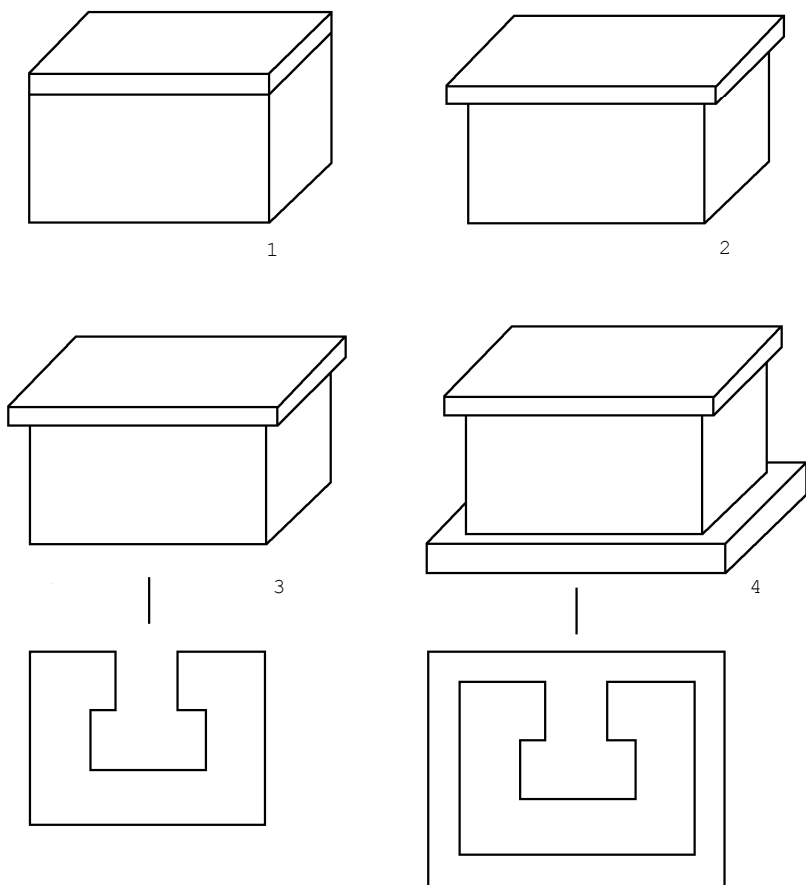

Рис. 11. Расположение престолов относительно стен апсиды (варианты 1—4)

Fig. 11. The arrangement of the communion tables in relation to the apse walls (versions 1—4)

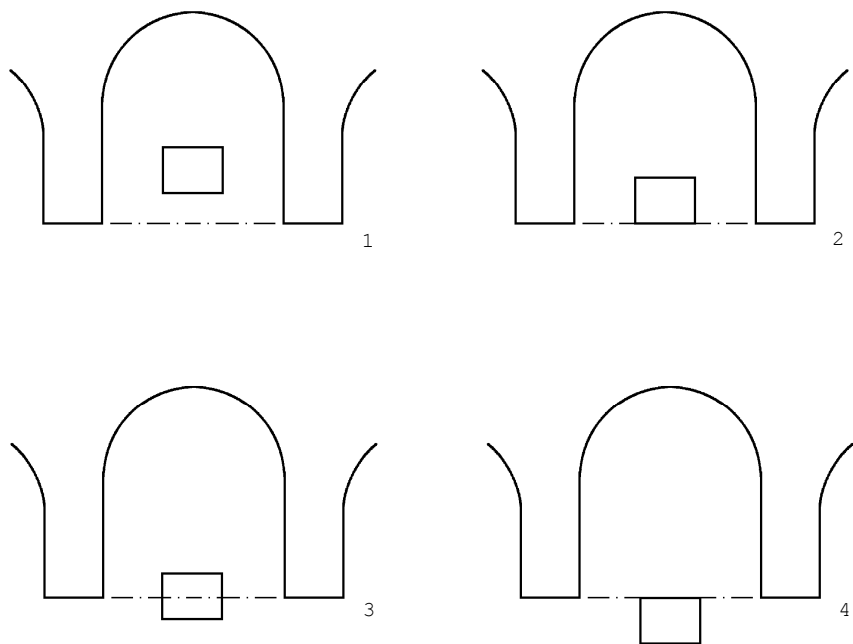

Рис. 12. Расположение престолов относительно синтронов (варианты 1—4)

Fig. 12. The arrangement of the communion tables in relation to the synthrons (versions 1—4)

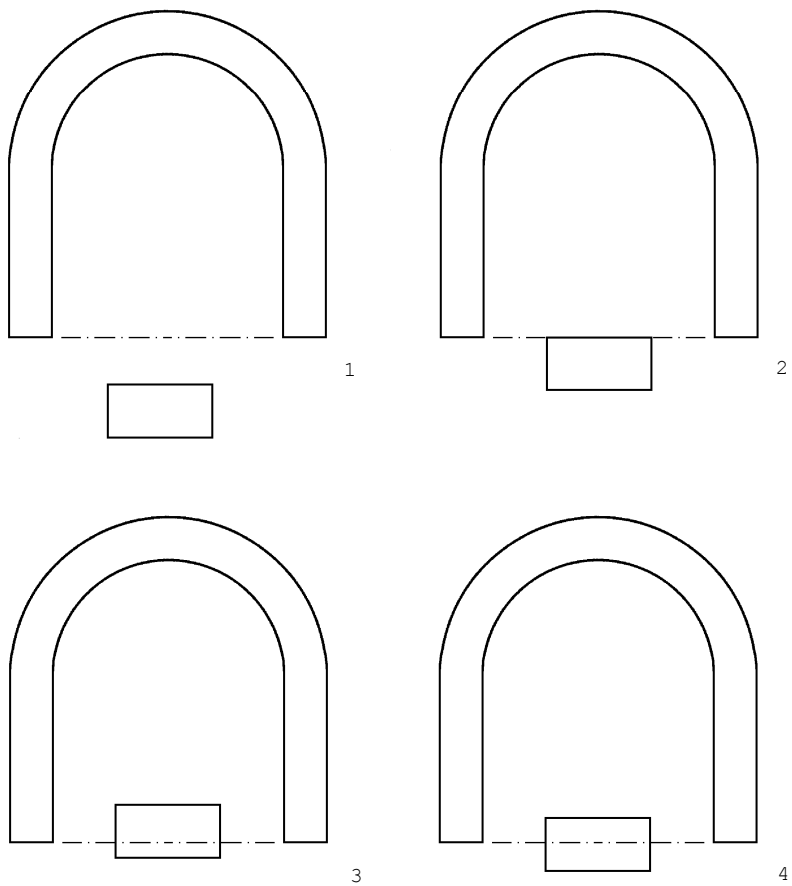

Рис. 13. Расположение синтронов относительно стен апсиды с западными лопатками (варианты 1—3)

Fig. 13. The arrangement of the syntronons in relation to the apse walls with western pilaster strips (versions 1—3)

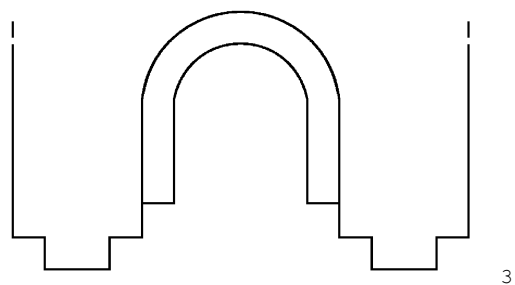
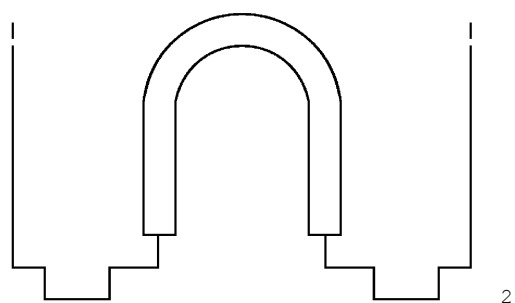
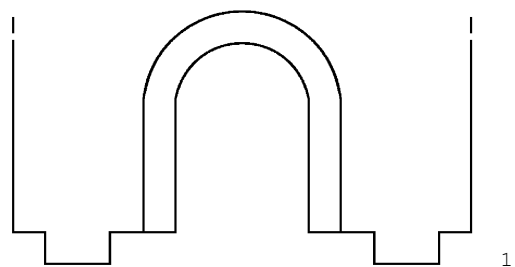

Рис. 14. Софийский собор в Киеве. План

Fig. 14. The Cathedral of St Sophia in Kiev. Plan

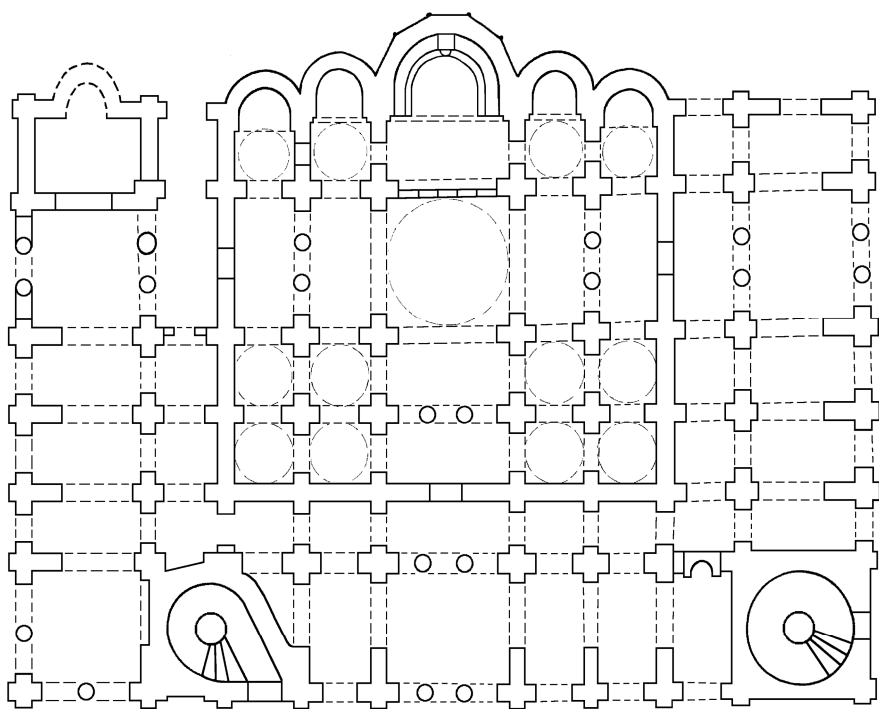

Рис. 15. Кирилловская церковь в Киеве:
a — план; *б* — схематическая реконструкция алтарной части

Fig. 15. The Church of St Cyril in Kiev:
a — plan; *b* — the schematic reconstruction of the chancel area

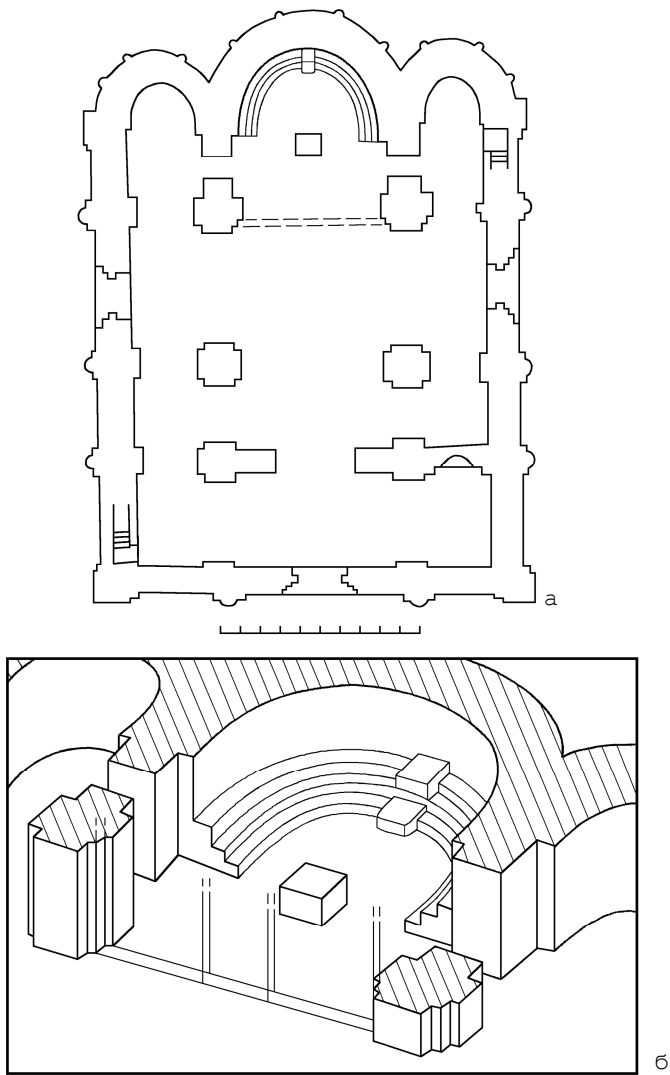

Рис. 16. Церковь Апостолов в Белгородке (1).
Малый храм в Зарубинцах (2). Планы

Fig. 16. The Church of the Apostles in Belgorodka. (1)
The small church at Zarubintsy (2). Plans

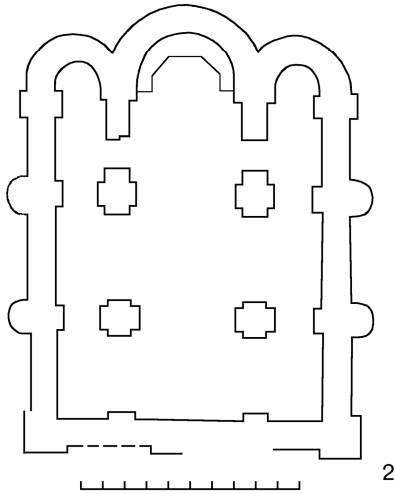
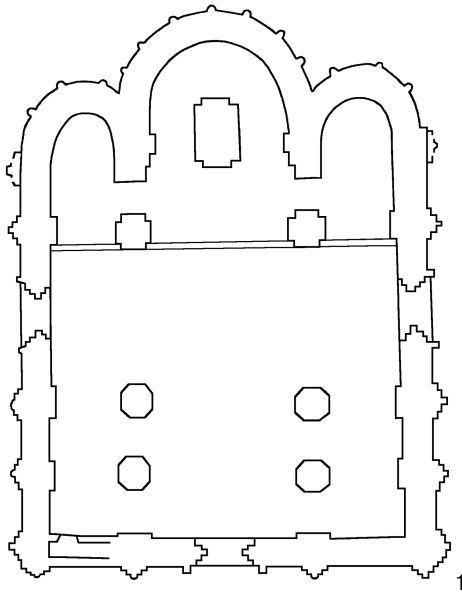

Рис. 17. Спасская церковь в Переяславе-Хмельницком:
a — план; *б* — схематическая реконструкция алтарной части

Fig. 17. The Church of Our Saviour at Pereyaslav-Khmel'nitsky:
a — plan; *б* — the schematic reconstruction of the chancel area

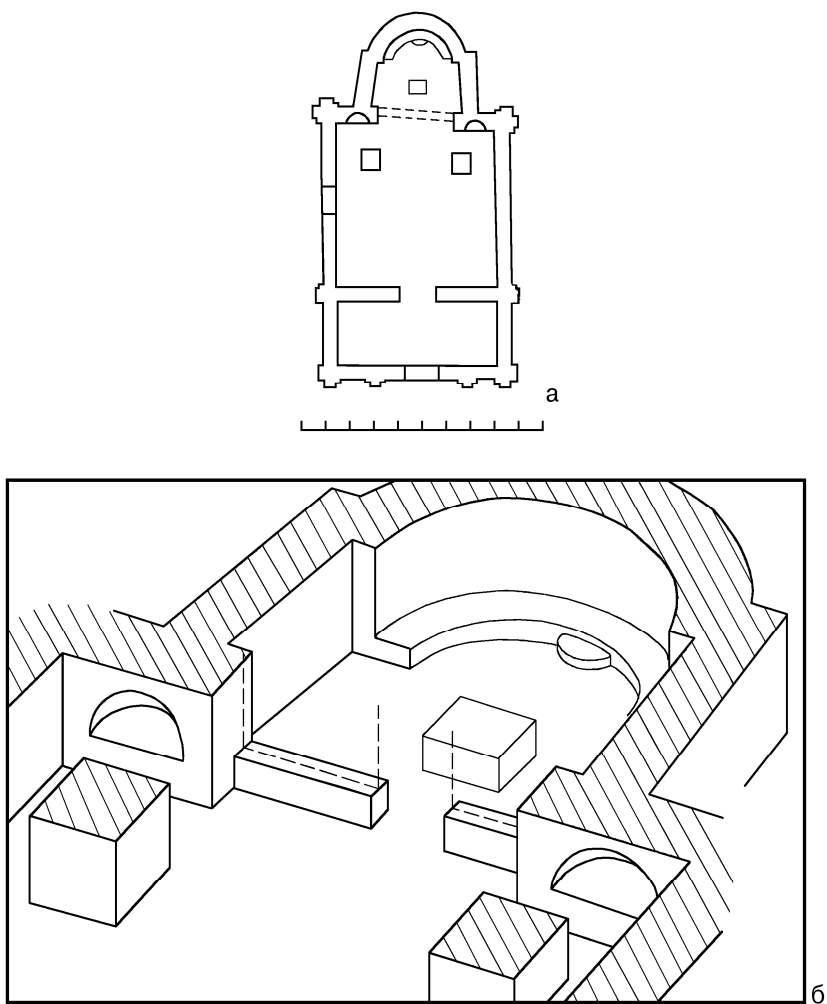

Рис. 18. Воскресенская церковь в Переяславе-Хмельницком:
a — план; *б* — схематическая реконструкция алтарной части

Fig. 18. The Church of the Resurrection in Pereyaslav-Khmelnytsky:
a — plan; *b* — the schematic reconstruction of the chancel area

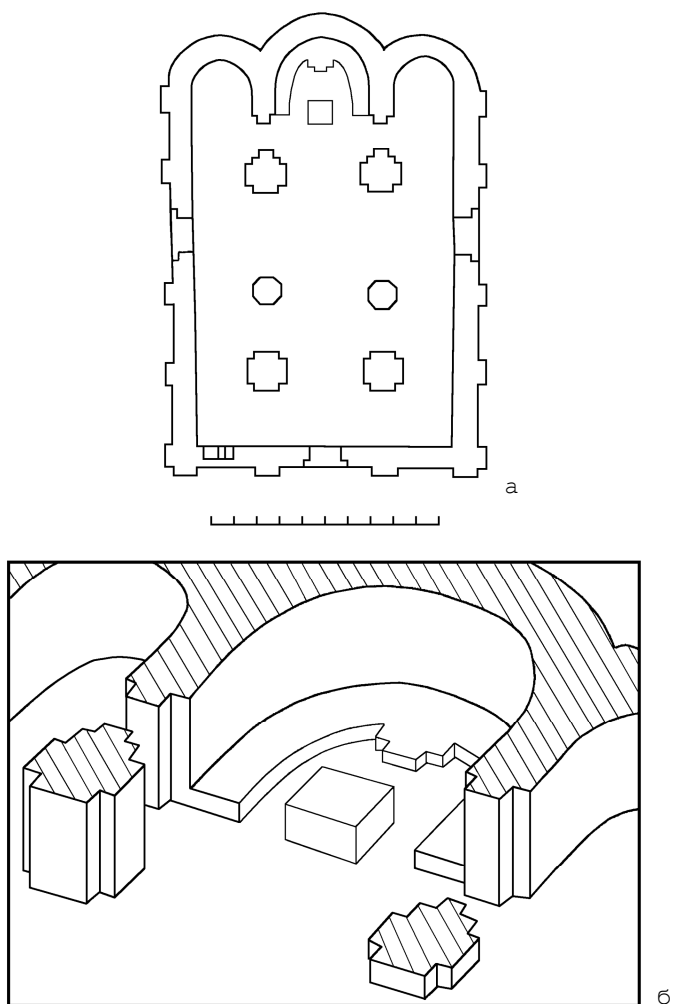

Рис. 19. Борисоглебский собор в Чернигове (1). Собор Спасского монастыря в Новгороде-Северском (2). Планы

Fig. 19. The Cathedral of SS Boris and Gleb in Chernigov (1). The Cathedral of the Monastery of Our Saviour in Novgorod-Seversky (2). Plans

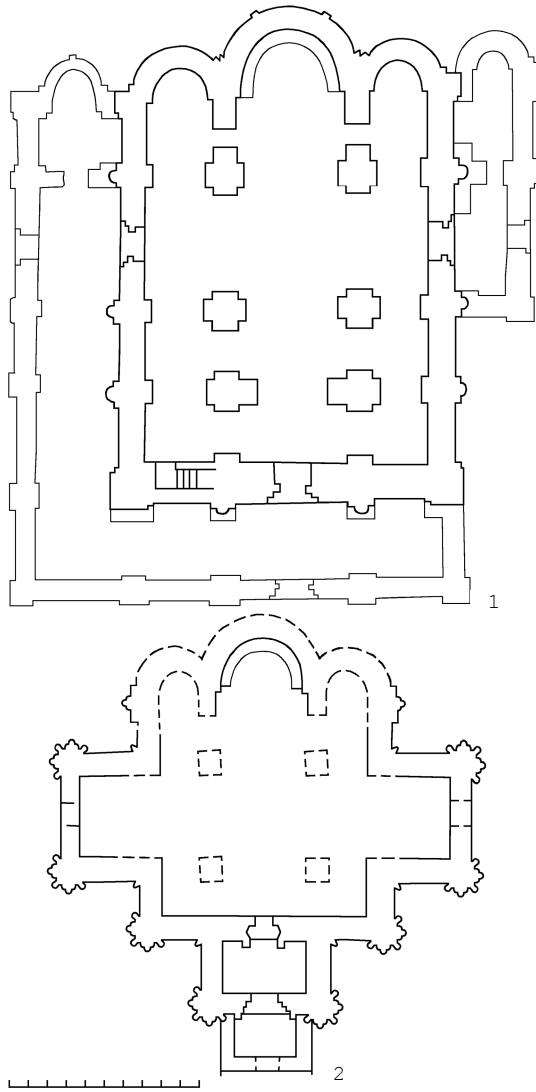

Рис. 20. Церковь во Вщиже:
a — план; *б* — схематическая реконструкция алтарной части

Fig. 20. The church at Vshchizh:
a — plan; *b* — the schematic reconstruction of the chancel area

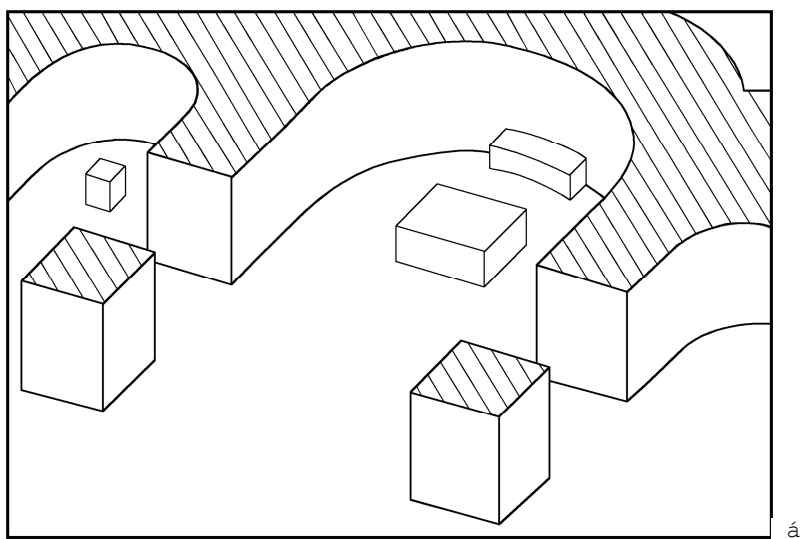
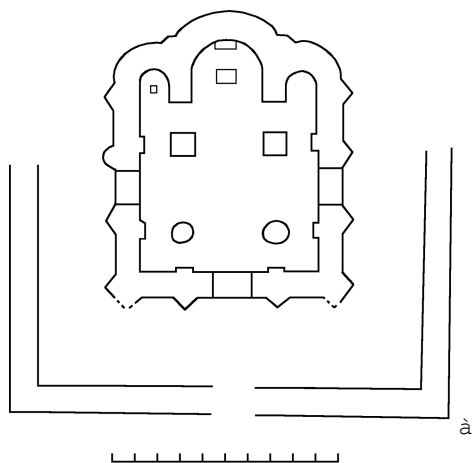

Рис. 21. Борисоглебский собор в Старой Рязани:
a — план; *б* — схематическая реконструкция алтарной части

Fig. 21. The Cathedral of SS Boris and Gleb in Old Riazan:
a — plan; *b* — the schematic reconstruction of the chancel area



Рис. 22. Церковь Бориса и Глеба в Кидекше. План
Fig. 22. The Cathedral of SS Boris and Gleb at Kideksha. Plan

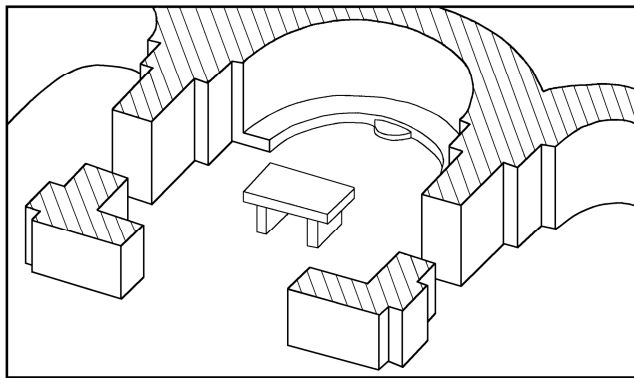
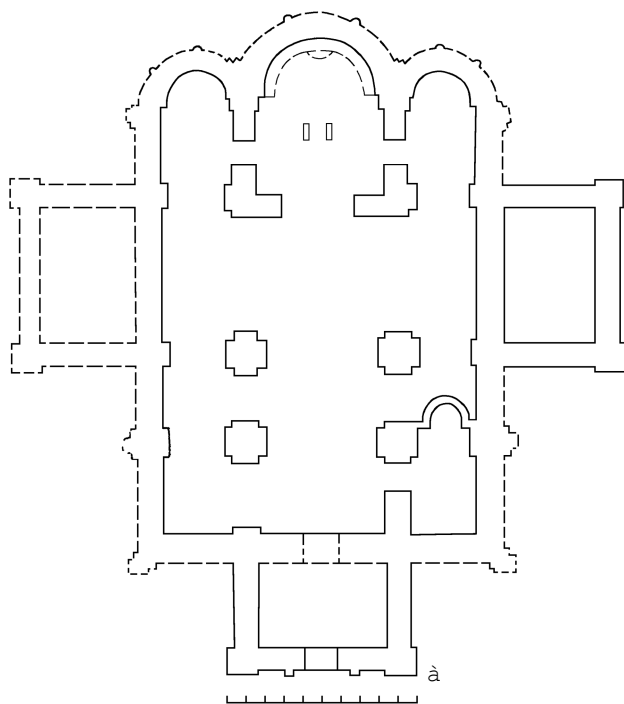

Рис. 23. Софийский собор в Новгороде:
a — план; *б* — схематическая реконструкция алтарной части

Fig. 23. The Cathedral of St Sophia in Novgorod:
a — plan; *b* — the schematic reconstruction of the chancel area

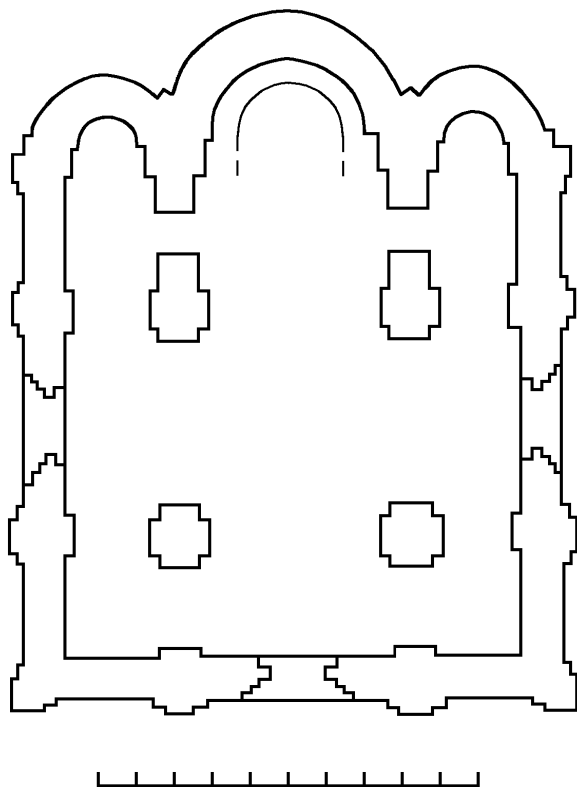

Рис. 24. Церковь Благовещения на Мячине в Новгороде:
a — план; *б* — схематическая реконструкция алтарной части

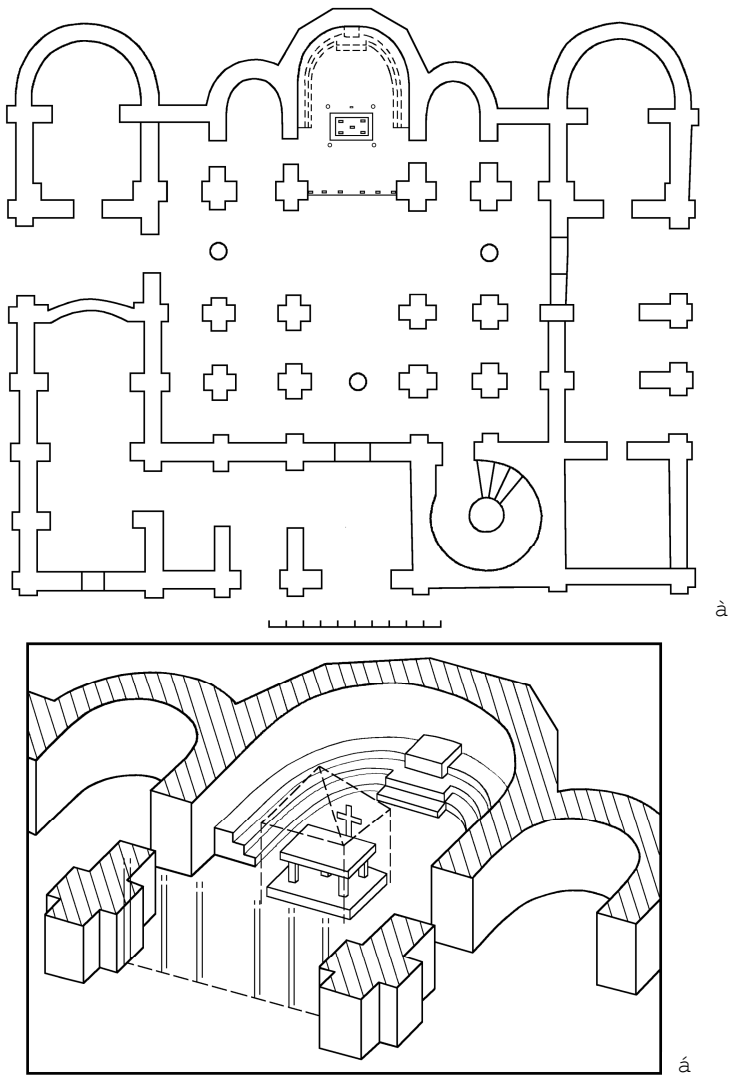
Fig. 24. The Church of the Annunciation at Miachino in Novgorod:
a — plan; *b* — the schematic reconstruction of the chancel area

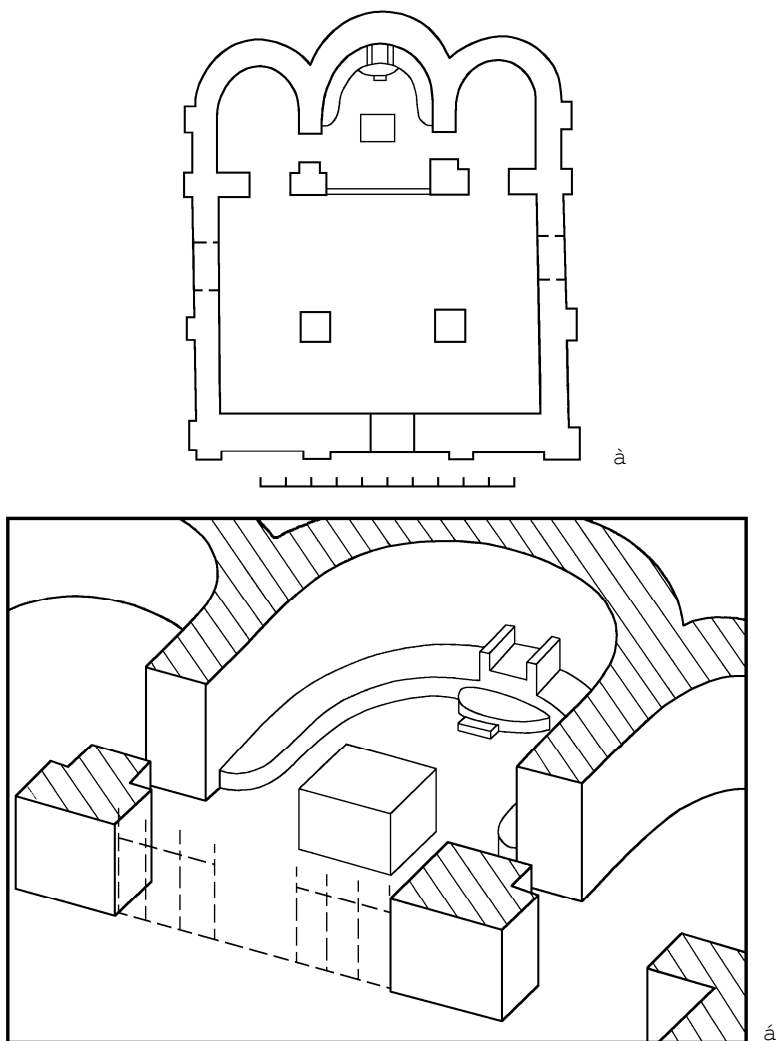

Рис. 25. Церковь Пантелеймона в Новгороде:
a — план; *б* — схематическая реконструкция алтарной части

Fig. 25. The Church of St Pantaleon in Novgorod:
a — plan; *b* — the schematic reconstruction of the chancel area

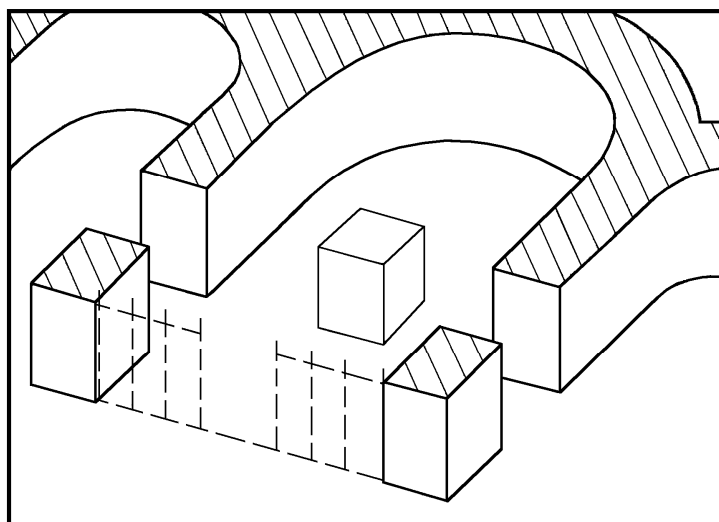
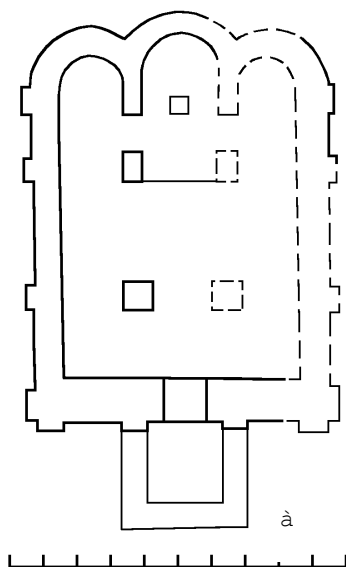

Рис. 26. Спасская церковь в Старой Ладоге:
a — план; *б* — схематическая реконструкция алтарной части

Fig. 26. The Church of Our Saviour in Staraya Ladoga:
a — plan; *b* — the schematic reconstruction of the chancel area

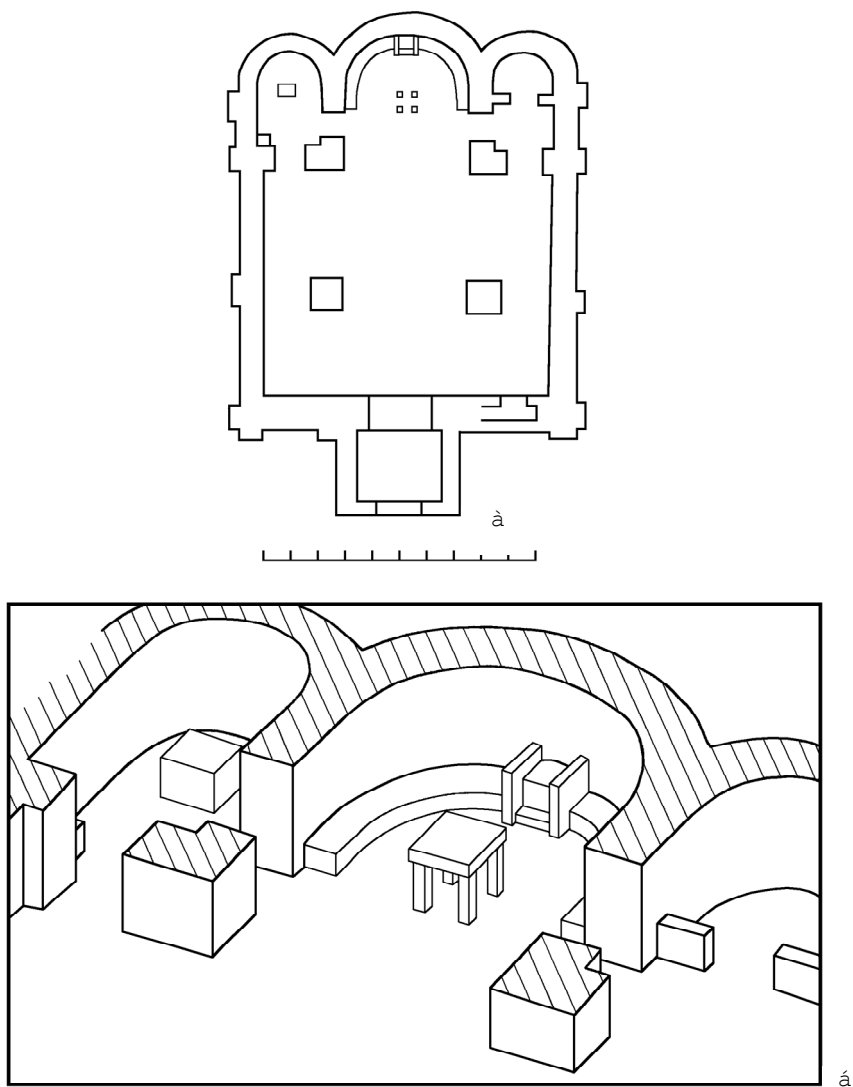

Рис. 27. Церковь на Ладожке в Старой Ладоге:
a — план; *б* — схематическая реконструкция алтарной части

Fig. 27. The Church on the Ladozhka in Staraya Ladoga:
a — plan; *b* — the schematic reconstruction of the chancel area

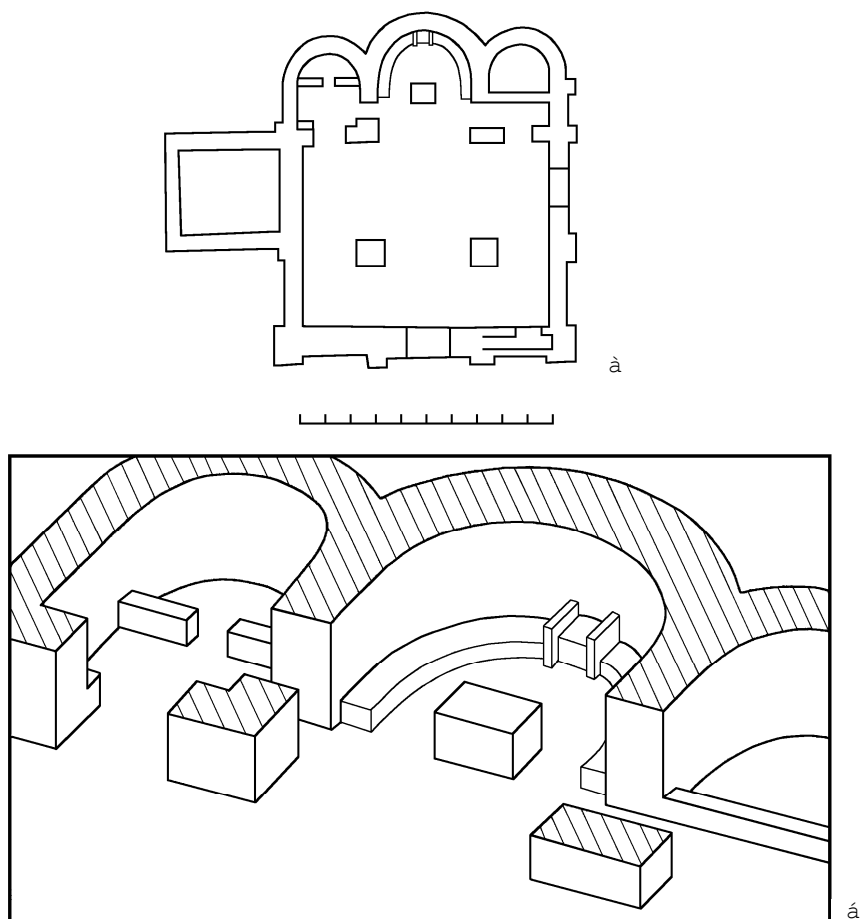

Рис. 28. Церковь Дмитрия Солунского в Пскове:
a — план; *б* — схематическая реконструкция алтарной части

Fig. 28. The Church of St Demetrius of Thessaloniki in Pskov:
a — plan; *b* — the schematic reconstruction of the chancel area

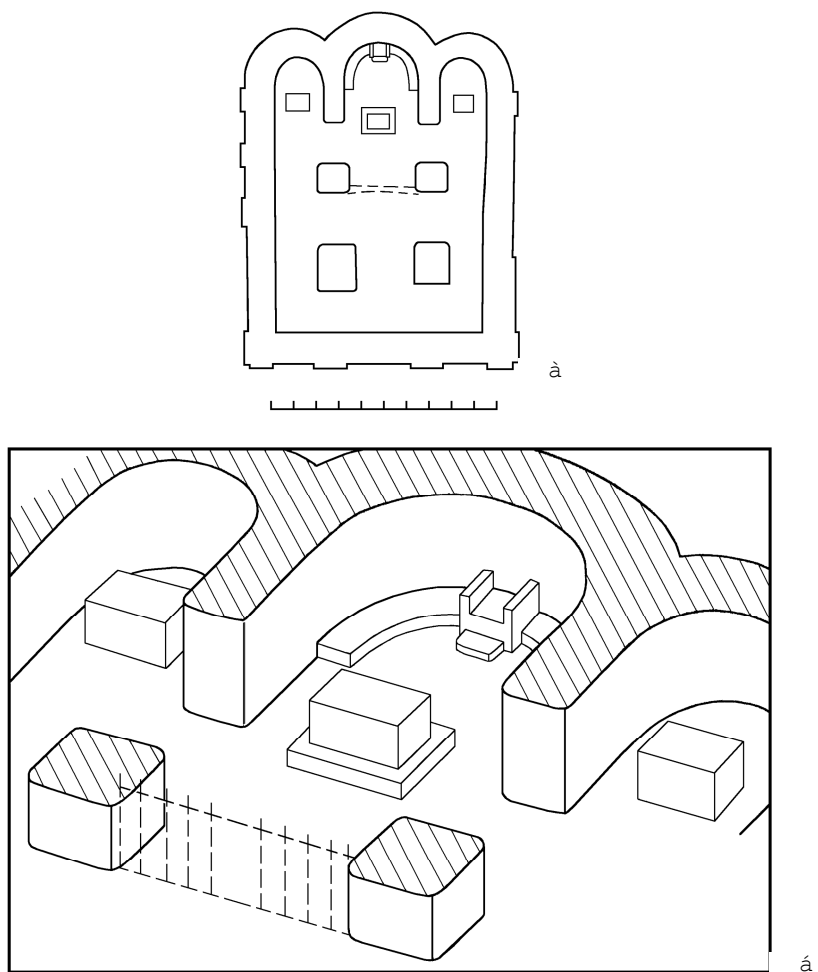

Рис. 29. Церковь Петра и Павла в Смоленске:

a — план; *б* — схематическая реконструкция алтарной части

Fig. 29. The Church of SS Peter and Paul in Smolensk:

a — plan; *b* — the schematic reconstruction of the chancel area

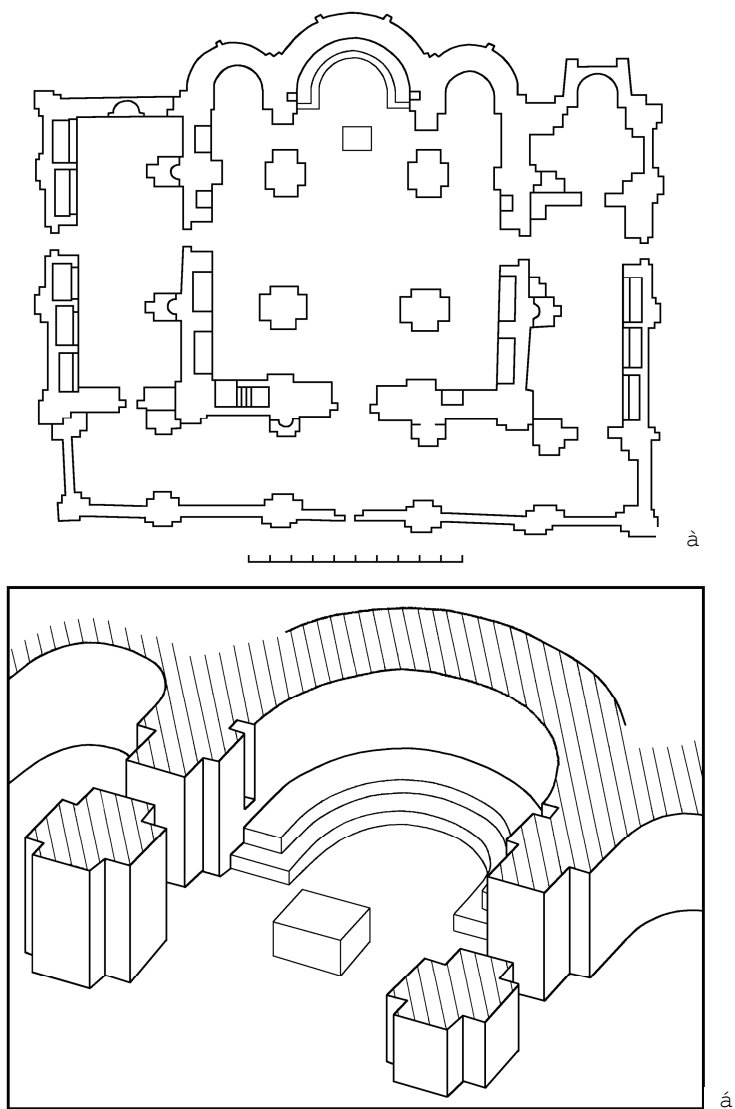

Рис. 30. Церковь Ивана Богослова в Смоленске:
a — план; *б* — схематическая реконструкция алтарной части северной галереи

Fig. 30. The Church of St John the Divine in Smolensk:
a — plan; *b* — the schematic reconstruction of the chancel area of the northern gallery

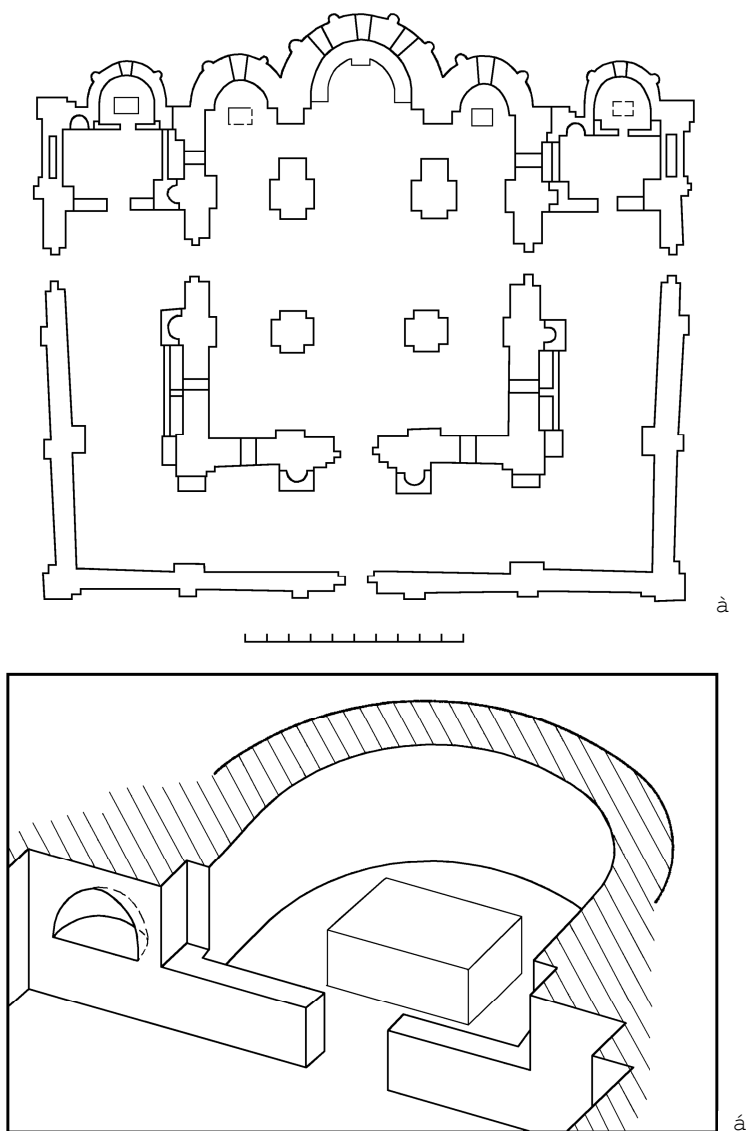

Рис. 31. Бесстолпная церковь в детинце в Смоленске:
a — план; *б* — схематическая реконструкция алтарной части

Fig. 31. The Pillarless church at the *detinets* (citadel) in Smolensk:
a — plan; *b* — the schematic reconstruction of the chancel area

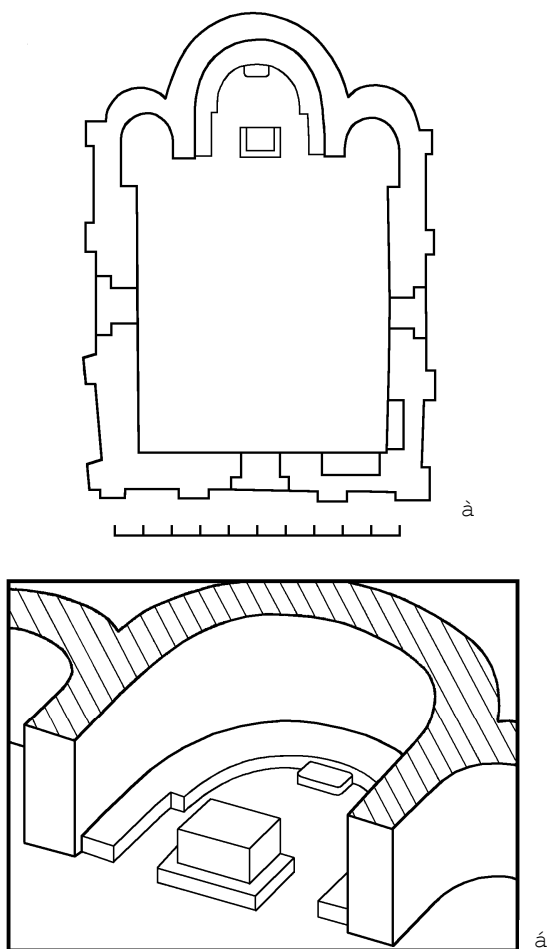

Рис. 32. Церковь Василия на Смядыни в Смоленске:
a — план; *б* — схематическая реконструкция алтарной части

Fig. 32. The Church of St Basil on the Smiadyn in Smolensk:
a — plan; *b* — the schematic reconstruction of the chancel area

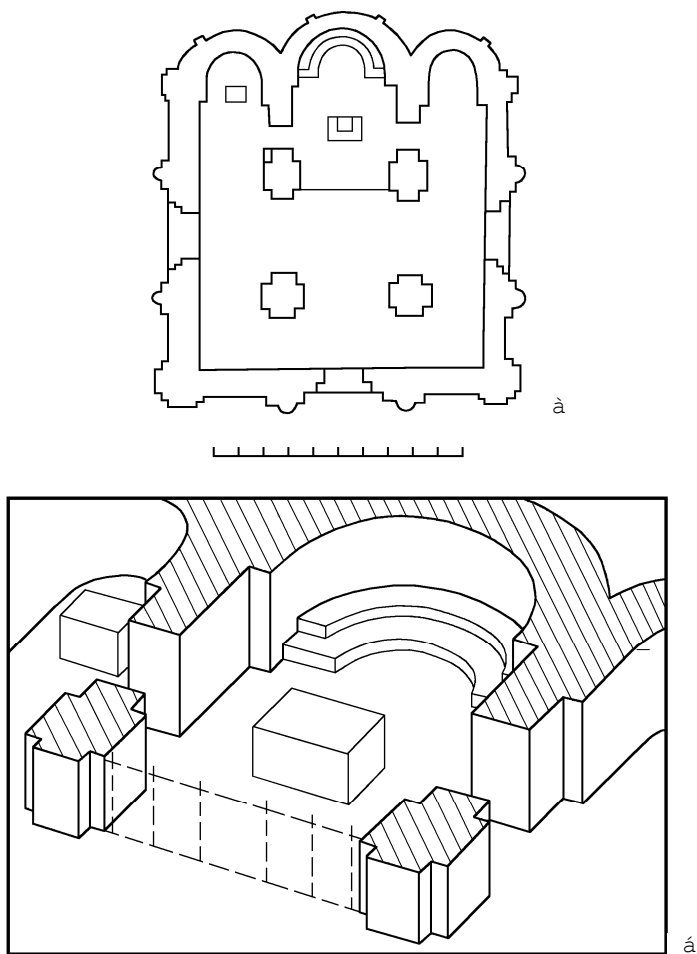

Рис. 33. Собор на Протоке в Смоленске:

a — план; *б* — схематическая реконструкция алтарной части

Fig. 33. The Cathedral on the Protoka in Smolensk:

a — plan; *b* — the schematic reconstruction of the chancel area

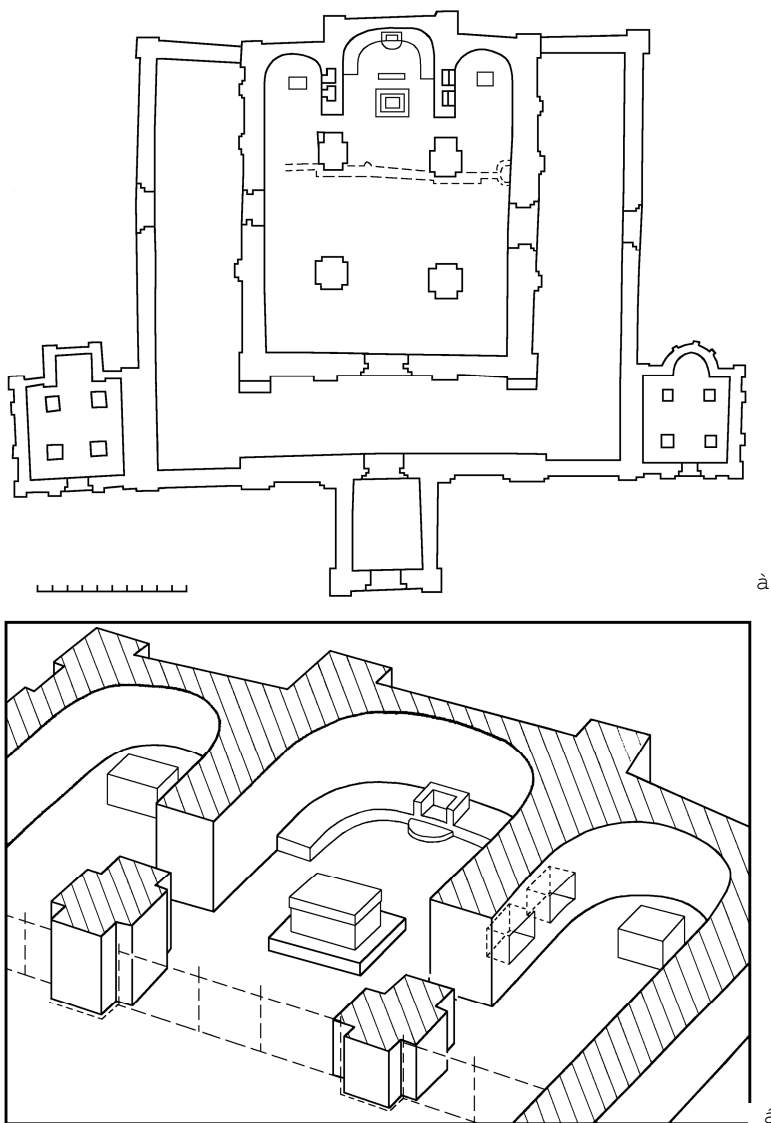

Рис. 34. Церковь на Окопном кладбище в Смоленске:
a — план; *б* — схематическая реконструкция алтарной части

Fig. 34. The Church at the Okopnoye Cemetery in Smolensk:
a — plan; *б* — the schematic reconstruction of the chancel area

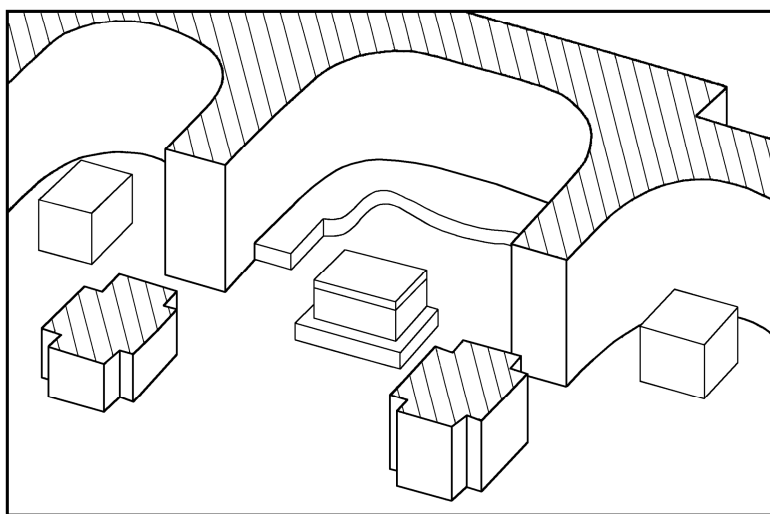
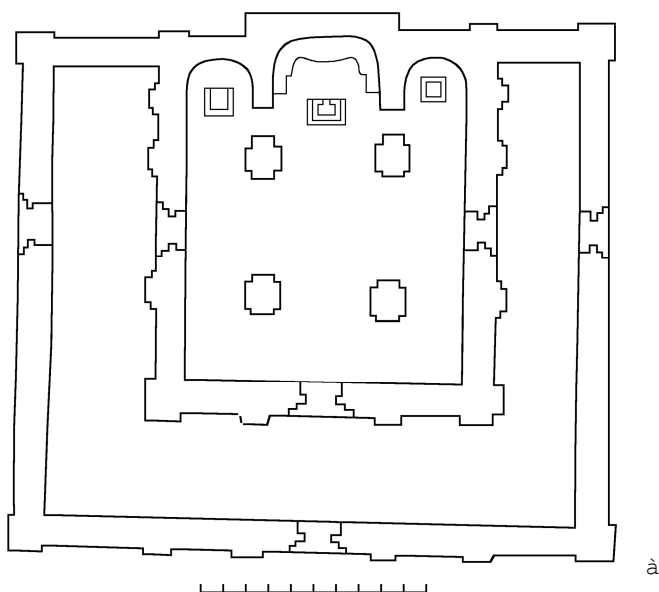

Рис. 35. Собор Троицкого монастыря на Кловке в Смоленске (1).
Церковь на Воскресенской горе в Смоленске (2). Планы

Fig. 35. The Cathedral of the Trinity Monastery on the Klovka in Smolensk (1).
The Church on Resurrection Hill in Smolensk (2). Plans

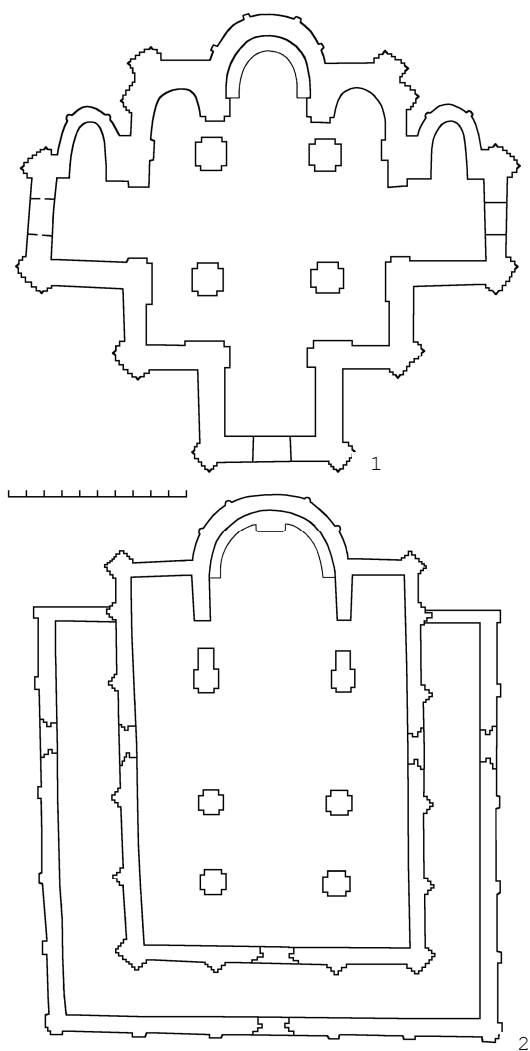

Рис. 36. Большой собор Бельчицкого монастыря в Полоцке. План

Fig. 36. The Large Cathedral of the Belchitskuy Monastery in Polotsk. Plan

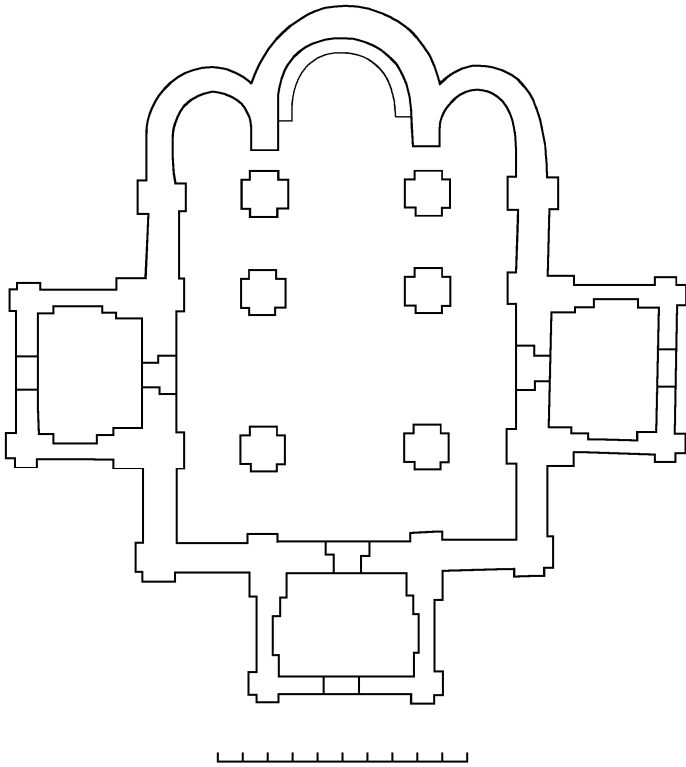

Рис. 37. Пречистенская церковь в Гродно (1).
Борисоглебская церковь на Коложе в Гродно (2). Планы

Fig. 37. The Church of Our Lady in Grodno (1).
The Church of SS Boris and Gleb on the Kolozha in Grodno (2). Plans

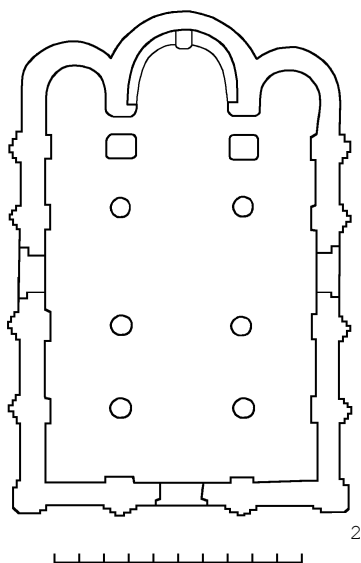
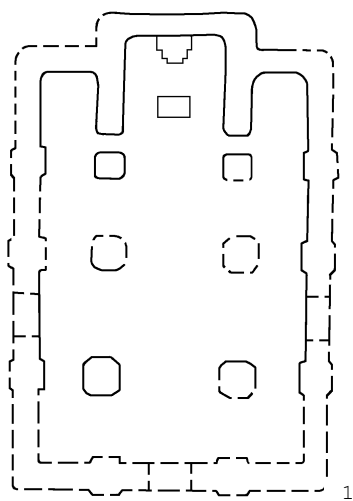

Рис. 38. Успенская церковь в Дорогобуже (1).
Церковь Иоанна Богослова в Луцке (2). Планы

Fig. 38. The Church of the Assumption in Dorogobuzh (1).
The Church of St John the Divine in Lutsk (2). Plans

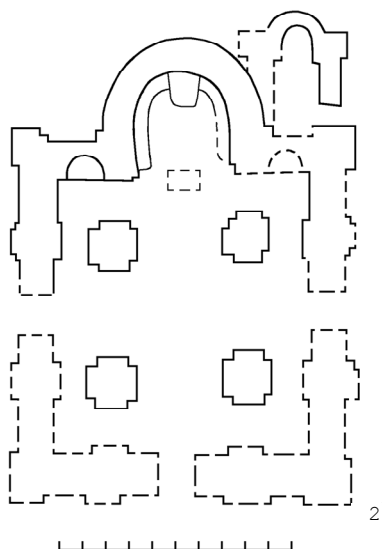
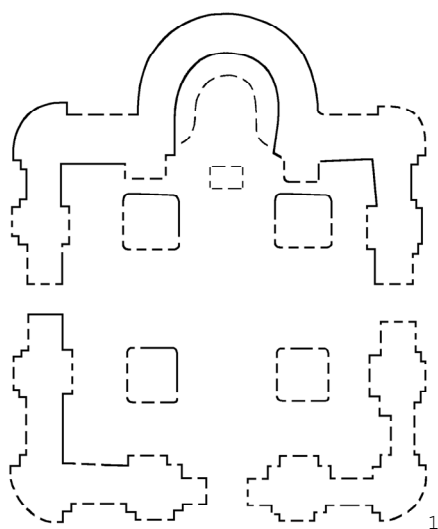

Рис. 39. Виды полов в памятниках конца X—XI в.:

a — мозаичные; *б* — каменные; *в* — из поливных керамических плиток; *г* — растворные

Fig. 39. Versions of floors in the monuments of the late 10th and 11th centuries:

a — mosaic floors; *б* — stone floors; *в* — glazed ceramic tile floors; *г* — mortar floors

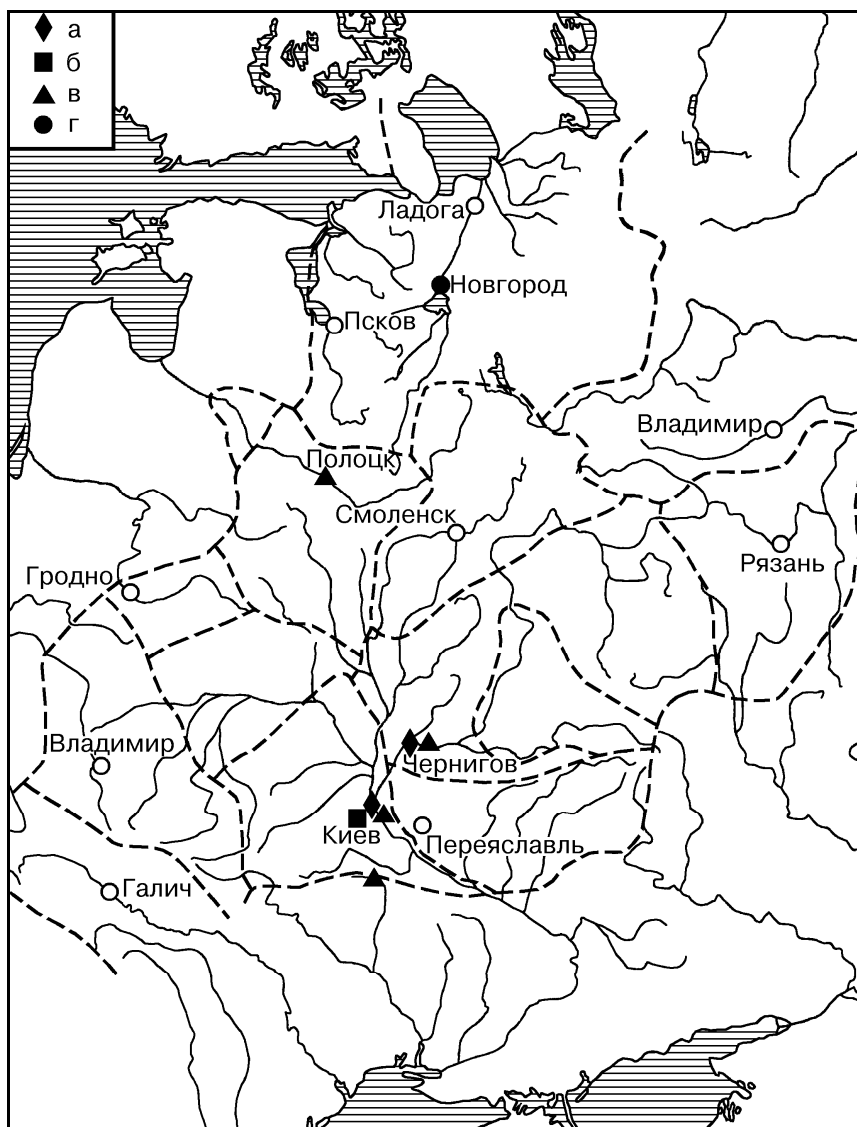

Рис. 40. Виды полов в памятниках конца XI—XII в.:

a — мозаичные; *б* — каменные; *в* — из поливных керамических плиток; *г* — плинфяные; *д* — металлические; *е* — растворные; *ж* — деревянные

Fig. 40. Versions of floors in the monuments of the late 11th and 12th centuries:

a — mosaic floors; *б* — stone floors; *в* — glazed ceramic tile floors; *г* — brick floors; *д* — metal floors; *е* — mortar floors; *ж* — wooden floors

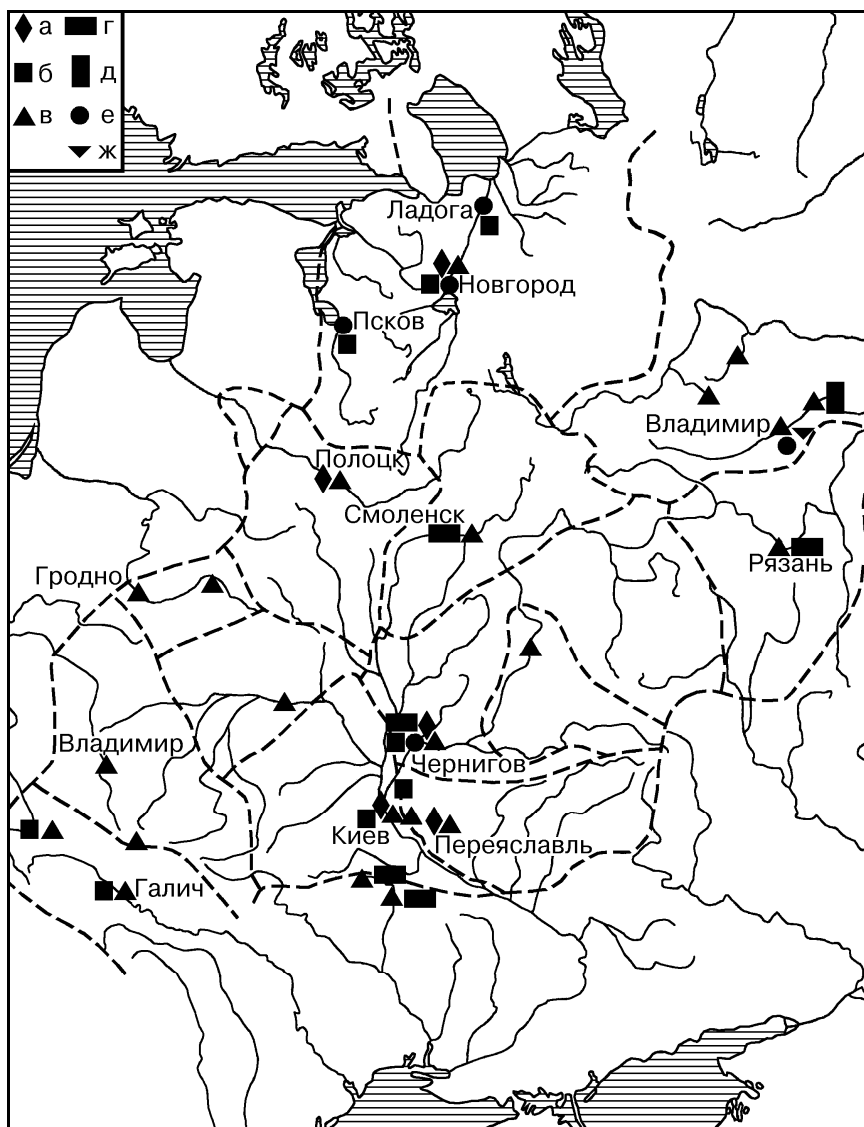

Рис. 41. Виды полов в памятниках конца XII—начала XIII в.:

а — мозаичные; *б* — каменные; *в* — из поливных керамических плиток; *г* — клинфяные; *д* — растворные

Fig. 41. Versions of floors in the monuments of the late 12th and early 13th centuries:

a — mosaic floors; *b* — stone floors; *v* — glazed ceramic tile floors; *g* — brick floors; *d* — mortar floors

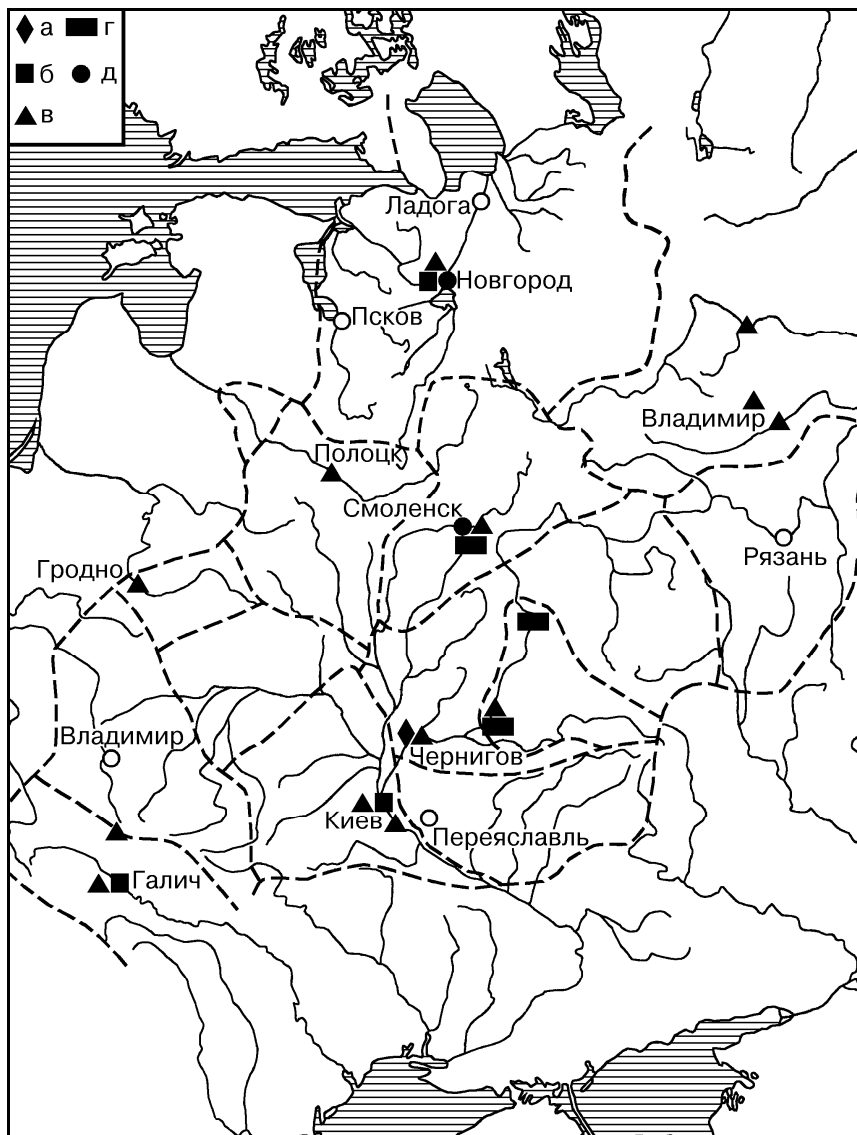

Рис. 42. Формы фигурных одноцветных плиток (набор III)

Fig. 42. Shapes of monochrome tiles (set III)

серия

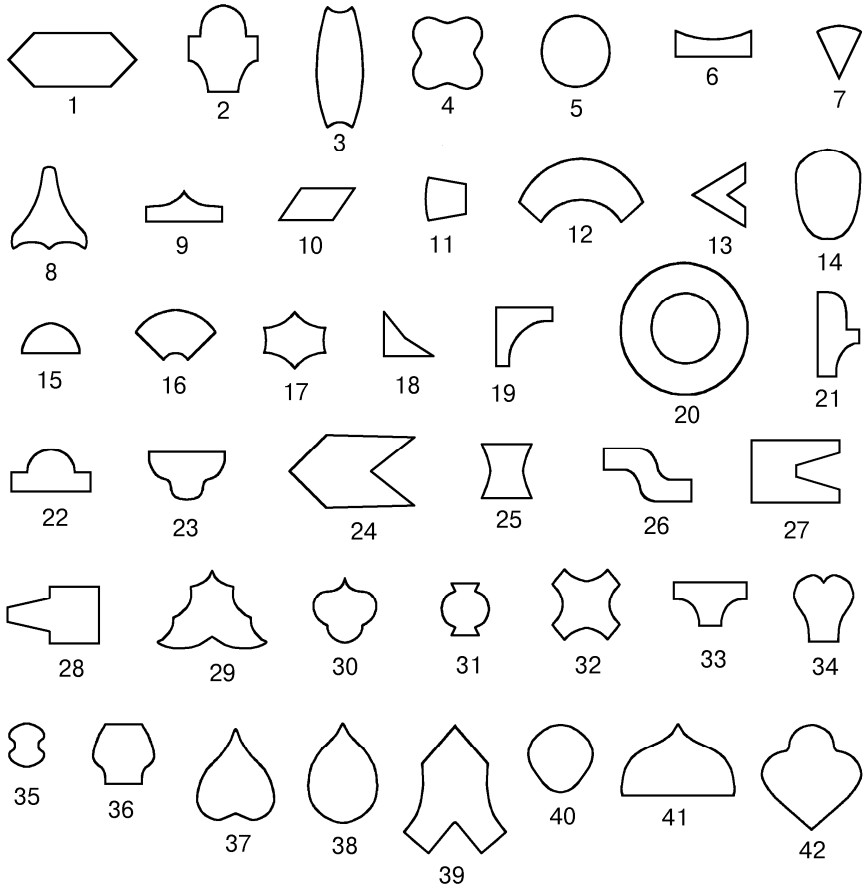
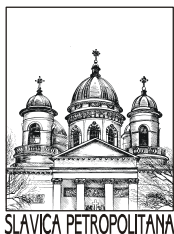

Т. А. ЧУКОВА

АЛТАРЬ ДРЕВНЕРУССКОГО ХРАМА
КОНЦА X—ПЕРВОЙ ТРЕТИ XIII В.

ОСНОВНЫЕ АРХИТЕКТУРНЫЕ ЭЛЕМЕНТЫ
ПО АРХЕОЛОГИЧЕСКИМ ДАННЫМ

научное издание

Редактор — *И. П. Сологуб*

Технический редактор — *М. В. Тер-Белозуб*

Макет подготовлен в издательстве
«Петербургское Востоковедение»

Издательство
«Петербургское Востоковедение»
191186, Россия, Санкт-Петербург,
Дворцовая наб., 18

Подписано в печать 30.11.2003
Гарнитура основного текста типа «Times»
Бумага офсетная. Печать офсетная
Формат 60×90 ¹/₁₆. Объем 14 печ. л.
Тираж 500 экз. Заказ №

PRINTED IN RUSSIA

Отпечатано с готовых диапозитивов
в Академической типографии «Наука» РАН
199034, Санкт-Петербург, 9 линия, 12