

ДРЕВНИЕ НЕКРОПОЛИ:

ПОГРЕБАЛЬНО-
ПОМИНАЛЬНАЯ
ОБРЯДНОСТЬ,
ПОГРЕБАЛЬНАЯ
АРХИТЕКТУРА
И ПЛАНИРОВКА
НЕКРОПОЛЕЙ

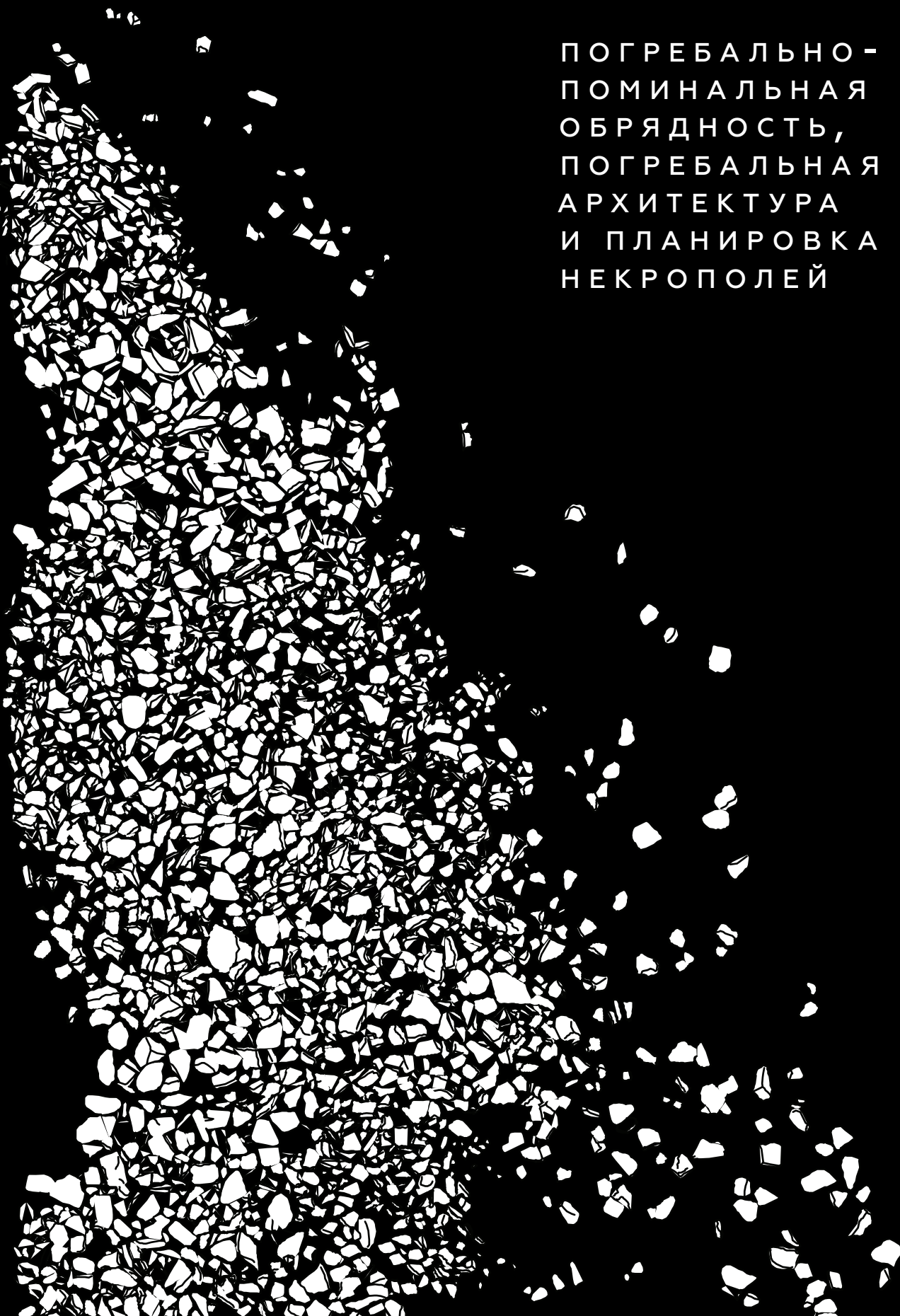

RUSSIAN ACADEMY OF SCIENCES
INSTITUT FOR THE HISTORY OF MATERIAL CULTURE
THE STATE HERMITAGE MUSEUM
PROCEEDINGS. VOL. 47

**ANCIENT NECROPOLISES —
FUNERAL AND MEMORIAL RITUALISM, ARCHITECTURE
AND PLANNING OF NECROPOLISES**

St. Petersburg

2018

РОССИЙСКАЯ АКАДЕМИЯ НАУК
ИНСТИТУТ ИСТОРИИ МАТЕРИАЛЬНОЙ КУЛЬТУРЫ
ГОСУДАРСТВЕННЫЙ ЭРМИТАЖ
ТРУДЫ ИИМК РАН. ТОМ 47

**ДРЕВНИЕ НЕКРОПОЛИ —
ПОГРЕБАЛЬНО-ПОМИНАЛЬНАЯ ОБРЯДНОСТЬ,
ПОГРЕБАЛЬНАЯ АРХИТЕКТУРА
И ПЛАНИРОВКА НЕКРОПОЛЕЙ**

Санкт-Петербург

2018

УДК 902/904

ББК 63,4

Древние некрополи — погребально-поминальная обрядность, погребальная архитектура и планировка некрополей. Труды ИИМК РАН. Т. 47. — Санкт-Петербург, ИИМК РАН, Гос. Эрмитаж. — 256 с., ил.

Утверждено к печати Ученым советом ИИМК РАН
Approved for publication by the Academic Board of IHMK RAS

Редакционная коллегия: Е. Н. Носов (отв. ред.), М. Е. Килуновская, Н. А. Лазаревская, С. А. Яценко
Editorial board: E. N. Nosov (editor-in-chief), M. E. Kilunovskaya, N. A. Lazarevskaya, S. A. Yatsenko

Перевод на английский язык А. В. Семёнов
English translation: A. V. Semenov

Рецензенты: доктор исторических наук В. А. Лапшин, доктор исторических наук А. Ю. Алексеев, кандидат исторических наук В. А. Алёкшин
Reviewers: Doctor of Historical Sciences V. A. Lapshin, Doctor of Historical Sciences A. U. Alekseev, Candidate of Historical Sciences V. A. Alekshin

Предлагаемый читателю сборник является публикацией материалов представительного международного Круглого стола «Древние некрополи: погребально-поминальная обрядность, погребальная архитектура и планировка некрополей», проведенного в Петербурге в ноябре 2016 г. Он является второй из задуманной серии подобных встреч, посвященных малоисследованным аспектам погребальной обрядности, отражению в материалах археологии ментальности и субкультурной специфики. В публикуемых текстах особое внимание уделяется закономерностям внутренней планировки некрополей и святилищ, междисциплинарному исследованию памятников такого рода, редким формам погребальных и надмогильных сооружений, обрядам обезвреживания умерших, в том числе с их черепами, человеческих жертвоприношений, реконструкции средневековых наземных склепов (выглядеющих сейчас как курганы) и т.п. Тексты размещены в хронологической последовательности от неолита к позднему средневековью. Сборник будет полезен археологам, религиоведам, этнографам, историкам и всем интересующимся древней религией и культурными корнями ряда современных традиций.

We are glad to offer this digest to the readers. This is the publication of the materials of representative international Round table «Ancient necropolises: funeral and memorial ritualism, architecture and planning of necropolises», which took part in St.-Petersburg, November 2016. It is second in series of similar meetings, dedicated to the little-explored aspects of funeral ritualism. One of those aspects is the reflection of mentality and sub-cultural specifics in archaeological materials. In the published texts special attention is paid to the regularities of internal planning of necropolises and sanctuaries, interdisciplinary research of this type of sites, rare forms of burial constructions, "disarming" rituals with bodies and skulls, human sacrifices, reconstruction of the medieval land crypts (which now look like barrows), etc. Texts are arranged in chronological sequence from Neolithic to Late medieval. Digest would be useful for archaeologists, ethnologists, religious scholars, historians and everyone who wish to study ancient religions and cultural roots of some modern traditions.

На лицевой стороне обложки: могильник Эки-Оттут 2, курган 1, Тыва

ISBN 978-5-93572-816-8

© Институт истории материальной культуры РАН /
Institute for History of Material Culture RAS, 2018

© Государственный Эрмитаж /
The State Hermitage Museum, 2018

© Авторы статей / Authors of papers, 2018

СОДЕРЖАНИЕ

Введение	9
Перцева М. А. Ямы с фигурными выемками — особый вид погребений среднего бронзового века	10
Ковалев А. А. Могильные ямы, моделированные по форме повозки, в Синьцзяне и Восточном Казахстане: их датировка и происхождение	25
Куприянова Е. В., Кириллов А. К. Роль и функции рва в погребальных комплексах эпохи бронзы Южного Зауралья	34
Рафикова Я. В. Антропоморфные стелы в погребальной обрядности эпохи поздней бронзы Южного Зауралья	40
Лазаретов И. П., Морозов С. В., Поляков А. В. Новые данные о манипуляциях с черепами в погребальном обряде окуневской культуры	51
Усманова Э. Р. Кефалотафия по-андроновски (по материалам погребений Лисаковской округи II тыс. до н. э.)	57
Боковенко Н. А. Вход в погребальное сакральное пространство у древних народов Среднего Енисея IV—I тыс. до н. э.	63
Ташбаева К. И. К семантике входов и дромосов в срубных конструкциях ранних кочевников Внутреннего Тянь-Шаня	71
Агульников С. М. О топографии и планировке могильника белозерской культуры Причерноморья	79
Малюкевич А. Е., Агульников С. М. Курганные некрополи Днестровского Правобережья	86
Килуновская М. Е. Погребальные памятники Тувы от древности до средневековья	92
Кисель В. А. Человеческие жертвоприношения могильника Догээ-Баары в Туве	106
Семенов Вл. А. Планиграфия могильников Суглуг-Хем I и Суглуг-Хем II в Туве (III—II вв. до н. э.)	113
Бородовский А. П. Погребальное пространство в контексте политкультурности (по материалам Быстровского некрополя эпохи раннего железа на Верхней Оби)	123
Шишкин А. С., Волков П. В., Зубова А. В., Кишкурно М. С. Выставление голов у носителей каменной культуры Верхнего Приобья (по материалам Быстровского некрополя)	134
Субботин А. В. Курганные некрополи тагарской культуры на юге Назаровской котловины ..	144
Акулов А. Г. «Время котов». Великолепные полтора века мемориалов тагарских нобилей ...	149
Вадецкая Э. Б. Отражение в коллективных могилах Енисея представлений о смерти индивида и возрождении социума	164
Козленко Р. А. Обряд обезвреживания погребенных в Нижнем Побужье в античный период	174
Федоров В. К. Вторжения в могилы единоплеменников при совершении новых захоронений у ранних кочевников Южного Урала VI—I вв. до н. э.	181
Сиротин С. В. Планиграфическое отражение основных этапов сооружения курганного могильника Переволочан I в Зауральской Башкирии	192
Ивченко А. В. Постпогребальная обрядность на некрополе Ольвии	201
Полин С. В. Об ограблении скифских курганов в Северном Причерноморье	206
Симонян А. Е., Атоянц Е. А. Некрополь Тейшебаини	216
Яценко С. А. Возможности анализа планиграфии малых сарматских некрополей	224

Андрух С. И., Тоцев Г. Н. Археологические культуры Северного Причерноморья в фокусе Мамай-Горы	232
Смагулов Е. А. Место наземных склепов в погребальном обряде раннесредневековой Сред- ней Азии	241
Список сокращений	251
Сведения об авторах	253

CONTENTS

Introduction	9
Pertseva M. A. Pits with figured recesses — special type of burial constructions of middle Bronze Age	10
Kovalev A. A. Grave pits modelled by the shape of cart in Xinjiang and Eastern Kazakstan: dating and origins	25
Kupriyanova E. V., Kirillov A. K. Role and functions of a moat in burial complexes of Bronze Age of Southern Trans-Urals.	34
Rafikova Ya. V. Stone anthropomorphic steles in the funeral rites of late Bronze age of Southern Trans-Urals	40
Lazaretov I. P., Morozov S. V., Polyakov A. V. New data on manipulations with skulls in the funeral rite of Okunevo culture	51
Usmanova E. R. Kefalotaphy in Andronovo culture (by the materials from burials of Lisakovskaya okrug of 2 nd millenium B. C.)	57
Bokovenko N. A. Entrance into the sacred funeral space among the ancient peoples of Middle Yenisei IV–I millenium B. C.	63
Tashbaeva K. I. To the semantics of dromoses and entrances in the timber constructions of Inner Tien-Shan early nomads	71
Agulnikov S. M. About topography and planning of Belozerskaya culture cemeteries	79
Malyukevitch A. E., Agulnikov S. M. Barrow necropolis of the Dniester Right Bank	86
Kilunovskaya M. E. Burial sites of Tuva from primeval to medieval ages	92
Kisel V. A. Human sacrifices on Dogae-Baary cemetery in Tuva	106
Semenov VI. A. Planigraphy of Suglug-Khem I and Suglug-Khem II cemeteries in Tuva (III–II centuries B. C.)	113
Borodovskiy A. P. Funeral space in the context of polyculturalism (on materials from Bystrovsky necropolis of early Iron Age on Upper Ob)	123
Shishkin A. S., Volkov P. V., Zubova A. V., Kishurko M. S. Exposing of heads among the bringers of Kamenskaya culture of Upper Ob (on materials from Bystrovsky necropolis)	134
Subbotin A. V. Barrow fields of tagarskaya culture in the south of the Nazarovo basin	144
Akulov A. G. «Time of cats». Amazing century of Tagarskaya noble monuments	149
Vadetskaya E. B. Death of an individual and revival of society reflected in collective graves of Yenisei basin	164
Kozlenko R. A. Rite of disarming of the buried bodies among population of Lower Pobuzhue ...	174
Fedorov V. K. Encroaching of tribe-mate graves during the creation of new burials among nomads of Southern Urals at VI–I centuries B. C.	181
Sirotnin S. V. Planigraphic reflection of the main constructional stages of Perevolochan barrow cemetery in Trans-Ural Bashkiria	192
Ivchenko A. V. After-funeral rituals on Olbia necropolis	201
Polin S. V. About the despoilment of Scythian mounds in Northern Black Sea Coast	206
Simonyan H. E., Atoyantz E. L. Necropolis Teyshebaini	216

Yatsenko S. A. Possibilities of minor sarmatian necropolises planographic analysis	224
Andruh S. I., Tosheev G. N. Archaeological cultures of Northern Black Sea Coast in focus of Mamai-Gora	232
Smagulov E. A. Place of surface crypts in the funeral rite of early-medieval Central Asia	241
List of abbreviations	251
List of contributors	253

И. П. Лазаретов, С. В. Морозов, А. В. Поляков

НОВЫЕ ДАННЫЕ О МАНИПУЛЯЦИЯХ С ЧЕРЕПАМИ В ПОГРЕБАЛЬНОМ ОБРЯДЕ ОКУНЕВСКОЙ КУЛЬТУРЫ

Статья посвящена деталям погребального обряда окуневской культуры, представленной в эпоху ранней бронзы (XXV–XVIII вв. до н. э.) на территории Среднего Енисея. Рассматриваются редкие случаи помещения в могилу отдельных черепов людей. В научный оборот вводятся новые данные из раскопок последних лет. На основании суммы материалов сделаны выводы о том, что эти черепа тоже принадлежат представителям окуневской культуры, вероятно, родственникам. Предположительно, они извлекались из могил для повторного погребения. Этот обряд является частью более широкой практики по перемещению тел погребенных. Пока все известные случаи относятся исключительно к черновскому этапу окуневской культуры.

Ключевые слова: эпоха ранней бронзы, окуневская культура, погребения, манипуляции с черепами, Минусинские котловины

Исследователи неоднократно обращали внимание, что в погребальном обряде окуневской культуры (Минусинские котловины) известны случаи манипуляций с черепами (*Вадецкая*, 1980; 1986. С. 37–39, № 5, 18, 20, 21; 2003–2004. С. 16; *Максименков*, 1980. С. 10). В нескольких погребениях, кроме останков самих погребенных, были найдены дополнительные черепа, с которыми не были связаны какие-либо кости посткраниального скелета. На этом основании Э. Б. Вадецкой была выдвинута гипотеза о существовании у древнего населения окуневской культуры культа головы (*Вадецкая*, 1980).

Ранее было известно пять подобных случаев: Абакан у церкви; Черновая VIII, курган № 2, могила № 3; Черновая VIII, курган № 3, могила № 4; Сыда V, ограда № 3, могила № 1 и Лебяжье (1975), могила № 3 (*Левашева*, 1975. С. 99; *Максименков*, 1980. С. 5, табл. II, 9; IV, 9, 10; *Грязнов, Комарова*, 2006. С. 55, табл. 7; *Вадецкая*, 2003–2004. С. 16, рис. V). Только последний из них можно считать закрытым комплексом, в который не проникали после акта погребения. Остальные четыре были в различной степени потревожены, что значительно снижает ценность полученной информации. Дополнительные черепа могли не находиться в погребении изначально, а попасть в могилу при позднейшем проникновении в нее. Тем более, что во всех этих случаях дополнительные черепа находились в верхней части заполнения могилы, а не на дне.

Есть все основания полагать, что в окуневской культуре Минусинских котловин существовала развитая традиция позднейших подзахоронений в уже существующие могилы. При этом останки ранее погребенных людей могли сдвигаться в сторону или же извлекаться из могилы и переноситься в другую. Перемещение отдельных черепов было лишь частным проявлением данной традиции. Известны уникальные случаи. Например, в потревоженной могиле № 1а кургана № 1 могильника Итколь I (каменный ящик 175 × 100 × 70 см) обнаружены полные костяки, отдельные кости и черепа от двадцати двух скелетов (восемь взрослых, а также четырнадцать новорожденных и детей). На дне, в положении «in situ», зафиксированы кости таза, рук и ног подростка 14–15 лет. Останки других скелетов абсолютно хаотично располагались в заполнении могилы. Причем в верхней части ее заполнения была устроена еще одна могила № 1б, в которой находился практически не потревоженный костяк, также датирующийся окуневской культурой.

Следовательно, все действия по подзахоронению и перемещению костей в этой могиле совершались на протяжении окуневской культуры. Все скелеты имеют разную степень сохранности. Есть полные костяки, и есть случаи, когда в них отсутствует по одной-две кости. Обнаружены череп с нижней челюстью и череп, с которым соотносятся кости только одного предплечья. К сожалению, пока нельзя установить, помещали в могилу уже части тел, или отсутствие некоторых костей объясняется тем, что при позднейших подзахоронениях из могилы извлекались кости ранее погребенных людей.

Похожая ситуация отмечена для могилы № 1 кургана № 13 могильника Итколь II, где практически полные посткраниальные скелеты трех взрослых человек и новорожденного находились в заполнении могилы (Поляков, 2014. С. 339, 342–343). В этом же погребении был обнаружен череп (В) без нижней челюсти, с которым не удалось соотнести никаких иных частей скелета. В могиле № 2 кургана № 22 могильника Итколь II, кроме останков скелетов трех взрослых людей, был обнаружен отдельный череп ребенка восьми лет. К сожалению, подобные случаи не позволяют установить, был положен дополнительный череп изначально, или же он попал в могилу при позднеjších проникновениях.

Значительно информативнее и важнее, для понимания сути проводимых обрядов, дополнительные черепа, обнаруженные в закрытых комплексах. Ранее был известен только один такой случай — Лебяжье (1975), могила № 3. В каменном ящике 140 × 90 × 55 см из вертикально поставленных плит, лежали «валетом» два скелета взрослых людей (рис. 1). Оба на спине с согнутыми и поднятыми коленями вверх ногами. На стопах одного из них располагался сосуд и три человеческих черепа без нижних челюстей. Э. Б. Вадецкая отмечает, что «...они были положены только одному из скелетов, как вещи, лично ему принадлежащие» (Вадецкая, 1980. С. 110).



Рис. 1. Могильник Лебяжье, могила № 3, раскопки 1975 г. Вид с юго-юго-запада

В ходе исследований последних лет было зафиксировано еще два случая присутствия дополнительных черепов в непо потревоженных могилах. В могиле № 6 кургана № 3 могильника Итколь I (раскопки С. В. Морозова, 2007 г.) было обнаружено парное погребение мужчины 25–30 лет и женщины 30–40 лет (здесь и далее определения Н. И. Лазаретовой), положенных головой на юго-запад. Они располагались в традиционной позе: на спине с согнутыми и поднятыми вверх коленями ногами (рис. 2, 1, 2; 3). За головой у мужчины находился сопроводительный инвентарь: двусоставной роговой гарпун, оселок в виде плитки и «утюжок». В районе головы женщины найдены три заполированные слуховые кости животного, игравших роль украшения, а в заполнении могилы — фрагмент сосуда. Поверх ее стоп были уложены череп мужчины 35–55 лет без нижней челюсти и кости подростка 13–14 лет. Интересно отметить, что скелет подростка представлен только черепом с нижней челюстью, тазом и длинными костями рук и ног, которые были сложены аккуратной стопкой, исключая их сочленение. Позвонки, ребра, кости кистей и стоп, а также другие мелкие кости отсутствовали. Можно предположить, что они находились в каком-то мешке, который и был помещен в могилу.

Все четыре черепа, находящиеся в могиле, имеют следы затылочно-теменной деформации, характерной только для представителей окуневской культуры (Боневоленская, Громов, 1997). Вслед за Э. Б. Вадецкой можно отметить, что череп мужчины и кости подростка предназначались только одно-

му погребенному. Теоретически можно предположить, что они приходятся погребенной женщине родственниками. Подросток может быть ее ранее умершим сыном, которого извлекли из могилы и перезахоронили к матери, а череп мужчины 35–55 лет может представлять кого-либо из старшего поколения этой семьи (отца, деда?).

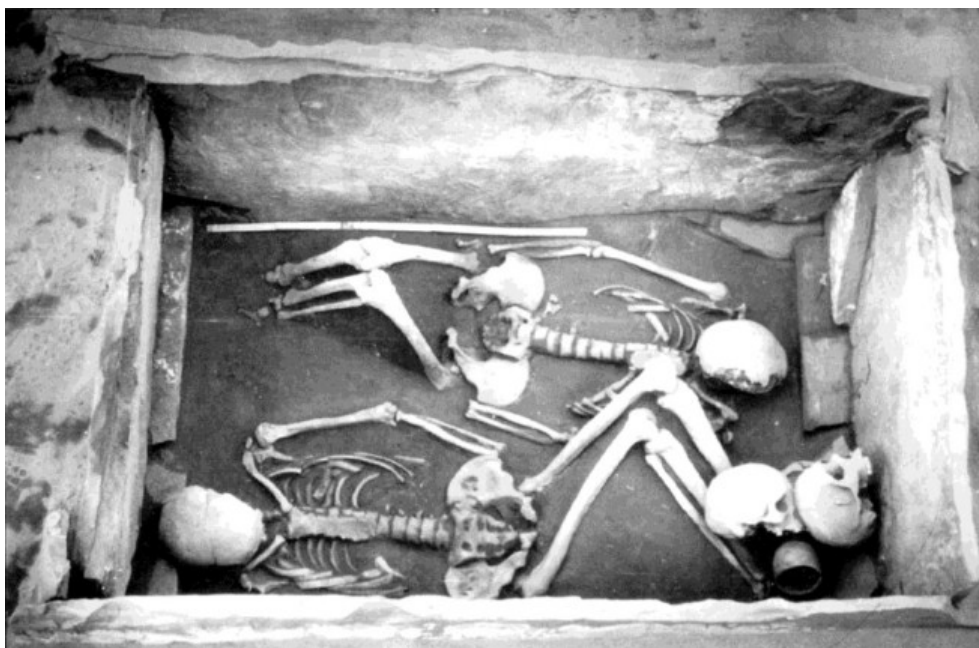

Рис. 2. Планы и профили могилы № 6 кургана № 3 могильника Итколь I (1, 2) и могилы № 7 кургана № 22 могильника Итколь II

Наиболее интересен, в данном случае, факт перемещения не только одного черепа подростка, а практического полного посткраниального скелета. Из этого следует, что перенос из могилы в могилу черепов является лишь частным моментом более широкой традиции перезахоронения покойных. Возможно, реальный процент таких перемещений гораздо больше, чем нам представляется. В случаях с потревоженными могилами, которые в окуневской культуре заметно преобладают, невозможно уверенно установить, находился перемещенный скелет на дне могилы или был перенесен из другого места.



Рис. 3. Могильник Итколь I, курган № 3, могила № 6. Вид с юго-востока

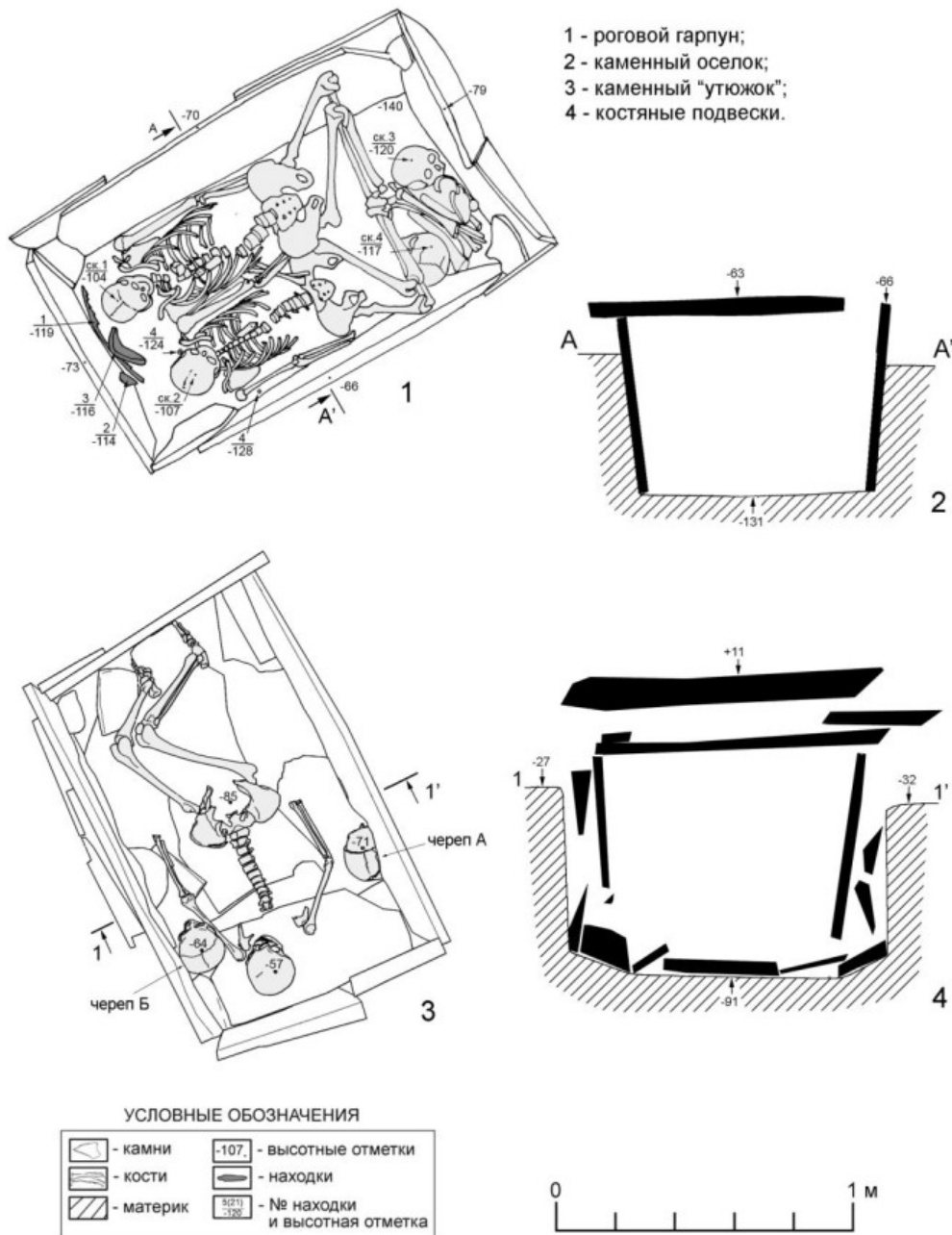

Рис. 4. Могильник Итколь II, курган № 22, могила № 7. Вид с северо-запада

Наконец, третий случай закрытого комплекса с дополнительными черепами был зафиксирован в могиле № 7 кургана № 21 могильника Итколь II (раскопки А. В. Полякова, 2016 г.). В каменном ящике (135 × 85 × 80 см) с не потревоженным перекрытием было обнаружено погребение женщины 30 лет (рис. 2, 3, 4; 4). Ее грудная клетка и верхняя часть позвоночника полностью уничтожены в результате

деятельности норных животных. Женщина была уложена по центру ящика на спину с согнутыми и поднятыми вверх коленями ногами. Из сопроводительного инвентаря в могиле обнаружена только подвеска из просверленного левого верхнего второго резца волка (определение А. К. Каспарова).

В могиле на уровне плеч погребенной справа и слева были установлены на основания два дополнительных черепа. У правого плеча погребенной стоял череп женщины 20–25 лет без нижней челюсти (череп А). Он располагался в небольшой нише, частично заходя под стенку ящика. При просадке плита опустилась прямо на него. У правого плеча погребенной стоял череп с нижней челюстью женщины 18–20 лет (череп Б). Все три черепа, обнаруженные в могиле, имели характерную для окуневской культуры затылочно-теменную деформацию. Наиболее интересным в данном случае является расположение дополнительных черепов. В отличие от остальных погребений, где черепа и перемещенные кости находились в ногах, на месте, где обычно помещается инвентарь, здесь они расположены рядом с погребенной женщиной. Возможно, это подразумевает их равноправное положение в могиле.

Следует отметить, что в одной из соседних могил этого кургана (Итколь II, курган № 22, могила № 3) были обнаружены сильно потревоженные, но практически полные скелеты трех взрослых людей. У них отсутствовали черепа, но в могиле были обнаружены все три нижние челюсти. Объяснить это случайностью едва ли возможно. Черепа были намерено извлечены. Сопоставление с черепом А (без нижней челюсти) из могилы № 7 не позволило выявить их связь.



Фото 4. Могильник Итколь I, курган № 1, могила № 1-а. Череп со следами краски

Проникновение в могилы окуневской культуры с целью извлечения черепа неоднократно фиксировались археологами. Например, Г. А. Максименков при раскопках могилы № 12 кургана № 3 могильника Черновая VIII обнаружил, что перекрытие могилы частично разрушено в южной части, а из могилы извлечен только череп. Остальная часть посткраниального скелета осталась непотревоженной (Максименков, 1980. С. 6). Еще более яркий случай отмечен И. П. Лазаретовым при раскопках могилы № 1 кургана № 4 могильника Уйбат V (Лазаретов, 1997. С. 27). Кости посткраниального скелета женщины остались не потревоженными, а череп был извлечен настолько аккуратно, что расположенные слева и справа от него височные кольца сохранили свое первоначальное вертикальное положение.

Известны случаи и полного извлечения останков человека из погребения. В могиле № 3 кургана № 1 могильника Итколь I, несмотря на полностью разрушенное перекрытие, было обнаружено значительное число предметов сопроводительного инвентаря, расположенных на своих местах в соответствии с традицией. В юго-западной части (в головах) — два височных кольца, в северо-восточной (в ногах) — сосуд, бронзовые игольник, нож и шило. Однако костей самого погребенного в могиле нет. Возможно, его останки были извлечены из могилы с целью перезахоронения.

Отдельно необходимо остановиться на случаях обнаружения следов раскраски охрой на черепах из погребений окуневской культуры. Они немногочисленны и слабо изучены. Основной вопрос, который стоит перед исследователями: наносилась краска непосредственно на череп или это следы раскраски лиц погребенных (Миклашевич, 2003–2004. С. 23–23). На сегодняшний день можно констатировать, что нет ни одного случая обнаружения дополнительных черепов со следами охры. Хотя, например, в уже отмеченной могиле № 1-а кургана № 1 могильника Итколь I было обнаружено сразу три черепа со следами раскраски, но все они имели посткраниальные части скелета (фото 4). На этом основании, версия о раскраске лиц погребенных, выглядит предпочтительней.

Таким образом, на основании имеющихся данных можно сделать следующие выводы:

- 1) Действительно, в окуневской культуре существовала традиция помещения дополнительных черепов в могилы. Это может происходить на различных этапах: либо при совершении погребения, либо позднее при подзахоронениях или иных ритуальных действиях, связанных с проникновением в могилу.
- 2) Помещение в могилу дополнительных черепов является частным случаем более обширной традиции перемещения костей погребенных из одной могилы в другую. Возможно, отдельные черепа перекладывались в тех случаях, когда перенести тело целиком уже не представлялось возможным.
- 3) В большинстве случаев черепа перемещались без нижней челюсти, то есть на довольно поздней стадии разложения связок. Следовательно, для повторного захоронения в могилу переносились именно черепа, а не головы.
- 4) На основании наличия характерной затылочно-теменной деформации можно утверждать, что эти дополнительные черепа принадлежат представителям окуневской культуры.
- 5) Следов раскраски охрой на дополнительных черепах на данный момент не обнаружено.
- 6) Все зафиксированные на данный момент погребения с дополнительными черепами датируются черновским этапом окуневской культуры. Для более ранних уйбатских памятников эта традиция пока не отмечена.
- 7) Если в могиле погребено два человека и более, дополнительные черепа планиграфически связаны только с одним из покойников.

На основании перечисленных фактов, можно предположить, что эти действия связаны с попытками «воссоединения» в потустороннем мире близких людей, вероятно, родственников. Учитывая общую немногочисленность известных случаев (около 1% от общего числа могил) эту практику стоит рассматривать как исключительную. Она, по-видимому, не носила массового характера.

Боневоленская Ю. А., Громов А. В. Морфология затылочно-теменной области черепов окуневской культуры // Окуневский сборник: Культура, искусство, антропология. СПб., 1997.

Вадецкая Э. Б. О культе головы по древним погребениям Минусинских степей // Духовная культура народов Сибири. Томск, 1980.

Вадецкая Э. Б. Археологические памятники в степях Среднего Енисея. Л., 1986.

Вадецкая Э. Б. Рисунки на плитах окуневского могильника у с. Лебяжье, на правом берегу Енисея // Вестник САИПИ. Кемерово, 2003–2004. Вып. 6–7.

Грязнов М. П., Комарова М. Н. Сыда V — могильник окуневской культуры // Окуневский сборник. СПб., 2006. Вып. 2: Культура и ее окружение.

Лазаретов И. П. Окуневские могильники в долине реки Уйбат // Окуневский сборник: Культура, искусство, антропология. СПб., 1997.

Левашева В. П. Раскопки могильника окуневской культуры в Абакане в 1945 г. // Археология Северной и Центральной Азии. Новосибирск, 1975.

Максименков Г. А. Могильник Черновая VIII — эталонный памятник окуневской культуры // Э. Б. Вадецкая, Н. В. Леонтьев, Г. А. Максименков. Памятники окуневской культуры. Л., 1980.

Миклашевич Е. А. Некоторые дополнительные материалы в связи с публикацией плит из могильника Лебяжье // Вестник САИПИ. Кемерово, 2003–2003. Вып. 6–7.

Поляков А. В. К вопросу о необходимости раскопок курганов окуневской культуры широкими площадями (на примере кургана 13 могильника Итколь II) // Археология древних обществ Евразии: хронология, культурогенез, религиозные воззрения. СПб., 2014.